

# KASB-HUNAR TA'LIMI

ILMIY-USLUBIY, AMALIY, MA'RIFIY JURNAL

2023, №2



# KASB-HUNAR TA'LIMI

Профессиональное образование  
Professional education

Ilmiy-uslubiy, amaliy, ma'rifiy jurnal  
2023-yil, 2-son

## Muassislar:

Oliy va o'rta maxsus ta'lim vazirligi,  
Pedagogik innovatsiyalar, professional ta'lim  
boshqaruv hamda pedagog kadrlarni qayta  
tayyorlash va ularning malakasini oshirish instituti

**Bosh muharrir:** Z.Y.XUDAYBERDIYEV

**Ijrochi direktor:** H.SIROJIDDINOV

## Tahrir hay'ati:

M.XOLMUXAMEDOV, R.X.JO'RAYEV,  
A.Q.JALALOV, A.R.XODJABAYEV  
J.SH.SHOSALIMOV, A.NABIYEV,  
A.A.HASANOV, H.SIROJIDDINOV,  
K.M.GULYAMOV

Jurnal 2000-yildan nashr etila boshlangan.  
O'zbekiston matbuot va axborot agentligida  
2007-yil 3-yanvarda qaytadan ro'yxatga olinib,  
0109-raqamli guvohnoma berilgan.

Jurnal O'zbekiston Respublikasi Vazirlar  
Mahkamasi huzuridagi Oliy Attestatsiya komissiyasi  
tomonidan 2017 yil 29 avgustdagi 241/8 qarori  
bilan Pedagogika fanlari bo'yicha dissertatsiyalar  
yuzasidan asosiy ilmiy natijalarni chop etishga  
tavsiya etilgan ilmiy nashrlar ro'yxatiga kiritilgan.

**Manzil:** 100095, Toshkent sh., Olmazor tumani  
Universitet ko'chasi, 2-uy  
**Tel.:** 90-979-75-89; 94-677-90-32;

**E-mail:** kasbhunartalimi@mail.ru,  
ksbjurnal@inbox.uz.

## Nashr uchun mas'ul

H.Sirojiddinov

## Sahifalovchi:

I.Sirojiddinov

Tahririyat fikri muallif nuqtai nazariga to'g'ri  
kelmasligi mumkin.

Tahririyatga yuborilgan maqolalar tahrir etilmaydi  
va egasiga qaytarilmaydi.

Jurnaldan ko'chirib bosilganda "Kasb-hunar ta'limi"  
jurnalidan olingani izohlanishi shart.

Bosishga ruxsat etildi: 31.01.2023-yil.  
Bichimi 60x84 1/8

Bosma tabog'i 10. Adadi 60 nusxa.  
Buyurtma "PROFIEDUPRESS" MChJ  
bosmaxonasida chop etildi.

Korxonada manzili: Toshkent shahri, Sirg'ali tumani,  
Yangi Sirg'ali ko'chasi, 18-uy

# МУНДАРИЖА

<b>Akayeva N.M.</b> Ta'lim tizimini isloh etishdagi huquqiy ta'limni o'rni .....	3
<b>Норкулов Х.Д.</b> Миллий кадриятлар асосида ўсмирларни оилага тайёрлашнинг ўзига хос хусусиятлари .....	7
<b>Karimov F.X.</b> O'rta yoshdagi 45-60 yoshli erkaklar uchun jismoniy tayyorgarlikni hisobga olgan holda sog'lomlashtiruvchi mashqlar jamlanmasini ishlab chiqish .....	13
<b>Qodirov S.P.</b> Fizika ta'limida zamonaviy axborot texnologiyalaridan foydalanishning nazariy asoslari.....	16
<b>Xo'djanov. A.R.</b> Yunon-rum kurashchilarning chidamliligini oshirish texnikasi va taktikasi .....	21
<b>Tursunov Q.N., Totliyev O'.X., Tursunova R.Q., Isanova M.G'.</b> Milliy dastur talablaridan kelib chiqib boshlang'ich ta'limda tenglamalarni o'rganishga innovatsion yondashuv .....	25
<b>Dushaboyev H.A.</b> Bo'lajak professional ta'lim o'qituvchilarini tayyorlashda zamonaviy didaktik vositalaridan foydalanishning o'ziga xos xususiyatlari.....	31
<b>Turanazarova N.R.</b> Pisa xalqaro baholash dasturi uchun topshiriqlar tayyorlashda matnlarning ahamiyati.....	36
<b>Sultanov R.O., Xurramov A.J.</b> Robototexnika kursini takomillashtirish (kelajak kasblari bo'yicha mutaxassislar tayyorlash uchun).....	40
<b>Мансурова Т.Т.</b> Инглиз ва ўзбек тилларида ёрдамчи сўзларнинг умумий тавсифи ва уларни ўқитиш усуллари .....	44
<b>Adizova N.B., Jamolova L.I.</b> Interfaol metodlar va ulardan ta'lim jarayonida foydalanish.....	48
<b>Adizova N.B., Nazarova M.X., O'ktamova M.A.</b> Boshlang'ich sinf o'quvchilarining ijodiy qobiliyatlarini rivojlantirishning metodologik asoslari va ilmiy-nazariy ahamiyati.....	52
<b>Hasanova S.F.</b> O'zbek o'quv lug'atlarining istiqloq davri taraqqiyoti va bugungi kundagi holati .....	56
<b>Kulboyeva D.</b> Boshlang'ich sinf o'quvchilarining texnologiya fani asosida kreativlik qobiliyatini shakllantirish.....	61
<b>Боймуродов А.Х.</b> Таълим жараёнини ташкил этишда индивидуал ёндашув .....	65
<b>Botirova Sh.I., Yo'lchiyeva M.M.</b> Ingliz tilini o'qitishda qo'shiq materiallaridan foydalanishning nazariy asoslari. ....	70
<b>Сулаймонова З.З., Сулаймонова Т.З.</b> Бўлажак бошланғич синф ўқитувчиларини маънавий-ахлоқий тарбиялашда касб тайёргарлигини шакллантириш методикасининг натижавий шакллари .....	76
<b>Обиджанов У.</b> Бўлажак ўқитувчиларни ўқувчиларни биология фанининг замонавий ютуқлари билан таништиришга тайёрлашда илмийлик тамойилидан фойдаланиш .....	83
<b>Adizova N.B., Boymurodova S.I., To'rayev S.D.</b> Boshlang'ich sinf "ona tili va o'qish savodxonligi" darsliklaridagi komikslar asosida o'quvchilarni og'zaki va yozma nutqni shakllantirish .....	87
<b>Xasanova O.Q.</b> Xatolarni kelib chiqishiga sabab bo'luvchi omillar haqida ayrim mulohazalar .....	92
<b>Qodirova S.P.</b> Fizika ta'limida zamonaviy axborot texnologiyalaridan foydalanishning nazariy asoslari.....	97
<b>Норкўзиева М.А.</b> Талабаларнинг касбий барқарорлигини шакллантиришда ривожлантирувчи таълим технологияларининг аҳамияти.....	103
<b>Sattorova M.B.</b> Талабаларнинг касбий барқарорлигини шакллантиришда ривожлантирувчи таълим технологияларининг аҳамияти ..	107
<b>Мадғофурова Д.</b> Фарзанд тарбияси ўзбек оилаларида нажот ва саодат масаласидир .....	111
<b>Xujanazarova G.G'.</b> Ilmiy-texnik matnlarni tarjima qilish jarayonidagi til va madaniyat muammolari.....	116
<b>Eshonqulova Sh.E., Eshonqulov Sh.U.</b> O'quvchilar fikrlash qobiliyatlarini o'stirishda mashqlar sistemasi va testlar majmualaridan foydalanish .....	120
<b>Muxametov A.M.</b> Jismoniy mashg'ulotlar, jamoat sport va salomatlik tadbirlaridagi yukalamalarni takomillashtiruvchi ilmiy va metodologik asoslari .....	129

<b>Аманова Г.М.</b> Raqamli texnologiyalar asosida ta'lim-tarbiya jarayonini tashkil qilish va olib borish texnologiyasini rivojlantirish (umumiy o'rta ta'lim maktablar misolida) .....	130
<b>Менгликулов А.Х.</b> Мактаб ёшидаги болаларни сузишга ўргатишдаги босқичнинг ташкилий-методик хусусиятлари .....	138
<b>Игамов С.С.</b> Технология дарслари ва дарсдан ташқари ўқув-тарбиявий тадбирларда халқ хунармандчилигини ўрганишнинг мазмуни .....	144
<b>Аминов В., Ботинова М., Вурхонова Д.</b> Boshlang'ich sinf o'quvchilarini ingliz tiliga o'rgatishda xalq og'zaki ijodi janrlaridan foydalanishning samaradorligi .....	150
<b>Ботинова Ш.И.</b> Роль художественного чтения в духовном развитии человека .....	154
<b>Давлатова З.Н.</b> Shaxsning konfliktologik tayyorligi va uning tarkibiy uzvlari .....	159
<b>Абдурахмонова Д.У.</b> "Writing thinking" metodi asosida o'quvchini yozma mustaqil fikrlashga o'rgatish .....	163
<b>Нафасов Д.Ш.</b> Yoshlar turizmini tashkil qilishning ta'lim - tarbiyaviy imkoniyatlari va asosiy yo'nalishlari .....	167
<b>Сиддиқов И.Б.</b> Талабаларда информацион маданиятни ривожлантиришнинг педагогик технологияси .....	171
<b>Жиянкулова Р.Х.</b> Педагогика институтларида кадрлар тайёрлашда миллий-маънавий мерослардан фойдаланиш .....	177
<b>Султанов М.М.</b> Boshlang'ich sinf o'quvchilarini harakatga doir masala yechishga o'rgatish metodikasi.....	181
<b>Илхомов Б.</b> Тиббиёт муассасаларини моддий рағбатлантириш ва ривожлантириш жамғармаси маблағларини шакллантириш ва улардан фойдаланиш хусусиятлари.....	186
<b>Ташпулатов Ф.А.</b> Jismoniy tarbiya dars mashg'ulotlarida talabalarga qisqa masofaga yugurish texnikasini o'rgatish.....	193
<b>Исраилов М., Абдуракитов А.А.</b> Haqiqiy elementar zarralar haqida mulohazalar.....	198
<b>Ташимов Н.Е., Султанова Г.Ш.</b> Talabalarining fazoviy tasavvurini oshirishda aksonometrik proyeksiyalarni bajarishga oid grafik vazifalarning metodik ishlanmasi .....	204
<b>Хонимкулов У.С.</b> Talabalarga kompyuterning texnik ta'minotiga xizmat ko'rsatishni rivojlanish va muammolarni yechish ko'nikmalarini shakllantirish .....	210
<b>Мирхайитова С., Меликузнева М.</b> Таълимда инновацион жараёнларнинг креативлик босқичларини янада такомиллаштириш.....	215
<b>Абтобхўджаева Х.Х.</b> Барқарор ривожланиш мақсадларида ҳаёт давомида экологик таълимнинг аҳамияти ва уни такомиллаштириш.....	220
<b>Хуррамова М.Г'.</b> Мактабга tayyorlov guruhleri tarbiyalanuvchilarini milliy qadriyatlar asosida xulq-atvor madaniyatlarini shakllantirish.....	225
<b>Бердиева Х.М.</b> Tarbiyachilarning pedagogik mahoratini oshirishda metodik vositalardan foydalanish.....	229
<b>Мавлонова М.И.</b> Maktabgacha yoshdagi bolalarning o'zini anglashi va o'z-o'ziga munosabatini shakllantirishining pedagogik asoslari.....	234
<b>Mamasodiqova S.S.</b> Raqamli ta'lim sharoitida bo'lajak fizika fani o'qituvchilarining axborotlar bilan ishlash kompetentligini rivojlantirish metodikasi.....	241
<b>Xudoyberdiev Z.Y., Jo'raev M.M.</b> Ta'limni axborotlashtirish sharoitida professional ta'lim muassalari "informatika va axborot texnologiyalari" fani o'qituvchilarining pedagogik faoliyati mazmunini takomillashtirishning nazariy va amaliy asoslari .....	249
<b>Xudoyberdiev Z.Y., Jo'raev M.M.</b> Ta'limni axborotlashtirish sharoitida professional ta'lim muassalari "informatika va axborot texnologiyalari" fani o'qituvchilarining pedagogik faoliyati mazmunini takomillashtirishning nazariy va amaliy asoslari .....	249
<b>Sidikova Z.</b> Multimedia texnologiyalari asosida tarbiya fanini o'qitish metodikasini rivojlantirishning ilmiy nazariy asoslari.....	254
<b>Mustafaqulov A.S., Uralov Sh.A.</b> Pedagog kadrlarning kasbiy va boshqaruvchilik kompetensiyasini rivojlantirish bo'yicha xorijiy davlatlar tajribasi.....	259

# TA'LIM TIZIMINI ISLOH ETISHDAGI HUQUQIY TA'LIMNI O'RNI

AKAYEVA NODIRA MEXLIBAYEVNA

Toshkent davlat pedagogika universiteti dotsenti, pedagogika fanlari bo'yicha falsafa doktori, (PhD)

**Annotatsiya.** Maqolada yoshlar huquqiy ong va huquqiy madaniyatni yuksaltirish jarayoni ko'rsatilgan. Shaxs huquqiy ongini shakllanishida huquqiy ta'lim va tarbiyaning roli va ahamiyati tahlilga tortilib, ilmiy – nazariy xulosalar chiqarilgan.

**Kalit so'zlar:** huquqiy ta'lim, huquqiy ong, huquqiy ma'daniyat, intellektual va madaniy salohiyat, inson va uning ilmiy-ma'rifiy potentsiali, maktabgacha ta'lim, umumiy o'rta ta'lim, pedagogik mahorat, o'quv jarayoni

**Аннотация.** В статье описаны процессы повышения правовой культуры молодежи. Роль и значение правового образования и воспитания в формировании правового сознания личности, а также научно-теоретические значения.

**Ключевые слова:** Правовое образование, правовое сознание, правовая культура, интеллектуальный и культурный потенциал, человеческий и научно-духовный потенциал, дошкольное обучение, общее среднее образование, педагогическое мастерство, учебный процесс.

**Annotation.** The article reports the processes of improving the legal culture of young people. The role and significance of legal education and upbringing in the formation of the legal consciousness of an individual, as well as scientific and theoretical values.

**Key words:** Key words: Legal education, legal consciousness, legal culture, intellectual and cultural potential, human and scientific and spiritual potential, preschool education, general secondary education, pedagogical skills, educational process.

O'zbekiston Respublikasida ta'lim sohasidagi milliy dasturlar doirasida amalga oshirilayotgan ishlar va erishilgan qator ijobiy o'zgarishlarga qaramasdan, ta'lim sifati va samaradorligini yanada oshirish, bunda yaratilgan shart-sharoitlar va imkoniyatlardan foydalanish bugungi kunda eng dolzarb masalalardan hisoblanadi. Yoshlarning bilim olish motivatsiyalarini shakllantiruvchi mexanizmlarni va o'qitishning yangi shakl, noan'anaviy uslublari orqali ularning bilish hamda ta'lim-tarbiya jarayoni tizimini takomillashtirish va sifatini boshqarish mexanizmlarini ishlab chiqib, ularni amalga oshirish zarurati mavjud. Aynan mana shular uzluksiz ta'lim tizimini mazmunan takomillashtirishni,

ta'lim-tarbiya samaradorligini yangi sifat bosqichiga ko'tarishga xizmat qiladigan ta'sirchan choralarni ko'rishni taqazo qiladi. Ta'limning ustuvor vazifalaridan biri – yoshlar ongu shuurida milliy va umuminsoniy qadriyatlarni qaror toptirish, jamiyatda o'z o'rnini topishi uchun amaliy - hayotiy ko'nikmalarni shakllantirish hamda yoshlarning ijtimoiy huquqiy munosabatlarda faol ishtirok etishiga zamin hozirlashdir.

Kadrlar tayyorlashning Milliy dasturining eng ustuvor yo'nalishi - bu ijtimoiy-siyosiy hayotda ongli ravishda qatnasha oladigan, ijtimoiy jarayonlarga faol ta'sir eta oladigan, mamlakat, millat, oila taqdiriga mas'ul bo'la oladigan mustaqil va erkin fikrlovchi shaxsni

shakllantirish ekanligi bilan o'ziga xos ahamiyatga egadir.

Huquqiy ta'lim shaxsning huquqiy ong darajasini inson, jamiyat, davlat manfaatlariga javob beradigan eng umumiy yuridik prinsiplar va normalarni anglab yetishga yo'naltiradi.<sup>1</sup> Huquqiy ongni shakllantirish ko'p jihatdan huquqiy ta'limga bog'liq. O'zbekiston Respublikasi Prezidentining "Jamiyatda huquqiy ong va huquqiy madaniyatni yuksaltirish tizimini tubdan takomillashtirish to'g'risida" farmonida jamiyatda huquqiy ong va huquqiy madaniyatni yuksaltirishda, eng avvalo, ta'lim-tarbiyaning tizimli va uzviy ravishda olib borilishiga alohida e'tibor qaratish, maktabgacha ta'lim tizimidan boshlab, aholining barcha qatlamlariga huquqiy ong va huquqiy madaniyatni chuqur singdirish, shaxsiy manfaatlar hamda jamiyat manfaatlari o'rtasidagi muvozanatni saqlash g'oyalarini keng targ'ib qilish asosiy vazifa qilib belgilangan<sup>2</sup>. Shuningdek, ushbu farmonda tarbiyaviy va o'quv ishlari shaxsning huquqiy ong darajasini inson, jamiyat, davlat manfaatlariga javob beradigan eng umumiy yuridik prinsiplar va normalarni anglab yetishga qadar oshirishga yo'naltirilishi, huquqiy ta'lim uzluksiz bo'lib, yoshlikdan boshlab berib borilishi, bolalar maktabgacha tarbiya muassasalaridayoq xulq-atvor qoidalaridan xabardor bo'lishi, ma'naviy va ba'zi huquqiy normalar to'g'risida

boshlang'ich tushunchalar olishi, kelgusida o'qitish davomida bu bilimlar kengaytirilishi va chuqurlashtirilishi, aniq ifodalangan huquqiy xususiyat kasb etishiga olib kelishi ta'kidlangan.

Biz jamiyatda huquqiy ong va huquqiy madaniyatni yuksaltirish borasidagi ishlarimizni uzluksiz davom ettirishimiz zarur. Huquqiy tarbiyani maktabgacha ta'lim tizimidan boshlashimiz, bu boradagi ilk ko'nikmalar ona allasi kabi farzandlarimiz qalbidan umrbod joy olishi darkor. Har bir soha va yo'nalish, ta'limning barcha bosqichlari uchun huquqiy madaniyatni yuksaltirishning ilmiy asoslangan dasturi tayyorlanishi kerak. Bunda, avvalambor, Konstitutsiyani o'rganishga jiddiy yondashish lozim. Umumta'lim maktablari uchun "Konstitutsiya alifbosi", "Konstitutsiya saboqlari", "Konstitutsiya asoslari" kabi darsliklarni yaratish zarur, deb hisoblayman. Adliya, Maktabgacha ta'lim, Xalq ta'limi, Oliy va o'rta maxsus ta'lim vazirliklari bu ishlarga mas'ul bo'ladi deb ta'kidladi prezident o'z ma'ruzalarida.<sup>3</sup>

Shu bois mamlakatimiz ta'lim tizimida huquq fanlarini o'qitish alohida e'tiborga molik. Yoshlarning huquq fanlarni chuqur o'rganishlari muhim ahamiyatga ega. Huquq fanlarni yoshlar qiziqib o'rganishlarida bu fanlarni o'qitish, dars berish metodlari va ularni mahorat bilan qo'uay olish alohida ahamiyatga ega. Mazkur fan ana shu maqsadga qaratilgan. Mamlakatimizda hozirgi paytda yoshlarga ta'lim va tarbiya

<sup>1</sup> Tadjixanov U., Saidov A. Huquqiy madaniyat nazariyasi. Darslik - T.: IIV Akademiyasi, 1998.- 57 b.

<sup>2</sup> O'zbekiston Respublikasi Prezidentining "Jamiyatda huquqiy ong va huquqiy madaniyatni yuksaltirish tizimini tubdan takomillashtirish to'g'risida" 2019 yil 9 yanvardagi PF-5618-son Farmoni.

<sup>3</sup> Prezident SHavkat Mirziyoevning O'zbekiston Respublikasi Konstitutsiyasi qabul qilinganining 27 yilligiga bag'ishlangan tantanali marosimdagi ma'ruzasi. 2019 yil.

berishga alohida e'tibor qaratilmoqda. Ta'lim-tarbiya hamisha jamiyat taraqqiyotining asosi bo'lgan. Chunki, inson jamiyatdagi barcha munosabatlar, aloqalarning markazida turadi. Fan-texnika va axborotdagi revolyusiya inson va uning ilmiy-ma'rifiy potensialini ijtimoiy-iqtisodiy taraqqiyotning hal qiluvchi omiliga aylantirdi. Fan-texnika taraqqiyotining ilg'or natijalarini qo'llash, ishlab chiqarishni intensivlashtirish, yuqori samarali texnika texnologiyalardan foydalanish bilan bir qatorda, eng muhimi yuqori malakali mutaxassislar tayyorlash bu boradagi muhim vo'nalishlardan biri hisoblanadi. Barqaror iqtisodiy o'sishni ta'minlash, xalqaro mehnat taqsimotida munosib o'rin egallash, milliy iqtisodiyotning raqobatbardoshligini ta'minlash muammolari ko'p jihatdan ish kuchining bilimi, malakasi, vaziyatga qarab ish tuta olishiga bog'liq. Kelajakda erishishimiz lozim bolgan buyuk maqsadlarga yetishish uchun eng avvalo yuqori malakali, zamon talabiga javob beradigan mutaxassis kadrlar tayyorlashimiz kerak. Mamlakatimizda qabul qilingan «Ta'lim to'g'risidagi qonun» va 1997-vildan kuchga kirgan kadrlar tayyorlashning «Milliy dastur»i bo'yicha butun ta'lim tizimi isloh qilinarkan, asosiy diqqat ana shunday saviyadagi kadrlar tayyorlashga qaratilgan. Yoshlar tarbiyasi hamda ularni tarbiyalashda ta'lim tizimining naqadar ahamiyatga egaligi, Prezidentimizning intellektual va madaniy salohiyatning qanday noyob boylik ekani, nodir talant egalarini tarbiyalab kamolga yetkazish hal qiluvchi ahamiyatga ega ekanini unutishga haqqimiz yo'q. Rivojlangan mamlakatlar

bugungi yuksak taraqqiyot darajasiga aynan shuning hisobidan yetgani – bu ham haqiqat- fikrlarida e'tirof etilgan.<sup>4</sup> Bilimdon mutaxassis kadrlarni tayyorlash, inson salohiyatini yuzaga chiqarish esa har jihatdan ustozlarga, ularning bilimdonlik bilan o'qitish jarayonini tashkil qilishi va dars berishiga bog'liq. Shuning uchun ham o'quv jarayonini tashkil etish, yoshlarning chuqur bilim olishiga yordam beruvchi o'quv uslublarini qo'llashga alohida e'tibor qaratilmoqda. Hozirgi davrda o'quv jarayonini tashkil etish o'qituvchidan faqat chuqur bilimgina emas, balki pedagogik mahoratga ega bolishlarini, dars berishning turli metodlarini bilishni hamda o'z ustida tinmay ishlashni talab qiladi. Farzandlarimizning yoshlikdan huquqiy fikrlay bilishi uchun, mamlakatimizda o'rta maktabdan boshlab huquqiy bilim asoslarini o'rganishga kirishildi. Oliy o'quv yurtining, ayniqsa, huquqiy yo'nalishdagi o'quv yurtining talabalari esa huquqiy fikrlashnigina emas, keng doiradagi huquqiy muammolarni aniqlash, tahlil qilish, huquqiy islohatlar rivojlanish tendensiyalariga baho berish, bu o'zgarishlar kelajakda qanday natijaga olib kelishi mumkinligini his qila bilishi, ko'z o'ngiga keltira bilishni-o'rganishi zarur. Buning uchun esa huquq fanlarni chuqur bilish talab qilinadi. Huquq fanlarni o'rganish uchun to'g'ri metod tanlash muhim ahamiyatga ega. Dars o'tishda to'g'ri metod tanlanmasa, nazariy jihatdan o'qituvchining bilimi yuqori bo'lishidan qat'i nazar, kutilgan natijani bermaydi.

O'qituvchining bilimi pedagogik

<sup>4</sup> O'zbekiston Respublikasi Prezidenti SHavkat Mirziyoevning Oliy Majlisga Murojaatnomasi.2017 yil

mahorat bilan qo‘shilgandagina o‘quv jarayonini samarali tashkil etish mumkin. Buning uchun o‘quv jarayonini tashkil etishning turli metodlari va ularni qo‘llashni bilish kerak. Huquq fanlarni

o‘qitish metodikasi (uslubiyati) aynan ana shu maqsadga qaratilgan bo‘lib, aynan huquq fanlarni o‘rganish metodlari va uni dars jarayonida qo‘llash yo‘llarini o‘rgatadi.



#### **Фойдаланилган адабиётлар:**



1. Shavkat Mirziyoyev. O‘zbekiston Respublikasi Konstitutsiyasi qabul qilinganining 27 yilligiga bag‘ishlangan tantanali marosimdagi ma‘ruzasi. 2019 yil.
2. O‘zbekiston Respublikasi Prezidentining “Jamiyatda huquqiy ong va huquqiy madaniyatni yuksaltirish tizimini tubdan takomillashtirish to‘g‘risida” 2019 yil 9 yanvardagi PF-5618-son Farmoni.
3. Tadjixanov U., Saidov A. Huquqiy madaniyat nazariyasi. Darslik - T.: IIV Akademiyasi, 1998.- 57 b.

## МИЛЛИЙ ҚАДРИЯТЛАР АСОСИДА ЎСМИРЛАРНИ ОИЛАГА ТАЙЁРЛАШНИНГ ЎЗИГА ХОС ХУСУСИЯТЛАРИ

**НОРҚУЛОВ ҲУСНИДДИН ДЎСБЕКОВИЧ – педагогика фанлари номзоди, доцент “Маҳалла ва оила” илмий-тадқиқот институти бўлим бошлиғи**

**Аннотация:** Мазкур мақолада ўсмирларни миллий қадриятлар асосида оилага тайёрлаш ва ўз навбатида оилаларда соғлом муҳитни таркиб топтириш орқали оила мустаҳкамлигини таъминлашга хизмат қилиши, миллий қадриятлар бўйича зарур чора-тадбирлар амалга оширилади. Шунингдек, қадриятларга таянган ҳолда ўсмирларни юксак одоб-ахлоқ тамойиллари асосида тарбиялаш, уларнинг ижтимоий фаоллигини ошириш орқали мустақил оилавий ҳаётга тайёрлаш муҳимлиги баён этилган.

**Калит сўзлар:** миллий ва оилавий қадриятлар, урф-одатлар, оила тарбияси, ўсмирларни оилага тайёрлаш, оилада соғлом муҳит, фарзанд тарбияси, ота-она, оила мустаҳкамлиги.

**Аннотация:** В данной статье подготовка подростков к семье на основе национальных ценностей и в свою очередь, путем создания здоровой среды в семьях служит обеспечению крепости семьи, реализуются необходимые меры согласно национальным ценностям, а также воспитания подростков на принципах высокой нравственности на основе ценностей, констатируется их важность подготовки к самостоятельной семейной жизни путем повышения социальной активности.

**Ключевые слова:** национально-семейные ценности, традиции, семейное воспитание, подготовка подростков к семье, здоровая семейная среда, воспитание ребенка, родители, стабильность семьи.

**Annotation:** In this article, the preparation of teenagers for a family based on national values and, in turn, by creating a healthy environment in families, serves to ensure family stability, the necessary measures are being implemented in accordance with national values, as well as the upbringing of teenagers based on the principles of high morals based on values, their the importance of preparing for independent family life by increasing social activity is stated.

**Key words:** national and family values, traditions, family upbringing, preparation of teenagers for family, healthy environment in the family, child upbringing, parents, family stability.

Ҳар бир миллат ўзига хос қадриятларини вужудга келтириб, даврлар ўтиши билан уларнинг янги-янги жиҳатларини шакллантириб, сайқаллаштириб бораверади. Миллий қадриятлар ҳар бир халқнинг тарихий тафаккури натижасидир. Миллий қадриятлар такомиллаштирилиб, кейинги авлодга замон билан ҳамнафас ҳолда етказилса, миллат тараққиётида аҳамияти каттадир. Акс ҳолда, миллий қадриятларнинг таназзули - миллатнинг таназзулидир, десак муболаға бўлмайди.

“Қадриятлар – жамиятда кишилар ўрта-сида обрўга, эътиборга, хурматга, нуфуз-

га эга кишилар, муносабатлар, ҳолатлар, моддий нарсалар ва маънавий бойликлар мажмуаси” [1, 142]. “Қадрият инсон ва жамият маънавиятининг таркибий қисми, оламдаги воқеалар, ҳодисалар, жараёнлар, ҳолатлар, сифатлар, талаб ва тартибларнинг қадрини ифодалаш учун ишлатиладиган тушунча” [2, 707]. “Қадрият - воқелиқдаги муайян ҳодисаларнинг умуминсоний, ижтимоий-ахлоқий, маданий-маънавий аҳамиятини кўрсатиш учун қўлланадиган тушунча” [3, 509], - деган таърифлар берилган. Миллий қадриятлар – ҳар бир миллат учун аҳамиятга эга бўл-



ган ўзига хос хусусиятлардир.

Бу борада Ўзбекистон Республикаси Президенти Шавкат Мирзиёев Маънавий-маърифий ишлар тизимини тубдан такомиллаштириш, давлат ва жамоат ташкилотларининг ҳамкорлигини кучайтириш масалалари бўйича видеоселектор йиғилишидаги маърузасида: “Агар жамият ҳаётининг танаси иқтисодиёт бўлса, унинг жони ва руҳи маънавиятдир. Биз янги Ўзбекистонни барпо этишга қарор қилган эканмиз, иккита мустаҳкам устунга таянамиз. Биринчиси – бозор тамойилларига асосланган кучли иқтисодиёт. Иккинчиси – аждодларимизнинг бой мероси ва миллий қадриятларга асосланган кучли маънавият” [4], - деб таъкидлаган.

Миллий қадриятларда ҳар бир миллатнинг тарихи, урф-одатлари, маънавияти ва маданияти билан боғлиқ жиҳатлари намоён бўлади. Шу жумладан, ўзбек халқининг ҳам узоқ тарихга эга миллий қадриятлари шулар жумласидандир. Ўзбек халқининг миллий қадриятлари ва қадриятлар тизими, миллатимизнинг тарих силсилалари, замона зайллари, турли ижтимоий ва сиёсий жараёнлар таъсирида шаклланиб келди. Миллий қадриятларимиз миллатнинг келиб чиқиш хусусиятлари ва ҳудудий макони билан боғлиқ ҳолда шаклланди.

Зотан, ҳар бир миллат ўз қадриятларининг яратувчисигина эмас, балки уни асраб авайловчи ва келажакка етказувчиси ҳамдир. Миллий қадриятларнинг сақланиши учун ҳар бир миллатнинг ўзи масъулдир. Бу эса масъуллиқнинг фақат алоҳида шахсларга эмас, балки бутун миллатга ҳам хос намоён бўлишини англатади.

Оилада болага саломлашиш, тўғри овқатланиш, кийиниш маданиятидан тортиб, ўзидан катталар ва тенгдошлар билан ўзаро ижобий мулоқот, жамоа орасида ўзини тутиш, нонни эъзозлаш, сувни тоза сақлаш, ёши улуғларнинг йўлини кесиб ўтмаслик, ота-онанинг ҳурмати жойига қўйиш,

устоз-мураббийларни ҳурмат қилиш, табиат ва атроф-муҳитни тоза сақлаш каби маънавий-маърифий ўғитларни турли ривоят, мақол, ҳикмат ва насихатлар орқали сингдириб борилади.

Шарқона миллатимизга хос бўлган адолатлилик, тўғрилиқ, ватанпарварлик, меҳнатсеварлик, самимийлик, садоқатлилик, дўстга содиқлик, илмлилик, меҳр-оқибатлилик, меҳмондўстлик ва тўғрилиқ сингари фазилатлар шахсий намуна сифатида ота-оналар орқали фарзандга сингдирилади. Бу қадриятлар оилавий қадриятлар асосида сингдириб борилса бирмунча осон кечади дейиш мумкин. Чунки, оилада ота-она томонидан кундалиқ ўғит ва вазифалар сифатида ҳам шакллантириб борилади.

Ўз навбатида миллий қадриятлар сирасига пиру-бадавлат нуроний онахонлару-отaxonларимизни эъзозлаш, уларнинг доно айтган фикрлари, ўғитлари, панд-насихатларини олиш, кексайганда уларга тиргак бўла олиш сингари миллий қадриятлар ҳам ўз кучини йўқотгани йўқ. Ота-оналарга қарилик чоғида моддийлик эмас, балки оила аъзолари томонидан берилган меҳр-муҳаббат, самимийлик, ширин сўз орқали қалбини кўтариш ва далда бериш муҳимдир.

Қадриятлар трансформатсияси шароитида ўсмирлар тарбиясида айрим муаммоли масалалар ҳам кўзга ташланмоқда. Бу борада Президентимиз Шавкат Мирзиёев: “Ёш оилалар орасида арзимас сабаблар билан ажралишлар кўпайиб бормоқда. Бегуноҳ болалар етим бўлиб, меҳр ва эътиборга энг ташна вақтида ота-она тарбиясидан четда қолмоқда... Яна бир ноҳуш ҳолатни бугун афсус билан айтмоқчиман: оилаларда носоғлом муносабатлар, қайнона-келин, эр-хотин ўртасидаги жанжаллар, хотин-қизларимиз орасидаги ўз жонига қасд қилиш ҳолатлари борлиги шахсан мени қаттиқ изтиробга солмоқда” [5, 487],– деб

барча оилалардаги мазкур муаммоли масалаларга қарата ўз фикрини билдирди.

Демак, ўсмирларни оилавий ҳаётга тайёрлаш борасида уларнинг ёш ва индивидуал хусусиятлари эътиборга олинмаётганлиги, тарбиявий ёндашувнинг тўғри йўлга қўйилмаганлиги каби муаммолар оилавий ажримларнинг кўпайиб кетишига сабаб бўлмоқда. Бу ўз ўзидан маълумки, улар онгига миллий ва оилавий қадриятларнинг яхши сингдирилмаганлигидир.

Зеро, бу борада ота-оналарнинг ўзлари фарзанд тарбияси ҳақидаги билимлар билан доимо қуролланишлари талаб этилади. Айнан эр-хотиннинг оилани барпо этиш мотивлари ва мақсадлари ҳақида билимга эга эмаслиги, умумий қадриятларни тушунишнинг йўқлиги, мустаҳкам оилавий анъаналарнинг шаклланмаганлигидир.

Оилавий қадриятлар ва уни мустаҳкамлаш борасидаги масалалар ҳукумат меъёрий ҳужжатларида ҳам ўз аксини топган. Ўзбекистон Республикаси Вазирлар Маҳкамасининг 2018 йил 14 мартдаги “Хотин-қизлар билан ишлаш ва оилаларда маънавий-ахлоқий қадриятларни мустаҳкамлаш бўйича мутахассис тўғрисидаги низомни тасдиқлаш ҳақида”ги 200-сон қарори [6] қабул қилиниб, бунда оилавий қадриятларни мустаҳкамлаш, эрта никоҳ ва ажрашишларнинг олдини олиш бўйича самарали чораларни кўриш масалалар белгилаб берилган.

Маълумки, бу борада амалга оширилган ижобий ишлар билан бир қаторда, қадриятларимизга ёт бўлган мафқураларнинг кириб келишига асосий сабаблар қилиб қуйидагиларни келтириш мумкин:

- ёшларнинг қадриятларимизнинг моҳияти ва аҳамиятини англаб етмаслиги;
- нафақат ўсмир-ёшлар, балки айрим катта ёшли инсонларнинг ўзларида ҳам қадриятларга нисбатан эътиборларининг сусайиб бораётганлиги;

- “Оммавий маданият”нинг ижтимоий тармоқлар орқали кенг ёйилиши натижасида қадриятларимизга ёт бўлган мафқураларни сингдиришга ҳаракат қилинаётганлиги;

- қадриятлар, урф – одат ва анъаналарнинг асл мазмун-моҳияти ёш авлод онгига илк даврдан сингдириб борилмаётганлиги ва ҳоказолар.

Ғуломхон Ғофуров миллий анъаналарга бағишланган мақолаларидан бирида миллий қадриятларнинг қуйидаги кўринишларини тилга олган: 1) табиий қадриятлар; 2) иқтисодий қадриятлар; 3) ижтимоий-сиёсий қадриятлар; 4) маънавий қадриятлар; 5) ахлоқий қадриятлар [7, 2]. Жумладан, “Ота-боболаримиз илм ўргатиш билан бирга фарзандларимизга авлоддан-авлодга ўтиб келаётган миллий-маънавий, ахлоқий қадриятларни сингдирганлар” [8, 13].

Ҳикматлар ва мақоллар умрнинг кўрки бўлиб, уларни қадимдан ота-боболаримиз ўз ҳаётий тажрибаларидан келиб чиқиб яратганлар ва бизгача қадрланиб, халқ оғзаки ижоди орқали етиб келган. Миллий маданият ва маънавият соҳасида кўплаб ишларни амалга оширган В.Н.Телиянинг таъкидлашича, мақоллар халқнинг кундалик ҳаёти билан боғлиқ маданий қадриятларнинг асрлар давомида анъанавий тарзда аждоодлардан авлодларга ўтиб келаётган улкан манбаидир [9, 241].

Халқимиз томонидан Наврўз байрами кенг нишонлаб келинаётгани бу, ўзбек халқининг миллий қадриятларини ўзида намоён этади. Наврўз байрамида тайёрланадиган сумалак сайиллари, кўшиқлар, ҳар хил миллий таомларни тайёрланиши ўзбек миллатининг тарихан бой урф-одатларидан дарак беради. Наврўз байрамининг яна энг муҳим томони шундаки, миллий қадриятларимизни келажак авлодга замон билан ҳамнафас қилиб етказишдир.

Наврўз байрамнинг яна бир ўзига хос ху-

сусияти шундаки, халқимизга, миллатимизга хос юксак инсонийлик, меҳр-муруват, оқибат, кадр-қиммат, саховатпешалик, бағрикенглик, самимийлик каби олижаноб қадриятлар асарлар оша ўтиб, сайқалланиб, янгича маъно касб этиб, яшаб келмоқда.

Наврўз – янгиланиш, яшнаш, яшариш байрами, табиатнинг уйғониши билан боғлиқ янги куннинг бошланиш байрамидир. “Наврўз” сўзи форс тилидан олинган бўлиб, “Нав” – янги, “Рўз” – кун, яъни “Янги кун” деган маънони англатади. 21 март кеча ва кундуз тенглашган кун – янги йил – Наврўз байрами сифатида Шарқ халқлари томонидан кенг нишонланади. Наврўз жуда қадимий байрам эканлиги ҳақида Абу Райҳон Берунийнинг “Қадимги халқлардан қолган ёдгорликлар” [10, 92], Умар Ҳайёмнинг “Наврўзнома” [11, 15] асарларида кенг ёритилган. Ушбу асарларда байрамнинг пайдо бўлиш тарихи, у билан боғлиқ урф-одатлар, расм-русумлар ҳақида қимматли маълумотлар берилган. Маълумки, миллий қадриятлар билан бир қаторда умуминсоний қадриятлар ҳам ўсмирларни оилага тайёрлашда ўз хусусиятлари ҳамда тарбиявий аҳамияти билан ажралиб туради.

Иқтисодий қадриятлар. Иқтисодий муносабатлар жараёнида шахслар ўртасидаги ўзаро манфаатларни ҳисобга олиш, ҳалоллик, поклик, бағрикенглик, ишончлилик каби фазилатларнинг амал қилинишини англатадиган тушунча – иқтисодий қадриятлар дейилади.

Ижтимоий-сиёсий қадриятлар ичида энг зарурийлари – эркинлик, тенглик, биродарлик инсоният томонидан ҳамини эъзозлаб, қадрланиб келинган. Ўзбекистон Республикаси Конституциясида бу борада: “Ўзбекистон Республикаси демократия, умуминсоний принципларга асосланади, уларга кўра инсон, унинг ҳаёти, эркинлиги, шаъни, кадр-қиммати ва бошқа дахл-

сиз ҳуқуқлари олий қадрият ҳисобланади. Демократик ҳуқуқ ва эркинликлар Конституция ва қонунлар билан ҳимоя қилинади” [12].

Маънавий қадриятлар инсоннинг барча хатти-ҳаракатларида, фаолиятида, ҳуқиқда, одоб-ахлоқида, инсонлар билан ўзаро муносабатларида, одамларнинг фалсафий, диний, сиёсий, ахлоқий, ҳуқуқий қарашларида, тафаккури ва дунёқарашларида намоён бўлади.

Ахлоқий қадриятлар асарлар давомида шаклланиб, ривожланиб келган. Айниқса, Ислом динидаги маънавий қадриятлар, алломаларнинг маънавий ахлоқий манбалари ва фикрлари миллий маънавиятимизга асос сифатида хизмат қилмоқда. Булар иймон эътиқодлилик, андишалилик, ҳалоллик, поклик, бировнинг ҳаққига ҳиёнат қилмаслик, ота-онага меҳрибонлик, инсонни қадрлаш, устозларга ҳурмат, меҳмондўстлик, саховатпешалик каби қадриятлардир.

Шуни алоҳида таъкидлаш керакки, Ислом динининг муқаддас китоби Қуръонда таърифлаб берилган илоҳий қадриятлар ҳалқимизнинг маданиятига ниҳоятда катта таъсир кўрсатган. Қуръондан кейинги муқаддас манба сифатида Имом Бухорий, Ат-Термизий каби буюк ҳадисшуносларнинг Ислом маданиятига қўшган хиссаси беқиёсдир. Айниқса, тасаввуф таълимотида комил инсоннинг ахлоқ кодекси ишлаб чиқилган бўлиб, Алишер Навоий каби буюк мутафаккирларнинг тасаввуфий қарашларида комил инсон ҳақидаги қарашлари диний қадриятлар мезони сифатида тушунтирилади. Ислом динидаги маънавий қадриятларнинг асл инсонпарварлик, маърифатпарварлик, умуминсонийлик, бағрикенглик каби қадриятларининг моҳиятини ёшларга тўғри тушунтириш бугунги кунда нафақат миллат балки, умуминсоният олдидаги муҳим масалалардан биридир.

Минг йиллар давомида халқимизнинг юксак маънавият, адолатпарварлик, инсонпарварлик, маърифатпарварлик каби эзгу фазилатлари бугунги давр ўсмирлари учун ўзига хос андоза мактабини ўташи керак. Буюк бобокалонларимиздан мерос бўлиб қолган бебаҳо маънавий бойлик – асл қадриятларимизнинг сарчашмаларидир. Айниқса, Хожа Аҳмад Яссавий, Хожа Баҳоваддин Нақшбанд, Имом ал Бухорий, Имом ат Термизий, Амир Темур, Мирзо Улуғбек, Алишер Навоий, Бобур Мирзо каби алломаларимизнинг умрбоқий асарлари бизни аввало бой ўтмишимиз, асл қадриятларимиз ва бошқа миллий-маънавий бойликларимиздан баҳраманд қилади. Бугунги ўсмир-ёшлар ана шу маънавий бойликларимиздан беминнат фойдаланишлари мумкинлиги қайта-қайта эътироф этилади.

Она тилимиз бутун миллий қадриятларимизнинг асоси, таянч нуқтасидир. Абдулла Авлоний ўзининг “Туркий гулистон ёхуд ахлоқ” асарида миллий қадриятларимизнинг ажралмас қисми бўлган тилимиз софлигини асраш, ўзлигимизни йўқотмаслик ҳақида ёзган эди: “Ҳифзи лисон деб ҳар бир миллат ўз тили ва адабиётини сақламагини айтилу. Ҳар бир миллатнинг дунёда борлигин кўрсатадурғон ойинайи ҳаёти тили ва адабиётидур. Миллий тилни йўқотмак миллатнинг руҳини йўқотмакдур. Ҳайҳот! Биз Туркистонликлар миллий тилни сақламак бир тарафда турсин, кундан кун унутмак ва йўқотмакдадурмиз. Тилимизнинг ярмига арабий, форсий улангани камлик қилиб, бир четига рус тилини ҳам ёпишдурмакдадурмиз. Дуруст, бизга ҳукуватимиз бўлғон рус лисонини билмак ҳаёт ва саводатимиз учун ош ва нон каби лозимдур. Лекин ўз еринда ишлатмак ва сўзламак лозимдур” [13, 21].

Ҳикматлар ва мақоллар қадимдан ота-боларимиз томонидан шакллантирилиб

ва бизгача қадрланиб, халқ оғзаки ижоди орқали етиб келган. Масалан, “Бир болага етти маҳалла – ҳам ота, ҳам она”, “Андшанинг оти – кўрқоқ”, “Болали уй – бозор, “Бош омон бўлса, дўппи топилади”, “Маслаҳатли тўй тарқамас”, “Ер-хотиннинг уруши-дока рўмолнинг қуриши” каби мақолларида миллийлигимиз, халқимизнинг ўзига хос фазилатлари, одобахлоқи, дунёқараши, ижтимоий ҳаёт тарзи ва ҳоказолар акс эттирилган. Мақоллардан фойдаланиш орқали ўсмир-ёшлар қадрият турларини қадрлаши, жамоа бўлиб ишлаш малакаларини мустаҳкамлаши мумкин.

Қадриятларни мустаҳкамлашда ота-оналарнинг масъулиятини оширишда қуйидаги ишларни амалга ошириш тавсия этилади:

- ота-она оила аъзолари, фарзандлари ўртасидаги ўзаро ҳурмат ва меҳр - оқибат риштараларини сақлаш ва ривожлантиришда кўмаклашиш;
- ота-оналарнинг фарзандлар таълим-тарбияси учун масъуллигини кучайтириш;
- оилада фарзандларнинг ота-онага бўлган ҳурмат ва эҳтиромини, уларга ғамхўрлик қилиш бурчинини кучайтириш бўйича тадбирларни ташкил этиш;
- ўсмирни инсонларга ёмонлик қилмаслик, аксинча қўлидан келганча яхшилик қилиш кўникмаларини ва уларга мурувват кўрсатиш туйғуларини шакллантириш;
- болани тўғри йўлга йўналтириш борасида, ўзлари уларга ўрнак бўлишлари, ота-онанинг яхши одоб, хулқ эгаси эканлиги, ҳар бир хатти-ҳаракатидан кўриниб туриши, болаларга намуна сифатида хизмат қилиш;
- эр-хотин, ота-она ва фарзанд ҳамда қариндошлар ўртасидаги муносабатларнинг маънавий ва ҳуқуқий мажбуриятлари юзасидан суҳбатлар ташкил этиш;
- ота-онанинг ўзлари тўғри сўзли бў-



# O'RTA YOSHDAGI 45-60 YOSHLI ERKAKLAR UCHUN JISMONIY TAYYORGARLIKNI HISOBGA OLGAN HOLDA SOG'LOMLASHTIRUVCHI MASHQLAR JAMLANMASINI ISHLAB CHIQUISH

FAXRIDDIN KARIMOV XURRAMOVICH

Toshkent moliya instituti

"Jismoniy madaniyat va sport faoliyati" kafedrası dotsenti

**Annotatsiya.** Maqolada o'rta yoshdagi erkaklar uchun jismoniy tayyorgarlikni hisobga olgan holda sog'lomlashtirishni o'rgatish usullari va ularni mustahkamlash bo'yicha ma'lumotlar keltirilgan.

**Kalit so'zlar:** gimnastika, o'rgatish usullari, mashq, umbaloq oshish, jismoniy yuklama, gimnastika jihozlari

**Аннотация.** В статье представлена информация о методах оздоровительных тренировок и их укрепления с учетом физической подготовленности мужчин среднего возраста.

**Ключевые слова:** гимнастика, методы тренировок, упражнения, увеличение бедер, физическая нагрузка, гимнастические снаряды.

**Abstract.** The article provides information on the methods of health training and their strengthening, taking into account physical fitness for middle-aged men.

**Key words:** gymnastics, training methods, exercise, increasing hips, physical load, gymnastic equipment

Hozirgi kunda O'zbekistonda jismoniy tarbiya va sport metodologiyasining yagona tizimi yaratilmoqda. Mazkur vositalarning eng ommaviylaridan biri bo'lgan gimnastika bu tizimda haqli ravishda muhim o'rin egalladi. Gimnastika mashg'ulotlarining eng muhim vazifasi yosh avlodni bolalik chog'idan boshlab, jismoniy va aqliy jihatdan sog'lom qilib tarbiyalash, ulardagi jismoniy va ma'naviy kuchlarni garmonik tarzda rivojlantirishdan iborat.

Jismoniy mashqlar - kishi ning jismoniy taraqqiyot darajasini oshirish uchun maxsus tanlangan harakatlar. Muntazam va izchil bajariladigan Jismoniy mashqlar. jismoniy tarbiyaning asosini tashkil etadi.

Jismoniy tarbiya amaliyotida tarkib topgan jismoniy mashqlar (odamning mehnat, turmush, harbiy faoliyatidan olingan harakat va amallar asosida — yugurish, sakrash, irg'itish, tosh ko'tarish, suvda suzish va b.) gimnastika, yengil atletika, og'ir atletika, harakatli va sport o'yinlari, sport turizmi va h.k.ni keltirib chiqardi. Ilmiy asosda tanlangan jismoniy mashqlar barcha harakat

organlarining faoliyatini yaxshilaydi, mehnat qobiliyatini oshiradi. Jismoniy mashqlar turlari to'g'ri va aniq tasnif qilinishni taqozo etadi. Shunda ulardan ko'zlangan samaraga erishish mumkin.

Jismoniy mashqlar - jismoniy tarbiyaning asosiy vositasi bo'lib, u tarixan gimnastika, o'yinlar, sport va turizm tarzida guruhlarga ajratilib, tarbiya jarayonining vositasi sifatida foydalanib kelindi.

Jismoniy mashq deb, jismoniy tarbiya qonuniyatlari talablariga javob beruvchi, ongli ravishda bajariladigan ixtiyoriy harakat faoliyatlarining turli turkumi tushuniladi.

Jismoniy tayyorgarlikni hisobga olgan holda sog'lomlashtiruvchi mashg'ulotning tayyorgarlik qismiga tananing barcha qismlari uchun (xarakteri, ko'lami, sur'ati bo'yicha) turli-tuman mashqlar kiritish lozim. Mashqlarning tos ichi va tos tubi mushaklariga ta'sir ko'rsatishini hisobga olish lozim. Ularga oyoqlarni oldinga bukish, orqaga uzatish, yon tomonga ko'tarish, oyoqlar bilan doiraviy harakat qilish, sonni ichkariga va tashqariga burish, shuningdek, gavdani burish, oldinga

va yon tomonga engashish mashqlari bevosita ta'sir ko'rsatadi. To'g'ri qomatni shakllantirish mashqlariga alohida e'tibor berish kerak.

Dinamik xarakterdagi va bo'shashish mashqlarini ko'proq qo'llash lozim. Egiluvchanlikni rivojlantirish va gavda qismlar mushaklarini mustahkamlash mashqlarini parallel qo'llashni tavsiya qilamiz.

Shuningdek, oyoq mushaklarining kuchini va egiluvchanligini rivojlantiradigan mashqlarni ham unutmaslik lozim. Shu maqsadda mashg'ulotning tayyorgarlik va yakunlovchi qismlariga o'tirish, sakrash mashqlarini qo'shmoq zarur.

Harakat xususiyatiga ko'ra, keksalar bir tekis xarakterdagi mashqlarni bajarishga moyil bo'lishadi. Buni har tomonlama qo'llab-quvvatlash lozim. Tananing ayrim qismlarida aniq harakatlar bajarish bilan birga, qo'llar uchun egiluvchan harakatlar qo'llash zarur. Qo'llaniladigan mashqlarning mazmuni va ularning maromini o'zgartirish orqali jismoniy yuklamani asta-sekin oshirib borishga erishiladi.

Mashg'ulotlarning tayyorgarlik va asosiy qismlariga jihozlarsiz hamda turli jihozlar bilan bajariladigan (gimnastika tayoqchasi, arg'amchi, to'ldirma to'p, tennis va boshqa to'plar bilan) umumrivojlantiruvchi mashqlarni gimnastika devorida, o'rindig'ida, past-baland joylarda erkaklarning har tomonlama rivojlanishini, ularning mushaklarini mustahkamlanishini ta'minlaydigan mashqlarni kiritish lozim.

Yuqorida keltirilgan vositalar mashg'ulotni qiziqarli va zavqli tashkil qilishga yordam beradi. Mashqlarni tanlash va ularni o'tishda erkaklar organizmining biologik xususiyatlaridan tashqari, erkakning ish qobiliyati va uning ruhiy xususiyatlarini ham hisobga olish muhimdir.

Zero, yetarli harakat tajribasiga ega bo'lmagan va o'z kuchiga ishonmagan keksalar ba'zandarrovranjib qolishadi. O'zining chaqqon emasligini bildirib qo'yishdan xijolat chekib,

ular ayrim paytlarda mashqni bajarishdan bosh tortishib, norozi bo'lishadi. Bunday hollarda o'qituvchidan pedagogik mahorat bilan muomalada bo'lishi, shug'ullanuvchilarning u yoki bu xatti-harakatiga to'g'ri yondasha bilishi talab etiladi.

Yordam ko'rsatganda yoki muhofaza paytida o'qituvchi mashqlar texnikasini aniq tasavvur qilishi, mashqlarni bajarishda ularning eng qiyin qismlarini aniqlay olishi, o'z vaqtida va zarur bo'lgan darajada yordam ko'rsatish qobiliyatini yaxshi bilishi kerak. Jihozlardan sakrab tushish va sakrashlarda aytilgan so'zlarning ahamiyati muhim, chunki bularda yiqilish, jarohatlanish yoki lat yeyish mumkin.

Sog'lomlashtirish guruhleri mashg'ulotlarida har tomonlama, jismoniy mashqlarning tanlab olingan turi bo'yicha mashg'ulotlar, masalan, yurish, yugurish, sakrash, gimnastika jixozlarida mashqlar bajariladi. Guruh mashg'ulotlari haftasiga 2-3 marta o'tilishi kerak. Mashg'ulotlar toza havoda hamda bino ichida navbatma-navbat o'tilishi maqsadga muvofiqdir.

Jismoniy mashqlaryuklamasining me'yori, ayniqsa, sog'lig'ida nuqsoni bo'lgan shaxslar uchun shifokor, pedagoglar nazorati asosida belgilanadi. Keksalar va katta yoshdagilarga yuklamani asta-sekin ko'paytirish va pasaytirish lozim, ko'proq nafas mashqlari amalga oshiriladi.

45-60 yoshdan keyin keng ko'lamdagi mashqlarni kamaytirish, uzoq vaqt davom etadigan, tezkor va kuch talab qiladigan mashqlarni qo'llamaslik zarur. Ko'pincha kuch ishlatiladigan statik holatlarni, bosh bilan pastga qarab osilish va zo'riqish bilan bog'liq mashqlarni bajarish tavsiya qilinmaydi.

Keksalariga mashg'ulotda harakatlarni o'rgatishda ko'rsatish usuli katta ahamiyatga ega, ko'rsatish usulida bajarish maromi va sur'ati sekinlashtiriladi. Mashg'ulotlar shug'ullanuvchilarning qiziqishini va o'z harakatlaridan qoniqish tuyg'usini orttirishi





## FIZIKA TA'LIMIDA ZAMONAVIY AXBOROT TEXNOLOGIYALARIDAN FOYDALANISHNING NAZARIY ASOSLARI

QODIROV SAIDQOSIM PO'LATXON O'G'LI  
Toshkent davlat texnika universiteti Olmaliq filiali assistenti.

**Annotatsiya:** Maqolada fizika ta'limida zamonaviy axborot texnologiyalaridan foydalanishning nazariy asoslari va natijalari o'rganilgan. Shuningdek, zamonaviy axborot texnologiyalaridan foydalanishning hozirgi holati ilmiy asoslab berilgan.

**Kalit so'zlar:** fizika, axborot, kompyuter, laboratoriya, tajriba, axborot texnologiyalari, intellekt, modellashtirish, fizik hodisa.

**Аннотация:** В статье исследуются теоретические основы и результаты использования современных информационных технологий в физическом образовании. Также научно обосновано современное состояние использования современных информационных технологий.

**Ключевые слова:** физика, информация, компьютер, лаборатория, эксперимент, информационные технологии, интеллект, моделирование, физическое явление.

**Abstract:** The theoretical foundations and results of the use of modern information technologies in physics education are studied in the article. Also, the current state of using modern information technologies is scientifically justified.

**Key words:** physics, information, computer, laboratory, experiment, information technology, intellect, modeling, physical phenomenon.

Kirish. Kompyuterlashtirish ulkan gumanistik potensialga ega, bu bir vaqtning o'zida mehnatni yengillashtiradi va tezkorlikni ta'minlaydi. Mehnatni yengillashtirish yordamida og'ir, xavfli ulush insonning ijodiy imkoniyatlarini kengaytirish orqali amalga oshiriladi. Axborot va intellektual salohiyatning rivojlanishi va "Bilim sanoatining" rivojlanishi jamiyatni kompyuterlashtirishning asosiy oqibatlaridan biri hisoblanadi. Odatiy jarayonlar sonining pasayishi muammolarni ijodiy yechimiga e'tibor qaratishiga imkon beradi, bir kishini bir nechta mutaxassislar bajaradigan bir nechta funksiyalarni birlashtirishga imkon beradi. Mas'uliyatli qarorlarni qabul qilish bilan bog'liq boshqarishning mantiqiy va boshqaruv funksiyalari axborot va hisoblash uskunalari bilan bog'liq. Axborot va hisoblash texnologiyasidan keng foydalanish, kasbiy faoliyatni rivojlantirish foydasiga qaror qabul qilishga yordam beradi.

Tarixan, pedagogika har doim ham

axborot vositalari (saqlash, qayta ishlash va uzatish vositalari) va ularni takomillashtirish o'rganish samaradorligini oshirdi. Shuning uchun, akademik fanlarni o'rganishda, kitoblar, videofilm, televizor va boshqalardan tashqari kompyuterdan foydalanish, tabiiy ravishda o'quv jarayonini yaxshilashga olib kelishi kerak. Kompyuterlar va dasturiy ta'minotning evolyutsiyasi ulardan foydalanuvchilar uchun yetarli darajada sodda bo'lishi kerak.

Ta'limda kompyuter vositalari alohida bosma, audiovizual turlarga ajraladi. Bular kompyuter ro'yxatdagi barcha funksiyalarni birlashtira oladi va uning imkoniyatlarini o'rganish uchun amaldagi "ideal" vositasini beradi, bu esa inson tomonidan ma'lumotlarni idrok etishga ta'sir qilishi va ma'lumotni idrok etishning majoziy kanalini sezilarli darajada faollashtirishi mumkin. Kompyuterni qo'llab-quvvatlash "Axborot texnologiyalari" tushunchasi bilan birlashtirilgan vositalar va usullar to'plamini o'z ichiga oladi.

Mavzuga oid adabiyotlar tahlili. V.F.Sholoxovichning monografiyasida "Axborot texnologiyalari" atamasiga sharxlar berilgan: "Axborot texnologiyalari, ma'lumotlarni yig'ish, tashkillashtirish, saqlash, qayta ishlash, uzatish va taqdim etish, inson bilimlarini kengaytirish va texnik va ijtimoiy jarayonlarni boshqarish imkoniyatlarini rivojlantirishdir" [1].

A.V. Sovovlov o'quv faoliyatini amalga oshirish uchun ishlatiladigan elektron vositalar va ularning ishlashi usullari ko'rsatib o'tgan. Elektron vositalar tarkibiga qo'shimcha dasturiy ta'minot va axborot komponentlari, ulardan foydalanish usullarini bayon etgann [2].

Zamonaviy axborot texnologiyalari yordamida an'anaviy ravishda tushunish odatiy holdir, ulardan mikroprosessor uskunalari, audio-video texnologiyasi, axborot-video texnologiyalari imkoniyatlaridan axborotni ishlab chiqarish, to'plash, saqlash, saqlash, saqlash, uzatishda foydalanish mumkin [3].

Kompyuterni qo'llab-quvvatlashning didaktik vositalarlari ham xilma-xildir. Didaktik vositalar nafaqat hodisa va jarayonlarni matematik modellashtirishni, balki didaktik funksiyalarning ochiqlik, axborotli va nazorat turlarini bajarilishini ta'minlaydi [4].

Ta'limni axborotlashtirish zamonaviy axborot texnologiyalarining quyidagi muhim afzalliklaridan samarali foydalaniladi:

- har bir individning o'z ta'lim trayektoriyasini, ochiq ta'lim tizimini yaratish qobiliyati;
- tizimli fikrlashni tashkil etish;
- ta'limning axborot va uslubiy ta'minotini boshqarish;
- o'quv jarayoni davomida talabalarning kognitiv faolligini samarali tashkil etish;
- Kompyuterning o'ziga xos xususiyatlaridan foydalanish (masalan, o'quv jarayoniga faoliyat yondashuvini qo'llab-quvvatlaydigan bilimlarni tashkil etishni tashkil etish imkoniyati);
- o'quv jarayonini individuallashtirish va

differentiallashtirish, zamonaviy texnologiyalardan foydalanish imkoniyati.

Bundan tashqari, zamonaviy axborot texnologiyalari didaktik muammolarni hal qilishga imkon beradi:

- kompyuter grafikasi va kompyuter modellashtirish vositalaridan foydalanish asosida murakkab texnik tizimlardagi hodisalar va jarayonlarni o'rganish;

- turli xil fizik, kimyoviy, biologik va ijtimoiy jarayonlarni taqdim etish.

A.V. Xutorskaya ta'limda erishish qiyin bo'lgan kompyuter texnologiyalarining o'ziga xos xususiyatlari:

- talabning o'z ta'limida faol rolini kuchaytirish;

- darslarning interfaol shakllaridan foydalanish, multimediya mashg'ulotlari, multimedia o'quv dasturlaridan foydalanish tufayli o'quv jarayonining evristik tarkibiy qismining ko'payishi;

- talabalarga o'z ijodiy faoliyatining mahsulotlarini namoyish etish imkoniyatini berishni qayd etadi [5].

A.A.Andreyeva ishlarida esa ta'limda kompyuter texnologiyalaridan foydalanish xususiyatlari va yo'nalishlari tavsiflangan [6].

Yuqoridagi maqsadlar talabani faoliyat sub'yekti sifatida ishlab chiqishga qaratilgan emas, chunki bu holda ta'lim faoliyatini tashkil etish muammosi tahlildan tashqarida qoladi. Buning uchun kompyuterni o'rganish bo'yicha psixologik va pedagogik qo'llab-quvvatlashning asosiy strategik yo'nalishi ta'lim faoliyati, saqlash va kompyuterdan foydalanishning integratsion tizimlarining integral tizimlarini asoslashdir. Boshqacha qilib aytganda, shaxsga yo'naltirilgan ta'limning yangi pedagogik tushunchalarini va individual faoliyatli yondashuvini hisobga olish kerak:

- Intellektual sohani rivojlantirish: fikrlash (aqlli, ijobiy), ongning fazilatlarini (aqlli, moslashuvchanlik, iqtisodiyot, tahlil va boshqalar), kognitiv ko'nikmalar (qarama-qarshilik, muammo), bilimlar va ko'nikmalarni shakllantirish;

- Motivatsion sohasini rivojlantirish: aqlli, bilimli, tabiatni bilishi, fikrlash va bilimlar to'g'risidagi qonuniylikni shakllantirish; bilish va o'zgarishlar usullarini

- Emotsional sohani rivojlantirish: his-tuyg'ularingizni va hissiy holatlarni boshqarish, haddan tashqari tashvishlarni yengish;

- Ta'lim faoliyatini va uning asosiy komponentlarini shakllantirish: talabalar diqqatini boshqarish, zarur bo'lgan maqsadlarni rag'batlantiruvchi faoliyatning ma'nosini tushuntirish, maqsadli rag'batlantirish, maqsadga erishish uchun shart-sharoitlar yaratish, jarayonni baholash, talabalarning ta'lim faoliyati samaradorligini oshirish.

Fizik hodisalarni o'rganishga ijodiy yondashuvni shakllantirish uchun qo'shimcha imkoniyatlar yaratilgan. Bu nafaqat tajriba natijalarini, balki fizik texnologik va eksperimental tadqiqot usullarini o'zlashtirish, nazariy va eksperimental tadqiqot metodlarining uzviylikini ta'minlaydi.

Axborotlashtirish pedagogik tizimni rivojlantirish vositasi bo'lib, o'zining sifatli o'zgarishiga olib keladi, bu yangi darajadagi barqaror o'zgarishlarga yordam beradi. Yangi vazifalarni o'rnatish yangi axborot texnologiyalaridan foydalanish bilan bog'liq pedagogik tizim tarkibiy qismlarini o'zgartirishni ta'minlaydi. Pedagogik tizimning asosiy funksiyalari ma'lumotlarni muntazam qayta ishlash hajmini sezilarli darajada kamaytirish imkonini beradi:

- motivatsion - kognitiv faoliyatni rag'batlantirish, uning o'quv faoliyatini boshqarish funksiyalarini aniq natijalarga erishishni hal qilishda amalga oshiriladi;

- rivojlanayotgan - zamonaviy axborot texnologiyalaridan foydalanish, talabalarning samaradorligi va ijodiy faoliyatini faollashtiradi;

- nazorat qilish - avtomatlashtirilgan testni boshqarish, o'quv materiallarini o'zlashtirish to'g'risidagi statistik ma'lumotlarni qayta ishlash va yig'ish;

- tuzatish - boshqaruv, o'quv, uslubiy va ilmiy-tadqiqot ishlarini tuzatish - bu fikrlash va

ish usullarining eskirgan stereotiplarini bartaraf etishga yordam beradi;

- modellashtirish- ob'yektlarni boshqarish muammolarini hal qilish natijasida o'quv faoliyatini kengaytirish imkoniyatini aniqlash mumkin.

Bilish faolligini faollashtiradigan motivatsiyaning funksiyasini hisobga olgan holda, kompyuter muhitida uni kuchaytirish uchun qo'shimcha imkoniyatlar mavjudligini ta'kidlaydi:

- grafikadan foydalanish;

- matndagi kalit so'zlarni ta'kidlash;

- o'qituvchidan muloqot va boshqaruvni sinovdan o'tkazish;

- o'qituvchi va talaba dasturlari bo'yicha boshqarish;

- yopiq test bajarish;

- taqdimotning murakkabligi darajasi taxmin qilingan foydalanuvchilarni tayyorlash darajasiga to'g'ri keladi.

Tadqiqot metodologiyasi. O'quv jarayonida axborot texnologiyalarini qo'llash, uning klassik tamoyillarini bekor qilmasdan yangi didaktik tamoyillarni keltirib chiqaradi.

Shaxsiylashtirish va manzilli axborot texnologiyalari tamoyili birinchi navbatda, talabaning o'z ish joyiga ega bo'lish qobiliyatini ta'minlaydi.

Axborot oqimlarining ko'pkanallik tamoyili kompyuter texnologiyalaridan foydalanib ko'plab manbalardan ma'lumotlar olinganligini hisobga oladi. Ma'lumotlar monitor ekranidan matnli yozuv shaklida qabul qilishi mumkin, ular video yozishni o'qishni tinglashda, shuningdek printer yordamida chop etilgan ma'lumotlarni ko'rib chiqishda amalga oshiriladi.

Dasturiy mahsulotlar tarkibini va dasturiy mahsulotlarini universallashtirish tamoyili bitta metodologiyaga ko'ra, o'quv dasturining turli xil fanlari bo'yicha elektron darsliklar, ma'ruza matnlari, hisoblash va sinov dasturlarini ishlab chiqish ko'zda tutilgan. Har bir dasturiy mahsulot, o'qitiladigan fan turidan qat'i nazar, xuddi shu tuzilish va interfeysga

ega bo'lishi kerak. Bitta komponent bir fandan boshqasiga o'tish qulayligini ta'minlaydi, bu esa kompyuterdagi taqdimoti shaklida emas, balki kurs mazmuniga e'tibor berishga imkon beradi.

Kompyuterlashtirilgan ta'limning xarakterli xususiyatlari moslashuvchanlik, o'zgaruvchanlik, iqtisodiy samaradorlik, ixtisoslashtirilgan texnologiyalar va o'quv qo'llanmalaridan foydalanishdir.

Moslashuvchanlik. Kompyuterda o'qitish tizimlari internetda, uyda, uyda kompyuter sinfida amalga oshiriladi. Shuning uchun talabalar moslashgan holda, qulay joyda ishlashi natijasida o'zi tanlangan kurslarda bilim olishlari mumkin.

Modullik. Dastur modulli tamoyilga asoslanadi. Har bir alohida kurs ma'lum bir mavzu sohasining yaxlit g'oyasini yaratadi. Bu mustaqil modulli kurslardan individual yoki guruh ehtiyojlarini qondiradigan o'quv dasturini tuzish imkonini beradi.

Iqtisodiy samaradorlik. Ta'limning nisbatan past narxda unifikatsiyalashni nazarda tutadi, masalan, mavjud o'quv joyidan va texnik vositalardan samarali foydalanish, masalan, maktabdan tashqari ta'limda.

Ixtisoslashgan texnologiyalar va o'quv qo'llanmalaridan foydalanish. Kompyuterlashtirilgan o'qitish texnologiyasi inson bilan mustaqil, ammo ma'lum bir qator bilimlarining boshqariladigan usullari bu metodlar, shakllar va vositalar to'plamidir. Ta'lim texnologiyalari ma'lum bir tarkibga asoslanadi va uni taqdim etish talablariga javob berishi kerak. Ma'lumotni rivojlantirish uchun taklif qilingan tarkib mamlakatda mavjud ta'lim standartlari va ma'lumotlar va bilimlar banklarida, shuningdek, videokutubxonalar bo'yicha maxsus kurslar va modullarda to'plangan.

O'rganish bo'yicha kompyuterlashtirishning muhim natijasi - bu zamonaviy fizika va texnologiyalardagi kompyuterlarning rolini to'g'ri tushunish. S.G.Yudakov fikricha, ma'lumot va

hisoblash uskunalari bilan ishlash uchun kompyuterlarning ishlashi va texnik xizmat ko'rsatish bilimlari va ko'nikmalariga ega bo'lish kerak. Ushbu yondashuvning boshqaruvi axborot-hisoblash uskunalari ishlash va ularga xizmat ko'rsatishning umumtexnik belgilari, har qanday avtomatik uskunalar operatorlarining ishlab chiqarish faoliyatini o'z ichiga olganligiga asoslanadi.

Shu sababli, axborot va hisoblash texnologiyasi bilan ishlashni bilish Axborot-hisoblash uskunalari bilan ishlash uchun tayyorgarlik darajasiga mos keladigan bilim va ko'nikmalarni o'z ichiga oladi:

- texnikaning asosiy texnologik funksiyalari va imkoniyatlari to'g'risida;
- texnikadan foydalanib, axborotni qayta ishlash va boshqaruvning asosiy texnik va texnologik ko'rsatkichlari to'g'risida;
- hisoblash tizimining ishlashi davomida sodir bo'lgan jarayonlar to'plami to'g'risida;
- asosiy mexanizmlar, kompyuterlar va ularning funksional ulanishlari va boshqalar to'g'risida;
- turli xil hisoblash mashinalari, dasturi bilan ishlash qobiliyati;
- Axborot va hisoblash uskunalarining snosozligini sozlash va aniqlash bo'yicha bilim va ko'nikma.

Ta'limni fundamentallashtirishni kompyuterda qo'llab-quvvatlash orqali o'qitish quyidagicha ta'minlanadi:

- Xususiylar, hodisalar va konsepsiyalar, nazariy qoidalar qonunchiligi bu fundamental g'oyalar va tamoyillar asosida olib boriladigan nazariy qoidalardir. Laboratoriya praktikumining natijalari nafaqat gistogrammalar va grafiklar ko'rinishidagi funksional bog'liqlik shaklida, balki mavjud nazariyalarning modelini jalb qilish bilan izohlanadi.
- Umumiy fizika kafedralaridan ixtisoslashgan kafedralarga o'tishda uzluksiz va rivojlantirishga yo'naltirish.
- Hodisalar va ularning tahlilidan va kompyuterda matematik modellashtirishga



## YUNON-RUM KURASHCHILARNING CHIDAMLILIGINI OSHIRISH TEXNIKASI VA TAKTIKASI

XO'DJANOV AZIZ RAXIMOVICH

“TIQXMMI” MTU “Professional ta’lim” kafedrası dotsenti

**Annotatsiya.** Ushbu maqolada Yunon-rum kurashi, usullari, Yunon-rum kurashida taktik harakatlar, kurashchining chidamliligini oshirish yo'llari, texnikasi va taktikasi haqida so'z yuritiladi.

**Kalit so'zlar:** Yunon-rum kurashi, chidamlilik, qarshi usullar, qarshi hujum, himoyalanishlar, tik turish, parter, ko'prik, razvedka, dinamik butunlik.

**Аннотация.** В данной статье рассказывается о греко-римской борьбе, ее приемах, тактических действиях в греко-римской борьбе, способах повышения выносливости борца, приемах и тактике.

**Ключевые слова:** греко-римская борьба, выносливость, контрмеры, контратака, защита, стойка, партер, мост, разведка, динамическое целое.

**Abstract.** This article talks about Greco-Roman wrestling, its methods, tactical actions in Greco-Roman wrestling, ways to increase a wrestler's endurance, techniques and tactics.

**Key words:** Greco-Roman wrestling, endurance, countermeasures, counterattack, defenses, standing, parterre, bridge, observation, dynamic whole.

Jismoniy tarbiya va sport hamda sportning barcha turlari insonning sog'ligini saqlash va mustahkamlash uchun muhim vosita bo'lib xizmat qiladi. Insonni tarbiyalash, uning jismoniy sifatlarini rivojlantirish, safomatiigini mustahkamlash, ish qobiliyatini oshirish, sportchilarda zarur bo'lgan ruhiy muhitni yaratishning ko'p qirrali jarayonida jismoniy tarbiya va sportning ahamiyati yuqoridir. Sog'lom insonlarni tarbiyalashda yordam beradigan sport kurashining har xil turlari jismoniy tarbiya tizimida muhim o'rin egallaydi. Shu jumladan yunon-rum kurashi ham jismoniy tarbiya tizimida o'z o'rniga ega. Yunon-rum kurashi eng qadimgi sport turlaridan biri bo'lib, juda qiziqarli va yorqin tarixga ega. Qadimgi inson ko'p ming yillar davomida yashash uchun kurashishda hujum va himoyalanish harakatlaridan to zamonaviy kurash turlari va usullariga yaqin bo'lgan, moslashtirilgan harakatlarga qiyin yo'lni bosib o'tgan.

Sport texnikasini takomillashtirish

kurashchilarning ko'p yillik tayyorgarligi davomida amalga oshiriladi va u tanlangan kurash turini texnik mahoratni oshirishga qaratiladi.

Yunon-rum kurashi texnikasi bu musobaqa qoidalari ruxsat etiladigan usullar, qarshi usullar va himoyalanishlar yig'indisidir.

Usullar — bu maqsadga yo'naltirilgan hujum harakatlari bo'lib, ular yordamida kurashchi raqibidan ustunlikka erishadi. Har bir usul ikki qismdan iborat. Birinchi qism — usul qo'llash uchun ushlab olish.

Ushlab olishlar yuqoridan, pastdan, orqadan, oldindan yon tomondan va boshqalarga ushlab olishlarga bo'linadi. Ushlash usulni muvaffaqiyatli bajarishda katta ahamiyatga ega. Butun usullarni bajarish sifati ushlab olishning qay darajada oqilona amalga oshirilganligiga bog'liq.

Ikkinchi qismda turli xildagi harakatlar: tik turishda - o'tkazishlar, tashlashlar, ag'darishlar; parterda tashlashlar bo'lishi muimkin.

Yunon-rum kurashida erkin kurash, sambo.

dzyudo va kurashdagidek usullarni amalga oshirish paytida bir vaqtning o'zida oyoqlar bilan turli harakatlar ham bajarishi. ya'ni bular - chalishlar, qoqishlar, ilishlar, oldindan ilib otishlar, chirmashishlar, orqadan ilib otishlar mumkin emas.

Bir xildagi ushlar bilan bir qator harakatlarni bajarish mumkin va, aksincha. bir xil harakatning o'zi turli ushlar bilan bajarilishi mumkin. Masalan, qo'ldan va gavdadan ushlab tashlashni. zarba bilan ag'darishni amalga oshirish mumkin. Lekin raqibni egilib, qo'l, gavda. qo'l va bo'yindan ushlab tashlash ham mumkin.

Kurashchi har qanday usulni hujum va qarshi hujum uchun qo'llashi mumkin. Usul yoki uning bir qismini aldamchi harakat sifatida qo'llab, kurashchi huquqiy niyatidan raqib diqqatini chalg'itish va boshqa usul bilan hujumni amalga oshirish uchun qulay sharoitlarni tayyorlashi mumkin.

Qarshi usullar - bu raqib hujumiga javob tariqasida bajariladigan maqsadli harakatlar bo'lib, ular yordamida kurashchi raqibi ustidan ustunlikka erishadi. Qarshi usullar murakkab texnik harakatlarga kiradi.

Qarshi hujum uyushtirayotgan kurashchi bir zumda to'g'ri qaror chiqarishi va raqibi usulni amalga oshirishga ulgurmasligi uchun o'z harakatlarini hujum qilayotgan raqib harakatlari bilan aniq moslashtirishi lozim.

Himoyalanişlar - bu raqibning usullari (qarshi usullarni) bajarishiga to'sqinlik qiluvchi maqsadli harakatlardir. Himoyalanişlar dastlabki va bevosita himoyalanişlarga ajratiladi. Dastlabki himoyalaniş oldindan, ya'ni raqib usulni amalga oshirishdan avval bajariladi. Bevosita himoyalaniş raqib hujumini to'xtatishga qaratilgan. Bunday himoyalaniş samaradorligi uning o'z vaqtida bajarilishiga bog'liq. Bevosita himoyalaniş usul boshida, usulni bajarish davomida yoki usulni bajarish oxirida amalga oshirilishi mumkin.

Hamma texnik harakatlar kurashchilar tomonidan turli holatlardan turib bajariladi.

Asosiy holatlar quyidagilar: tik turish, parter va ko'prik.

Tik turish - bu kurashchining holati bo'lib, unda u oyoqlarda tik turadi. O'ng, chap va yalpi tik turishlar ajratiladi. Ularning har biri, o'z navbatida, baland, O'rta va past bo'lishi mumkin. Tik turishda kurashib yaqin, o'rta va uzoq masofalarda olib borilishi mumkin.

Parter - bu kurashchining dastlabki holati bo'lib, u tizzalarida turadi. Bunda tekis yozilgan qo'llarning kaftlari bilan gilamga tayanib turiladi, qo'llar tizzalardan 20-25 sm uzoqlikda joylashadi.

Parterda baland holat va past holat farqlanadi. Baland holat - bu kurashchining parterdagi dastlabki holati, past holat esa - bu kurashchining tizzalarda turib, bilaklar bilan gilamga tayanish holatidir. Parterda kurashish paytida kurashchilardan biri pastda, ikkinchisi yuqorida bo'ladi. Parterda yuqoridagi holatda turgan kurashchi kurash boshlanishidan oldin istagan dastlabki holatni egallashi mumkin. Faqatgina qo'l kaftlari pastdagi kurashchining yelkasida turishi lozim.

Ko'prik bu kurashchining shunday holati bo'lib, bunda u orqaga egilib, oyoq kaftlari (ular taxminan yelka kengligida yozilgan) va bosh (istagan qismi) bilan gilamga tayanadi. Kurashchi ushbu holatga kuragini gilamga tekkizmaslik uchun o'tadi.

Yunon-rum kurashida ko'prik bir holatda qator hujum hamda qarshi hujum harakatlarini bajarishda asosiy elementlardan biri hisoblanadi.

Kurashchining chidamliligini oshirish yo'llari. Kurashchining texnik harakatlari zahirasi qanchalik boy bo'lsa, ularni qanchalik katta mahorat bilan qo'llay bilsa, uning texnik mahorati va chidamliligi shunchalik yuqori bo'ladi.

Kurash texnikasi kurashchi mahoratining asosi hisoblanadi va ko'p jihatdan uning imkoniyatlarini belgilab beradi. Kurashda o'nlab usullar va ularning variantlari mavjud. Biroq bu kurashchi ularning hammasini mukammal bilishi lozim degani emas.

Kurashchining har tomonlama texnik tayyorgarligi — turli sport turlarini rivojlantirishning zamonaviy darajasiga qo'yiladigan muhim talablardan biridir.

Kurashchining chidamliligini oshirish uchun texnik harakatlarni tanlashda quyidagi qoidalarga amal qilish lozim:

- amaldagi musobaqa qoidalarida qavsi biri texnik harakat muvaffaqiyatli hisoblangan o'sha texnik harakatlarni egallash;

- texnikaning hamma turlari ichidan sportchining alohida xususiyatlariga eng yaxshi javob beradigan usullar, qarshi usullar va himoyalashlarning variantlarini egallash;

- asosiy raqobatchilarning mahorati xususiyatlarini hisobga olish va ular bilan kurashishda yaxshi natija beradigan texnik harakatlarni tanlash;

- avval o'rganilgan usullar va qarshi usullarni qo'llash imkoniyatini kengaytirish mumkin bo'lgan texnik harakatlarga ko'proq e'tibor qaratish;

- kurashchi zahirasida mavjud bo'lgan usullar bilan kombinatsiyalar hamda bog'lanishlarda qo'llash mumkin bo'lgan texnik harakatlarni o'rganish;

- harakat vazifasini eng oqilona hal etish xususiyatiga ega bo'lgan harakat texnikasiga o'rgatish lozim;

- kerak bo'lmagan harakatlar va ortiqcha mushak zo'riqishini bartaraf etib, texnika asoslari hamda umumiy harakat maromini egallash;

- usullarga o'rgatish vaqt oralig'ida jamlangan bo'lishi zarur. chunki trenirovka mashg'ulotlari orasidagi uzoq tanaffuslar uning ta'sirini pasaytiradi.

Yunon-rum kurashchilarning chidamliligini oshirish bitta trenirovka darsi davomida usullarni juda tez-tez takrorlash maqsadga muvofiq emas, chunki yangi koordinatsiyalarni yaratish asab tizimini tez toliqtiradigan qiyinchilikni yengib o'tish bilan bog'liq:

- jismoniy shart-sharoitlar yetarlicha bo'lmasligi oqibatida yuzaga keladigan texnik holatlarni oldini olish maqsadida

harakatlarning dinamik tavsiflariga mos keladigan yuqori darajadagi maxsus jismoniy tayyorgarlikni tashkii etish lozim

Yunon-rum kurashida taktik harakatlar.

Yunon-rum kurashi taktikasi — bu bellashuvlar va musobaqalarda yuzaga kelgan muayyan vaziyatlarda raqib xususiyatlarini hisobga olgan holda texnik iroda va jismoniy imkoniyatlardan mohirona foydalanishdir.

Hujum uchun tayyorgarlik harakatlari - bu hujum harakatini bajarish uchun zarur bo'lgan raqibning kutilayotgan va himoyalash harakatini keltirib chiqarish maqsadida bajariladigan kurashchining hujum harakatlari.

Taktik tayyorgarlik usullari - kurashchi harakatlari bo'lib, ular yordamida u hujum yoki qarshi hujum uchun qulay sharoitlarni yaratadi.

Razvedka - kurashchining raqib to'g'risida ma'lumot olishga qaratilgan taktik harakatlaridir. Bunda tashqi va ichki razvedka ajratiladi. Tashqi razvedkada raqib to'g'risida bellashuv gacha davr mobaynida har xil axborot yig'iladi, ichki razvedkada esa aynan bellashuv paytidagi axborot yig'iladi hamda shularga ko'ra kurashchi harakatini amalga oshiradi.

Niyatni yashirish — kurashchining taktik harakati bo'lib, iming yordamida u raqibdan o'zining asl niyatlarini yashiradi.

Xafv solish - kurashchining raqibni himoyalashga o'tishga majbur qiluvchi taktik harakatidir.

Aldamchi harakat (aldash) - hujum qiluvchi tomonidan oxiriga yetkazilmaydigan va raqibni himoyalashga majbur qiladigan usullar, qarshi usullar, ushlab olishlar, siltashlar, turtishlar va boshqa harakatlar.

Qo'shaloq aldash - kurashchining taktik harakati bo'lib. haqiqiy usulni raqibga aldamchi usul sifatida ko'rsatadi.

Chorlash - kurashchining taktik harakati bo'lib, shu orqali u raqibni faol harakatlarga o'tishga majbur qiladi.

Teskari chorlash - kurashchining taktik



harakati uning faol harakatlarni to'xtatib, raqibni ham shunday harakatlarga chorlash maqsadida amalga oshiradigan harakati.

Cheklab qo'yish - kurashchining raqib harakatlari erkinligini cheklab qo'yadigan taktik harakatlari.

Takroriy hujum - bir xil harakatlarni ketma-ket bajarishdan iborat bo'lgan taktik harakat. Ushbu ketma-ket uyushtirilgan harakatlar ichida faqat oxirgisi hal etuvchi, qolganlari esa aldamchi harakat hisoblanadi.

Muvozanatdan chiqarish - kurashchining taktik harakati bo'lib, u raqibni nomustahkam holatni egallashga majbur qilish bilan birga kurashchiga hujumni bajarish uchun qulay vaziyatni yaratadi.

Usullar kombinatsiyalari — usullar uyg'unligi bo'lib, bunda boshlang'ich usullar keyingilarini bajarish uchun qulay dinamik vaziyat yaratadi. Xulosa qiladigan bo'lsak, yunon-rum kurashi amaliyotida hozirgi kunda texnik-taktik usullar keng qo'llanilmoqda.

Yunon-rum kurashi texnikasi bu kurashchiga g'alaba keltiradigan harakatlarni bajarishning eng oqilona uslublari bo'lib, bunda kurashchilarning alohida xususiyatlaridan

qat'iy nazar, ularga xos bo'lgan biomexanik va fiziologik qonuniyatlarga tayanadigan harakatlar texnika asosini tashkil qiladi.

Yunon-rum kurashi taktikasida yuqori kurash natijasiga erishish va raqib ustidan g'alaba qozonishning hamma usullari hamda shakllari amalga oshiriladi.

Taktika bir qator omillar kompleksidan tashkil topadi: tayyorgarlikning kuchli tomonlari va raqib kamchiliklaridan foydalanish, texnikani egallashdagi alohida xususiyatlar, chalg'ituvchi harakatlar bilan raqibni aldash, bellashuvdagi qulay vaziyatlarda ta'sirli usullarni qo'llash. kuchni tejamkorlik bilan sarflash, qoidalarda belgilangan imkoniyatlarni, gilam maydonini, o'zining morfologik hamda fiziologik qobiliyatlarini aniq yuzaga chiqarish va h.k.

Yakkakurash sport turlarida, ayniqsa, yunon-rum kurashida, texnika va taktika bir-biri bilan chambarchas bog'liq bo'lib, ba'zi mutaxassislar kurashchi harakatlarini tabaqalashgan holda ko'rib chiqishda qaysi bir harakatlarni texnik, qaysilarini esa taktik harakatga ajratishda bir xil fikrga ega emaslar. Aslida esa ular dinamik butunlikni tashkil etadi.



#### Foydalanilgan adabiyotlar:



1. Нуршин Ж.М., Саламов Р.С., Керимов Ф.А. Ўзбекча миллий спорт кураши. Т., 1993.
2. Миндиашвили Д.Г., Завьялов А.И. Учебник тренера по борьбе. Красноярск, Изд. КПКУ, 1995.
3. Международные правила соревнований по греко-римской и вольной борьбе. М., ФСБР, 1997.
4. Керимов Ф.А. Спорт кураши назарияси ва усулиёти. Т., 2001.
5. Керимов Ф.А. Спорт кураши назарияси ва усулиёти. Т., 2005.
6. Kerimov F.A. Sport kurashi nazariyasi va usuliyoti. Т., 2009.
7. Tastanov N.A. Yunon-rum kurashi nazariyasi va uslubiyati. Т., 2014

# MILLIY DASTUR TALABLARIDAN KELIB CHIQUIB BOSHLANG'ICH TA'LIMDA TENGLAMALARNI O'RGANISHGA INNOVATSION YONDASHUV

**TURSUNOV QO'CHQOR NORQULOVICH**

**SamDU Maktabgacha va boshlang'ich ta'lim fakulteti Boshlang'ich va texnologik  
ta'lim kafedrası dotsenti**

**TOTLIYEV O'LMASJON XUSNIDDIN O'G'LI**

**SamDUMaktabgacha va boshlang'ich ta'lim fakulteti Boshlang'ich va texnologik  
ta'lim kafedrası doktoranti**

**TURSUNOVA RA'NO QO'CHQOROVNA**

**Samarqand viloyati Pstdarg'om tumani 17-maktab boshlang'ich sinf o'qituvchisi**

**ISANOVA MUNISA G'OFIR QIZI**

**SamDU Maktabgacha va boshlang'ich ta'lim fakulteti 4-kurs talabasi**

**Annotatsiya.** Ushbu ilmiy-uslubiy maqolada asosiy e'tibor zamonaviy o'qitish metodlaridan biri bo'lgan innovatsion metoddan foydalanib boshlang'ich sinf darslarida o'qitishni o'quvchilarning kundalik amaliy hayotiga bog'lashda va ularning matematika fani materiallarini o'rganishga bo'lgan qiziqishlarini oshirishda mantiqan uzviy bog'langan ikkita "masala" va "tenglama" tushunchalarining ahamiyati ochib berishga qaratilgan.

**Kalit so'zlar:** Masala, tenglama, innovatsion integratsiya, matematik masala, ta'rif, tushuncha, aksioma, metod, tengsizlik, sonli ifoda, o'zgaruvchi, o'zgaruvchili ifoda

Respublikamizga 2019-yilda kadrlar tayyorlashning yangicha moduli "Milliy dastur" qabul qilingandan so'ng yoshlarga ta'lim-tarbiya berish vazifasi davlatimiz ichki siyosatining ustuvor yo'nalishlarining biriga aylandi.

Muhtaram Prezidentimiz SH.M.Mirziyoyev ta'kidlaganidek, "Matematika hamma fanlarga asosdir. Bu fanni yaxshi bilgan bola aqlli, keng tafakkurli bo'lib o'sadi, istalgan sohada muvaffaqiyatga erishadi. Matematik tafakkurga ega bo'lib matematik qonun va qoidalarga ongli ravishda o'zlashtirishda bolaning irodasi mustahkam bo'lib, boshlangan ishini muvaffaqiyatli yakuniga yetkazishda harakat qiladi va bunga erishadi." [1]

"Milliy dastur" talablaridan biri maktablarda olib borilayotgan ta'lim-tarbiyani amaliyotga, ya'ni o'quvchilarning kundalik hayotlariga yanada yaqinlashtirish masalasidir. Bu degani, har bir o'tilayotgan matematik

materiallarning o'quvchilar hayotidagi o'rnini aniqlab berishdan iborat. Agar o'quvchi o'rganayotgan matematik materiallarning o'z hayotidagi ahamiyatini tushunib yetsa yoki unga ehtiyoj sezsa, u vaqtda matematik materiallarni yaxshi o'zlashtirib olishga harakat qiladi.

Matematik tushunchalarning mohiyatini bilib olishda o'quvchilarning hayotidagi ahamiyatini ko'rsatishda matematik mazmundagi matnli masalalarning o'ziga yarasha o'rne bor.

Bu yozilayotgan uslubiy maqoladan ko'zlangan asosiy maqsad innoivatsion didaktik yangilik, matematik tenglamalar tuzib, masalada qaralayotgan muammo o'quvchilarning kundalik amaliy hayotidan olingan masala bilan boyitilishi orqali bolalarning shu matematik materiallarni o'rganishga bo'lgan qiziqishlarini oshirish masalasidir.

Bundan tashqari o'quvchilar

o'rganilayotgan matematik masalalar bo'yicha o'qituvchi rahbarligida mustaqil o'rganishlari va umumiy formulalar ko'rinishida yoza olish ko'nikmalarini shakllantirish masalasi ham bor.

Ko'p yillik pedagogik kuzatishlardan shu narsa ma'lumki, kichik maktab yoshidagi o'quvchilarga "tenglama" tushunchasini tushuntirish biroz qiyinchilik bilan amalga oshiriladi. Bunga asosiy sabab qilib boshlang'ich sinf o'quvchilarining yosh pedagogik, psixologik va fiziologik rivojlanish xususiyatlaridan va matematik bilim darajalaridan kelib chiqib "tenglama" atamasiga tushuntirish berilmaganligidir.

Ma'lumki, boshlang'ich sinflar matematika darslarining mazmunini asosan arifmetika, algebra va geometriya fanlarining eng sodda tushunchalari tashkil etadi. Bu uchta fan materiallari o'zaro bog'liqlikda bir-birini to'ldirgan holatda o'rgatiladi.

Arifmetika fani sonlar va ularning xossalari o'rgatuvchi fan sifatida kishilar hayoti rivojlanishining ilk davrida hayotiy zaruratlaridan kelib chiqib paydo bo'lganligini biz hammamiz yaxshi bilamiz.

Kishilar jamiyat rivojlanishining keying bosqichlarida sonlar haqidagi ma'lumotlarni umumlashtirishga, qonun va qoidalar ko'rinishida ifodalashga harakatlar boshlangan. Tabiat va jamiyatda bo'layotgan narsa va hodisalar doimiy o'rganishda bo'lganligi sababli matematika faniga ham o'zgaruvchan tushunchasini kiritish zarurati paydo bo'lgan. Shuning uchun arifmetika fani qoidalarini formula ko'rinishida ifodalash uchun harflar va matematik belgi-simvollaridan foydalanganlar. Masalan: "Yig'indida qo'shiluvchilarning o'rnini almashgani bilan yig'indi o'zgarmaydi" degan matematik qoidani  $m+n=n+m$  ko'rinishida yozish mumkin. Yoki mashinaning bosib o'tgan yo'li quyidagi formula bilan topiladi.  $S=v \cdot t$

Fanda kishilarning kundalik amaliy hayotlarida ko'p ishlatiladigan tushunchalarni aniq ma'lum bir harflar va belgilar yordamida

belgilash qabul qilingan. Masalan;

katta – " $>$ "; kichik- " $<$ "; teng-" $=$ "; yoysimon qavs(kichik) " $(...)$ "; burchakli qavs (o'rta) –  $[...]$ ; figurali qavs (katta)  $\{...\}$  va hokazolar.

"S"-tekis geometrik figuralarning yuzasi;

"V"-jismning tezligi;

"t"-vaqt;

"R"-aylana radiusi;

"V"-fazoviy figuraning hajmi;

" $\pi$ "-aylana uzunligini uning diametriga nisbati va hokozolar.

Birinchi uyg'onish davrining buyuk namoyondalaridan biri ulug' matematik olim Al-Xorazmiy o'zining matematikaga oid ishlarida kishilarning kundalik amaliy turmushida dush keladigan matematik muammolarni formula (tenglama) ko'rinishida tasvirlash va uni hal qilish yo'lini ko'rsatib berdi. Olim qilgan bu matematik ishlari orqali yangi fanni vujudga keltirishga asos soldi. Shuning uchun ham bu fan uning nomi bilan algebra deb atala boshlandi.

Muso Al-Xorazmiyning bu ishidan so'ng butun dunyo olimlari tabiat va jamiyat qonunlarini formulaga solishga (algebralashtirishga) harakat qila boshladilar. Agar biz tabiat va jamiyat qonunlarini formula ko'rinishida tasvirlay olsak, u vaqtda bu jarayonlarning paydo bo'lishi uning vaqt birligi davomida o'zgarishini kuzatishimiz ba'zi hollarda unga ta'sirimizni o'tkazishimiz ham mumkin bo'lar ekan.

O'rganishni maqsad qilib qo'ygan matematik tenglama tushunchasi kishilar orasidagi o'zaro munosabatlarda paydo bo'lgan matematik muammolarni hal qilishda ishlatiladigan vositalardan biri bo'lgan formuladir. Kezi kelganda o'quvchiga tushunarliroq bo'lishi uchun ularning kundalik amaliy hayotlarida tez-tez o'rganilib turadigan quyidagi masalaga e'tibor qaratamiz.

Masala-1. Anoraning 6 ta daftari boreni. Akasi Davlatbek unga bir nechta daftar sovg'a qilgandan so'ng uning daftarlari soni 11 ta bo'ldi. Davlatbek singlisiga nechta daftar

sovg'a qilgan?

Masala yechimini topish uchun daftarlar sonini noma'lum  $x$  deb qabul qilib quyidagi formulaga (tenglamaga) ega bo'lamiz:

$$6+x=11$$

Tenglama tushunchasi boshlang'ich ta'limda matematika fanini o'qitishni o'quvchilarning kundalik amaliy hayoti bilan bog'lashda juda katta ahamiyatga ega. Matematikani o'qitishni o'quvchilarning kundalik hayoti bilan bog'lashning asosiy vositalaridan biri yechimi tenglama ko'rinishiga keltirib yechiladigan masalalardir.

Boshlang'ich ta'limda matnli masalalar asosan ikki usulda: birinchi usul (arifmetik) masala yechimi sonli ifodaga keltirish orqali va ikkinchi usul (algebraik) yechimi tenglama ko'rinishiga keltirib yechiladigan usullardir.

Birinchi usul bilan boshlang'ich sinfda o'quvchilari birinchi sinfda tanishsalar, ikkinchi usul bilan ikkinchi sinfda tanishadilar. Bunday qilishning asosiy sabablaridan biri birinchi sinfda faqat qo'shish va ayirish amallari ham o'rganiladi. Tenglama tushunchasi ularda biroz qiyinchilik tug'diradi.

Ikkinchi sinfda tenglamalarni o'rganish zarurati paydo bo'ladi. Chunki ikkinchi sinfda barcha to'rtta amallar o'rganib bo'linadi va tenglamani o'rganishga zarurat tug'iladi.

Boshlang'ich ta'limda o'rgatiladigan eng sodda tenglamalarning umumiy ko'rinishlari quyidagilardan iboratdir.

$a+x=b, x+a=b$  qo'shish amali yordamida berilgan;

$a-x=b, x-a=b$  ayirish amali yordamida berilgan;

$a \cdot x=b, x \cdot a=b$  ko'paytirish amali yordamida berilgan;

$a \div x=b, x \div a=b$  bo'lish amali yordamida berilgan.

Ikkinchi, uchinchi va to'rtinchi sinflar matematika darslarini tenglamatushunchasi orqali tahlil qiladigan bo'lsak, darslarda tenglamalarda aralash amallar va ular ikki yoki uchdan ortiq marta qatnashgan ancha murakkab tenglamalar ham uchraydi.

Lekin shu narsani esdan chiqarmaslik kerakki, tenglama qanchalik murakkab bo'lmasin ularda ayniy shakl o'zgartirishlar kiritish orqali ularning shaklini (ko'rinishini) shu sakkizko'rinishdan berilgan tenglamalarning biriga keltirib yechiladi. Shu nuqtai nazardan qaraganda o'sha sakkizta tenglamalarning tahlilini ko'rib chiqishga harakat qilamiz.

Bu to'rtta arifmetik amallar bilan berilgan tenglamalarning har birini alohida qarab chiqamiz:

Qo'shish amali bilan berilgan tenglamalardan faqat bittasini qarab chiqamiz, chunki bu tenglamalarning birinчисini ikkinчисiga va aksincha ikkinчисini birinчисiga (yig'indida qo'shiluvchilarning o'rni almashgan bilan yig'indi o'zgarmaydi) keltirish mumkinligini har bir o'quvchi yaxshi biladi.

1°.  $a+x=b$  (Bu yerda  $a$  va  $b$  sonlari ixtiyoriy tanlab olingan butun sonlar,  $x$  - noma'lum son bo'lib, bu son  $x$ -ning qanday qiymatida berilgan tenglik o'rinli bo'lishini topish kerak)

$a$  va  $b$  sonlarning tenglikdagi o'rnini aniqlab olish uchun ular orasidagi munosabatni aniqlashtiramiz.

$a=0$  bo'lsa, u vaqtda  $x=b$  bo'ladi

$b=0$  bo'lsa, u vaqtda  $x=-a$  bo'ladi, bundan ko'rinadiki 2-sinf o'quvchilar manfiy son tushunchasini yaxshi o'zlashtirib olgan bo'lishlari kerak ekan.

$a=b$  bo'lsa, u vaqtda o'z-o'zidan ma'lumki  $x=0$  bo'lishi kerak. Bu yerda shu narsani esdan chiqarmaslik kerakki tenglama  $x=0$  bo'lsa, berilgan tenglama yechimga ega emas degan xulosaga keladi, vaholanki, bu narsa berilgan tenglama natural sonlar to'plamida yechimga ega emasligini bildiradi.

2°. Ayirish amali bilan berilgan quyidagi

$$a-x=b \text{ va } x-a=b$$

tenglamalarni qarab chiqamiz. Bu tenglamalardan faqat bittasini qarab chiqamiz, ikkinчисining taxlilini o'quvchiga mustaqil vazifa sifatida topshirish mumkin bo'ladi.

$x-a=b$  tenglama berilgan bo'lsin.

$a=0$  bo'lsa, u vaqtda  $x=b$  bo'ladi.

$b=0$  bo'lsa, u vaqtda  $x=a$  bo'ladi.

$a=b$  bo'lsa, u vaqtda  $x=2a$  bo'ladi.

$a=-b$  bo'lsa, u vaqtda  $x=0$  bo'ladi. (a

va bsonlari qarama-qarshi ishoraga ega bo'lib, absolyut qiymatlari teng bo'lsa, u vaqtda berilgan tenglama  $x=0$  yechimga ega bo'ladi )

Ko'paytirish va bo'lish amallari bilan berilgan tenglamalar taxlilini keying maqolalarimizda batafsilroq beramiz.

$a+x=b$  (1) ko'rinishdagi tenglamani o'rganishga kirishamiz.

Birinchi sinf o'quvchilariga matematik bilimlar "O'nlik" mavzusidagi materiallarni o'rgatishdan boshlanadi. Mavzu bo'yicha o'quvchilar bir xonali natural sonlarni og'zaki nomerlashni (sanashni), sanash natijasida hosil bo'lgan sonlarning yozuvdagi ko'rinishi, ya'ni yozma nomerlashni, bu sonlar ustida qo'shishamalni, (qo'shish amalining natijasini tekshirish natijasida bunga teskari amal sifatida qabul qilingan) ayirish amallarni sodda xossalarini bilib oladilar. Shuning bilan birga bir xonali natural sonlar har biri boshqa natural sonlar bilan qanday munosabatda ekanligini ya'ni bu sonlar o'rtasida mumkin bo'lgan katta ( $>$ ); kichik ( $<$ ) va teng ( $=$ ) munosabatlardan qaysi biri o'rinli ekanligini aniqlaydilar. Bundan tashqari bolalar "Yuzlik" mavzusida yuqorida aytilganlarni ikki xonali sonlar uchun ham o'rinli ekanligini o'rganadilar.

Birinchi sinf o'quvchilarini yuqori sinflarda o'rganilishi rejalashtirilgan tenglama tushunchasini o'rganishga tayyorlash maqsadida sonli ifoda shu asosida harfli ifodalarning tengligi, harfli ifodalarning son qiymati kabi tushunchalar bilan ham tanishtiriladi. Boshlang'ich ta'limda arifmetik amallarning o'rganilish tartibiga qarab tenglamalar ham shu tartibda o'rganiladi.

Kichik maktab yoshidagi o'quvchilarga matematika fanining asosiy tushunchalaridan bo'lgan tenglamani o'rgatishning samarali

bo'lishi uni birinchi marta qanday holatda o'quvchilar ongiga singdirishga bog'liq. Agar turli yillarda nashr qilingan boshlang'ich ta'limning ikkinchi sinf matematika darsliklarida tenglamani o'rganishga turlicha yondashuv bo'lgan, bizning fikrimizcha tenglama tushunchasiga o'quvchilarning matematik bilim darajalaridan kelib chiqib quydagicha yondashish maqsadga muvofiq deb o'ylaymiz.

Bizga quyidagi masalani tahlil qilish va uning yechiminitopish kerak bo'lsin.

Masala 2. Maktab kutubxonasi o'quvchilarga tarqatish uchun 100 dona matematika darsligi keltirildi, agar 65 dona darslik tarqatilgan bo'lsa nechta darslik tarqatilmay qolgan?

Masalaning tahlili tahminan quydagicha bo'ladi.

O'qituvchi o'quvchilar bilan ketma-ket savol-javoblar o'tkazib masalaning yechimi  $65+(?)=100$  ifodaga ega bo'ladi. Bu tenglik o'rinli bo'lishi uchun kvadratcha o'rniga 35-sonini qo'shish kerakligini bilib oladilar. Shundan so'ng o'qituvchi bu masala yechimini topishning boshqa biror usuli bor yoki yo'qligiga o'quvchilar e'tiborini qaratadi, ya'ni kvadratcha o'rniga sonni tanlashdan boshqa yo'l.

Shu yerda ulug' metodist olimlarimizning "bir xil usulda 20-masala yechgandan ko'ra 1-ta masalani 20-usulda yechish maqsadga muvofiq" degan hikmatli so'ziga qaratib masalani yechishning ikkinchi usulini topishga o'quvchilar diqqatini jalb qiladi. Bordi-yu o'quvchilar bu savolga javob topolmasalar unda o'qituvchi tarqatilmay qolgan darsliklar soni noma'lum bo'lganligi uchun uni  $x$ -deb qabul qilish kerakligini eslatib o'tadi. Tarqatilgan kitoblar bilan tarqatilmay qolgan kitoblar sonlarining yig'indisi 100 tani berishini aytib uni quyidagicha  $65+x=100$  deb yozish mumkin ekanligini aytadi.

Bolalarga o'qituvchi bunday ko'rinishdagi tenglama yordamida bir nechta masalalar ishlaganliklarini masalan

x-noma'lum soni o'rniga kvadratga, aylanaga va boshqa matematik belgi va simvollaridan foydalanilayotganligini aytib, bu yerda barcha belgi va simvollaridan voz kechib bitta noma'lum o'zgaruvchi x-ni kiritish mumkinligini aytadi. Berilgan tenglik x o'zgaruvchilarining faqat bitta natural qiymatida x-ning 35 bo'lganligi qiymatida o'rinli bo'lishiga o'quvchilar diqqatini jalb qilib bunday tenglik tenglama va x-ning tenglikni saqlab qoluvchi qiymati

x-tenglamaning yechimi deyilishini aytadi.

O'qituvchining keying ishi noma'lum x-qiymatini berilgan tenglamadagi qo'shish amalining qolgan komponentlari yordamida topilish mumkinligiga qaratadi, ya'ni agar 100 va 65 sonlari berilgan bo'lsa, ulardan foydalanib 35 sonini xosil qilish uchun 100 sonidan 65 sonini ayirish kerakligini o'quvchilarning e'tiborini qaratadi ya'ni  $x=100-65$  bundan  $x=35$ .

Bundan keying o'qituvchining asosiy vazifasi bunday ko'rinishidagi tenglamalarni yechilishining umumiy qoidasini keltirib chiqarish shunday ko'rinishdagi bir nechta masala olib, uning yechimini  $x+a=b$  ko'rinishidagi tenglama yordamida topilishini aytadi.

QOIDA –  $1.a+x=b$  ko'rinishidagi tenglamada qo'shiluvchilardan biri noma'lum bo'lsa uni topish uchun yig'indidan ma'lum qo'shiluvchini ayirish kerak.

$x=b-a$  Bu qoidani keltirib chiqarishni o'quvchilarning o'zlariga qo'yib berib, o'qituvchi faqat o'quvchilarga yo'naltiruvchi savollar berib ularni to'g'ri yo'lga solib turishi kerak.

Endi vazifamiz ayirish amali bilan berilgan quyidagi

$$a-x=b \quad (2)$$

tenglamaning yechimini topish masalasi bilan shug'ullanamiz.

O'quvchilar bilan bunday ko'rinishdagi tenglamalarning yechimini topish qoidasini ta'riflashdan oldin yechim shu tenglama

yechimiga keladigan matnli masalani tahlil qilamiz.

Masala 3. O'qituvchi o'quvchilarga tarqatish uchun 120 dona matematika darsligini olib keldi. Agar birinchi kun o'quvchilarga bir nechta darslik tarqatilgandan so'ng 42 dona darslik qolgan bo'lsa, birinchi kun necha dona darslik o'quvchilarga tarqatilgan?

Yuqoridagi birinchi masalani tahlil qilib, masaladagi berilgan kattaliklar orasidagi munosabatlardan foydalanib uning yechimini quyidagi

$120-42$ sonli ifodaning son qiymatidan iboratligiga ishonch hosil qilamiz.

Bizning asosiy vazifamiz tenglamalarni o'rganish bo'lganligi sababli masalani yechishning algebraik usulini qarab chiqamiz.

O'qituvchi o'quvchilarga ma'lum bir didaktik maqsadga bo'ysundirilgan savollar berish usulida masala yechimini topishni bu usulidan boshqa usullari ham bo'lish mumkinligini va bo'lsa uni topishga harakat qilish kerakligini aytadi.

Bunday maqsadli savollardan biri oldingi birinchi masala yechishni topishda nimalarga e'tibor qaratilganligini o'quvchiga eslatib o'tadi. Shunda o'quvchilar bu masalada hali noma'lumlarni x-bilan belgilash mumkinligini aytadilar. Shundan so'ng qisqa savol-javoblardan so'ng masalaning yechimini quyidagi tenglik yordamida topish mumkinligiga o'quvchilar ishonch hosil qiladilar.

$$120-x=42 \quad (2)$$

Bu (2) ko'rinishdagi tenglik ham tenglama deb atalishini, bu oldingi (1) tenglamadan ifodadagi arifmetik amalning ishorasi bilan farqlanganligi uchun (1) tenglam qo'shish amali yordamida (2) tenglama esa ayirish amali yordamida berilganini aytib o'tadi. Bu tenglamada ham (1) tenglikni qanoatlantiruvchi o'zgaruvchi x-ning qiymati tenglamaning ildizi deyilishini eslatadi.

Shundan so'ng masalada berilgan kattaliklar orasidagi munosabatdan eslab chiqib noma'lum o'zgaruvchi x-ning

qiymatini quyidagicha topilishini aytadi.

$$x=120-42.$$

QOIDA 2.

Ayirish amali bilan berilgan  $a-x=b$  ko'rinishidagi tenglamada ayiriluvchi noma'lumni topish uchun kamayuvchidan ayirmani ayirish kerak.

$$x=a-b ;$$

Ma'lumki, matematika darsliklaridagi hamma matnli masalalar o'quvchilarning amaliy kundalik hayotida uchraydigan biror bir muammolarni hal qilishiga qaratilgani bilan o'quvchilarga qiziqarlidir.

Darsliklarda berilgan barcha tenglamalarning yechimi ham matnli masalalarning yechimidan iborat ekanligini o'quvchilar tushunib yetsagina ularning tenglamalarini o'rganishga bo'lgan qiziqishlari ortadi. Bundan ko'rinadiki, darsliklardagi berilgan har bir tenglamani o'rganishdan oldin uning o'quvchilar amaliy kundalik hayotlaridagi qanday matematik muammolarni hal qilish mumkinligini aniqlab olish maqsadida berilgan har tenglamaga

yechimi shu tenglamaga mos keluvchi masala matnini tuzish masalasini ham o'rganish kerak bo'lar ekan.

Aytilganlardan shunday xulosa qilish mumkinki darsliklardagi berilgan tenglamalarning har biriga mos keluvchi masala matnini tuzish mumkinligi nuqtai nazardan qayta ko'rib chiqish zarurati borligini esdan chiqarmasligimiz kerak. Shundagina matematika darslariningsifati ya'ni uning samaradorligi haqida so'z yuritishimiz mumkin bo'ladi.

Yuqorida aytib o'tganimizdek ko'paytirish va bo'lish amallari bilan berilgan sodda tenglamalarni o'rganishni keyingi maqolamizda berishga harakat qilamiz.

Yuqorida berilgan barcha amalli sodda tenglamalarni o'rganib bo'lgandan so'ng, kichikmaktabyoshidagi o'quvchilarning bilish darajalaridan kelib chiqib ular uchun tushunarli bo'lgan "tenglama", "ayniyat" va "tengsizlik" tushunchalarining ta'rifini shu mavzuga bag'ishlangan keying maqolamizda berishga harakat qilamiz.



#### Foydalanilgan adabiyotlar:



1. O'zbekiston Respublikasi prezidenti muhtaram Sh.M.Mirziyoyev 2022- yil 29-dekabrdagi Oliy Majlis va O'zbekiston xalqiga murojaatnomasi.
2. Matematika 1-sinf darsligi L.O'rinboyeva va boshqalar. "Kolorpak" MChJ Toshkent 2021-yil.
3. Matematika 2-sinf darsligi L.O'rinboyeva N.Abdurahmonova. "Yangiyo'l Poligraf servis" Toshkent 2018-yil.
4. Tursunov Q, Rajabov S, Nurillayev S, Turdimurodov O. Teaching Primery school Students to Solve issues in algebraic way. Journal NX A multidisciplinary Peer Reviewed Journal Issue 80 journalx.com Journal impact factor: 7.223. Volume 7, Issue 1, January 2021 – pp. 267-270.
5. 4. Tursunov Q, Rajabov S, Nurillayev S, Turdimurodov O. Teaching Primery school Students to Solve issues in algebraic way. Journal NX A multidisciplinary Peer Reviewed Journal Issue 80 journalx.com Journal impact factor: 7.223. Volume 7, Issue 1, January 2021 – pp. 271-275.

# BO‘LAJAK PROFESSIONAL TA‘LIM O‘QITUVCHILARINI TAYYORLASHDA ZAMONAVIY DIDAKTIK VOSITALARIDAN FOYDALANISHNING O‘ZIGA XOS XUSUSIYATLARI

DUSHABOYEV HUSNIDDIN ACHILOVICH

Jizzax davlat pedagogika universiteti mustaqil izlanuvchisi

**Annotatsiya:** Ushbu maqolada bo‘lajak professional ta‘lim o‘qituvchilarini tayyorlashda o‘qitishning zamonaviy didaktik vositalaridan foydalanishni o‘ziga xos ahamiyati, o‘qitishning zamonaviy didaktik vositalarning asosiy va texnologik afzalliklari to‘g‘risida ma‘lumotlar keltirilgan.

**Kalit so‘zlar:** professional ta‘lim, didaktika, kasbiy faoliyat, zamonaviy didaktika, elektron qo‘llanma, elektron ma‘lumot, didaktik rivojlanish.

**Аннотация:** В данной статье представлена информация об особой важности использования современных дидактических средств обучения в подготовке будущих педагогов профессионального образования, основных и технологических преимуществах современных дидактических средств обучения.

**Ключевые слова:** профессиональное образование, дидактика, профессиональная деятельность, современная дидактика, электронный гид, электронная информация, дидактическое развитие.

**Abstract:** This article provides information on the specific importance of using modern didactic teaching tools in the training of future professional education teachers, the main and technological advantages of modern didactic teaching tools.

**Key words:** professional education, didactics, professional activity, modern didactics, electronic guide, electronic information, didactic development.

Bugungi kunda OTM larida bo‘lajak professional ta‘lim o‘qituvchilarini tayyorlashni zamonaviy didaktik vositalari xususan, elektron darsliklar, elektron o‘quv qo‘llanma, elektron masalalar to‘plami, elektron trenajyorlar, elektron praktikumlar, elektron ma‘lumotnomalar, elektron ensiklopediyalar, avtomatlashtirilgan nazorat tizimlari, elektron o‘quv metodik-majmua (EO‘MM), mabil ilovalar va shu kabi boshqa ko‘plab zamonaviy didaktik vositalarisiz tasavvur etish qiyin. Shu bois, hozirgi zamon professional ta‘limida zamonaviy didaktik vositalari tobora katta ahamiyat kasb etmoqda.

Zamonaviy ta‘lim tizimida O‘zbekiston Respublikasi Prezidentining “2019-2021 yillarda O‘zbekiston Respublikasini innovatsion rivojlantirish strategiyasini tasdiqlash to‘g‘risida”gi Farmonida “Jamiyat

va davlat hayotining barcha sohalari shiddat bilan rivojlanayotgani islohotlarni mamlakatimizning jahon sivilizatsiyasi yetakchilari qatoriga kirish yo‘lida tez va sifatli ilgarilashini ta‘minlaydigan zamonaviy innovatsion g‘oyalar, ishlanmalar va texnologiyalarga asoslangan holda amalga oshirishni taqozo etadi” deb alohida ta‘kidlangan, shuningdek 2019-yil 6-sentyabrdagi “Professional ta‘lim tizimini yanada takomillashtirishga doir qo‘shimcha chora-tadbirlar to‘g‘risida”gi PF-5812-son Farmoni hamda Harakatlar strategiyasida mehnat bozori mutanosibligini va infratuzilmasi rivojlanishini ta‘minlash, mehnatga layoqatli aholining mehnat va tadbirkorlik faolligini to‘liq amalga oshirish uchun sharoitlar yaratish, ishchi kuchi sifatini yaxshilash, ishga muhtoj shaxslarni kasbga



tayyorlash, tizimida belgilangan vazifalari amalga oshirishda didaktik vositalarni ta'lim jarayoniga joriy etishga muayyan darajaada xizmat qiladi. Shu bilan birga, xalqaro mehnat bozori talablari, integratsion jarayonlarning jadallashuvi, raqamlashtirish, sanoatdagi texnologik inqiloblar davrida zamon talablariga mos malaka va ko'nikmalarga ega raqobatbardosh o'rta bo'g'in mutaxassislarini tayyorlashni, kasb-hunar ta'lim sohasida yangi tizimni - xalqaro andozalarga mos professional ta'lim tizimini talab qildi. Natijada kasb-hunar ta'limi sohasida ham davlat siyosati tubdan o'zgardi. Mazkur Farmon O'zbekiston tarixida yangi professional ta'lim tizimini tashkil etishga asos bo'lgan bo'lsa, 2020 yil 24 yanvarda davlatimiz rahbari o'z murojaatnomasida "Joriy o'quv yilidan boshlab, mutlaqo yangi professional ta'lim tizimi yo'lga qo'yilib, kasb-hunar maktablari, kollejlari va texnikumlar tashkil etiladi" deb mazkur tizimning ahamiyatini yana bir bor alohida ta'kidladi.[1]

#### TAHLIL VA NATIJALAR

Zamonaviy ta'lim tendensiyalari orqali jadal rivojlanuvchi va o'zgarib turuvchi jamiyat zamonaviy mehnat bozori ehtiyojlarini qanoatlantirishga qodir yuqori malakali mutaxassislarni tayyorlash zarurligini talab etmoqda. Shu bois kasb ta'limida bo'lajak o'qituvchilarni kasbiy-pedagogik kompetentligini rivojlantirish, kasb ta'limi dasturlarini takomillashtirish muhim ahamiyatga ega.

Ta'limda axborot texnologiyalari va o'qitishning zamonaviy didaktik vositalaridan foydalanishning nazariy va amaliy asoslari A.A.Abduqodirov, U.Sh.Begimqulov, U.Yuldashev, N.I.Tayloqovlarning ishlarida ko'rishimiz mumkin.[2] Kasb ta'limi o'qituvchilarini tayyorlashda o'qitishning zamonaviy didaktik vositalarini yaratish va qo'llash texnologiyasi asoslari va

tamoyillarini, ularning umumiy tuzilmasi va o'ziga xos xususiyatlari to'g'risida J.Hamidovlar tadqiqotlar olib borishgan.[3]

Professional ta'lim o'quvchilarini kasbiy faoliyatga tayyorlashda o'qitishning zamonaviy didaktik vositalarini takomillashtirish kasbi eng ommaviy kasbga aylanib qoldi. Bu esa o'z navbatida bo'lajak professional ta'lim o'qituvchilarini tajribali va iste'dodli bo'lishi, dolzarb muammoni hal etishda, ya'ni davlat ta'lim standartlari talablari darajasidagi kadrlarni tayyorlash ishlari «oddiy» pedagoglar tomonidan faqatgina zamonaviy o'qitish texnologiya va o'quv-didaktik hamda vizual vositalarni qo'llab didaktik jarayonni tashkil etish va obyektiv boshqarish orqali ijobiy amalga oshirilishi mumkin.

O'qituvchining axborot va boshqaruv funksiyalarini amalga oshirish uchun zamonaviy didaktik o'qitish vositalari muhim ahamiyatga ega. Ular o'quvchilarning kognitiv jarayonlarini qo'zg'atishga va qo'llab-quvvatlashga yordam beradi, o'quv materialining ko'rinishini yaxshilaydi, uni yanada qulayroq qiladi, o'rganilayotgan hodisa haqida eng aniq ma'lumotlarni berad va ular mustaqil ishlarni faollashtiradi va uni individual sur'atda bajarishga imkon beradi. Zamonaviy didaktik vositalari xususan, elektron darsliklar, elektron o'quv qo'llanma, elektron masalalar to'plami, elektron trenajyorlar, elektron praktikumlar, elektron ma'lumotnomalar, elektron ensiklopediyalar, avtomatlashtirilgan nazorat tizimlari, elektron o'quv metodik-majmua, mabil ilovalar va shu kabi boshqa ko'plab zamonaviy didaktik vositalardan foydalana olish zarur. Hozirgi zamon professional ta'limida zamonaviy didaktik vositalari tobora katta ahamiyat kasb etmoqda, professional ta'lim tizimida zamonaviy didaktik vositalarining ahamiyati ularning qo'llanilishi bosqichlari va darajalari bilan belgilanadi. Birinchi bosqichda

zamonaviy didaktik vositalari an'anaviy ta'lim shakllari va o'qitish metodlari doirasida alohida pedagogik vazifalarni hal qilish vositasi sifatida qo'llaniladi. Zamonaviy o'quv didaktik vositalar yordamida hal qilinadigan asosiy pedagogik vazifalar quyidagilar hisoblanadi:

- dasturiy ta'minot bilan dastlabki tanishuv, uning tayanch tushuncha va konsepsiyalarini o'zlashtirish;

- har xil darajadagi tayanch tayyorgarlik;

- muayyan dasturiy ta'minotda amaliy vazifalarni hal qilish ko'nikma va malakalarini egallash;

- nostandart muammoli vaziyatlarda tahlil qilish va mustaqil qarorlar qabul qilish ko'nikmasini egallash;

- aniq faoliyat turlariga qobiliyatni rivojlantirish;

- o'rganilayotgan ob'ektlar, jarayonlar va faoliyat muhiti modellari bilan o'quv-tadqiqotchilik eksperimentlarini o'tkazish;

- bilim, ko'nikma va malakalarni qayta tiklash (kam uchraydigan holatlar, vazifa va texnologik operatsiyalar uchun);

- bilim va ko'nikmalar darajasini nazorat qilish va baholash.

Qayd etilgan vazifalarning integral xarakteriga ega bo'lishiga qaramay, ularning echimi bir-biriga ta'sir etadi, zamonaviy didaktik vositalari o'quv jarayonini boshqa o'quv metodik vositalar bilan baravar holda qo'llab-quvvatlashni ta'minlaydi.

Hal qilinadigan pedagogik vazifalarga bog'liq ravishda zamonaviy o'quv didaktik vositalar to'rt sinfga bo'linadi: nazariy va texnologik tayyorgarlik vositalari; amaliy tayyorgarlik vositalari; yordamchi vositalar; majmuaviy vositalar.

Shu bilan birga, tasniflash sxemasida ko'rsatilmagan boshqa majmuaviy vositalar ham uchraydi. Ular turli ko'rinisdagi zamonaviy o'quv didaktik vositalarni birlashtiradi, yoki ularga xos funksiyalarni

amalga oshiradi. Bunday vositalar qatoriga trenajyor-o'rgatuvchi tizimlar va boshqa vositalarni kiritish mumkin. Integrallashgan zamonaviy o'quv didaktik vosita katta hajmdagi o'quv materialini o'z ichiga oladi yoki bir necha turdagi zamonaviy o'quv didaktik vositalarini o'zida birlashtiradi.

Turli ko'rinisdagi zamonaviy o'quv didaktik vositalarini birlashtirish natijasi majmuaviy vosita hisoblanadi. Bir xil turdagi zamonaviy o'quv didaktik vositalarining birlashishi esa integral vositani hosil qiladi. Dasturiy majmua tushunchasi vositalar to'plamini mexanik birlashtirishni anglatmaydi. Majmua yaxlit tizim sifatida o'quv jarayonini markazlashgan holda boshqarishni ta'minlashi va uning tarkibidagi zamonaviy o'quv didaktik vositalardan tizim bo'g'inlari sifatida sinxron foydalanishni ta'minlashi kerak.

Zamonaviy didaktik vositalarning asosiy afzalliklari bo'lib quyidagilar hisoblanadi: ta'lim oluvchiga o'ziga qulay zamonaviy didaktik vositalari bilan ishlash joyi va vaqtini, o'qish sur'atini tanlashga imkon beradigan o'quv materialini mustaqil o'zlashtirish (mustaqil ta'lim olish) uchun shart-sharoitlar yaratilishi; ta'limni yanada chuqurroq individuallashtirish va uning variativligini (ayniqsa, ta'lim oluvchining joriy tayyorgarlik darajasi va qiziqishlar doirasiga moslashtiriladigan zamonaviy didaktik vositalari) ta'minlash uchun shart-sharoitlar yaratilishi; o'rganilayotgan ob'ektlar va jarayonlarning modellari (shu jumladan, amaliyotda tanishish qiyin bo'lgan modellar) bilan ishlash imkoniyati; o'rganilayotgan ob'ektlarning uch o'lchamli virtual obrazlarini taqdim etish va birgalikda ishlash imkoniyati; noyob axborot materiallarini (slydlar, rasmlar, qo'lyozma, videolavhalar, ovozli yozuvlar va boshqalar) multimedia va mabil ilova shaklida taqdim etish imkoniyati; nazoratni avtomatlashtirish,

bilim va ko'nikmalarni yanada ob'ektiv baholash imkoniyati; bilim va ko'nikmalarni nazorat qilish uchun takrorlanmaydigan topshiriqlar sonini avtomatik tarzda generatsiya qilish imkoniyati; axborotni izlash (gipermatn, gipermedia, avtomatlashtirilgan ko'rsatkichlar, tayanch so'zlar bo'yicha izlash, butun matn bo'yicha izlash va boshqalar) imkoniyati; ilg'or psixologik-pedagogik metodikalarni (o'yinli va musobaqali ta'lim shakllari, eksperiment o'tkazish, virtual holatga "sho'ng'ish" va boshqalar) samarali qo'llash uchun yaratilgan imkoniyatlar. Yuqorida qayd etib o'tilgan mulohazalar zamonaviy didaktik vositalarini didaktik va funksional nuqtai nazardan tavsiflaydi. Zamonaviy didaktik vositalarining texnologik afzalliklariga quyidagilar kiradi: ishlab chiqish tezkorligining oshishi; yangilash, rivojlantirishning osonligi va nusxalarini ko'paytirishning osonligi, internet orqali foydalanishi va tez tarqatilishi. Ta'limda zamonaviy didaktik vositalarining faol qo'llanilishining ahamiyati shundan iboratki, ular nafaqat ma'lum pedagogik vazifalarni hal qilish vositalari sifatida foydalaniladi, balki didaktika va metodikaning rivojlanishiga turtki beradi, o'qitish va ta'limning yangi shakllarini yaratishga imkoniyat yaratadi. Masofaviy ta'lim Internet texnologiyalarining keng tarqalishi natijasida jadal rivojlanadi. Multimedia, kompyuter grafikasi, mabil ilovalar va trenajyor tizimlari texnologiyalari, shuningdek raqamli ma'lumotlarni zichlashtirish metod va algoritmlarining rivojlanishiga, kasbiy faoliyat sharoitini imitatsiya qiluvchi virtual voqelikka "kirish" orqali foydalaniladigan o'qitish metodikalarini ishlab chiqishga turtki beradi. Bundan tashqari, kompyuterli tarmoq trenajyorlar sinfining yaratilishi ishbilarmonlik va musobaqa o'yinlari (kasbiy tayyorgarlik va malaka oshirishda kasbiy musobaqa va ishbilarmonlik o'yinlari

avvaldan qo'llanilib kelinsada, lekin zamonaviy didaktik vositalari ularni tashkil etish va o'tkazish sifatini sezilarli oshiradi shaklidagi mashq qilish metodikasining rivojlanishiga ham imkoniyat yaratadi). Metodika va didaktikaning rivojlanishida zamonaviy didaktik vositalari hal qiluvchi ahamiyatga ega. Bundan tashqari kasbni yuqori darajada egallashda motivatsiya ham muhim o'ringa ega, motivatsiya o'z ichiga zamonaviy o'quv didaktik vositalar sohasidagi zamonaviy yutuqlardan foydalanishga tayyorgarlik, mustahkam kasbiy bilim va amaliy ko'nikmani egallash, bilishga qiziqish, zamonaviy o'quv didaktik vositalardan foydalanib kasbiy faoliyatga tayyorlanishga intilish kabi ichki omillarni qamrab oladi.[5]

O'quv jarayonida zamonaviy didaktik vositalaridan foydalanish natijasida (ta'lim sifatini oshirish; o'quv tadbirlarini tashkil etish va o'tkazishga sarflanadigan xarajatlarni kamaytirish; o'qituvchilar yuklamasi va metodik vazifalarni qayta taqsimlash, nostandart o'quv topshiriqlarini tayyorlash, ta'lim oluvchilar bilan individual ishlash va boshqalar natijasida) o'quv jarayonini o'quv-metodik vositalar bilan ta'minlashning tezkorligi ta'minlanadi. Qayd etilganlardan ko'rinib turibdiki, ta'limning zamonaviy tizimida aniq o'quv-metodik vositalarni tanlash ehtiyoji tug'ilganda zamonaviy didaktik vositalariga o'qitishning an'anaviy vositalariga nisbatan ko'proq ustuvorlik beriladi. Ammo, bu ustuvorlik zamonaviy didaktik vositalarining o'qitishning an'anaviy vositalarini butunlay siqib chiqarishini yoki ularni almashtirishni anglatmaydi.

Zamonaviy didaktik vositalarining ham o'ziga xos kamchiliklari bor. Ular qatoriga quyidagilarni kiritish mumkin: Zamonaviy didaktik vositalari bilan ishlash uchun mos dasturiy ta'minotga ega bo'lish; kompyuterda ishlash ko'nikmasini egallash zarurligi;

kompyuter ekranida katta hajmdagi matnli materiallarni idrok qilishning murakkabligi; zamonaviy didaktik vositalarining interfaolligining yetarli emasligi; o'quv rejasi bajarilishini bevosita va muntazam nazorat qilish imkonining yo'qligi.

### XULOSA

Bo'lajak professional ta'lim o'qituvchilarini tayyorlashda o'qitishning zamonaviy didaktik vositalar asosida tashkil etish, talabalarning bilim olish imkoniyatlarini oshirish, ularning mustaqil ishlash qobiliyatlari va amaliy ko'nikmalarini o'rganish darajalarini rivojlantirishda ijobiy samara beradi. Zamonaviy o'quv-didaktik vositalardan professional ta'lim

o'qituvchilarini tayyorlash jarajonida foydalanish, o'quvchilarning aqliy rivojlanishiga, faol bo'lishiga, tanqidiy fikrlashga undashi, faqat nazariy bilimlar bilan cheklanmasligi, amaliy mashg'ulotlar, mashqlar va topshiriqlar berilishi, mustaqil ta'lim olishga imkon yaratishi, o'quv materiali aniq maqsad va vazifalarga yo'naltirilishi lozim. Bo'lajak professional ta'lim o'qituvchilarini tayyorlashda o'qitishning zamonaviy didaktik vositalar asosida ta'limni tashkil etish, o'qitish samaradorligini oshiradi, talabalarning bilimlarini tizimlashtirishni ta'minlaydi, ijobiy qobiliyatlarini rivojlantiradi hamda kasbga qiziqishlarini kuchaytiradi.



### Foydalanilgan adabiyotlar:



1. O'zbekiston Respublikasi Prezidentining 06.09.2019 yildagi "Professional ta'lim tizimini yanada takomillashtirishga doir qo'shimcha chora-tadbirlar to'g'risida"gi PF-5812–son Farmoni.
2. Taylaqov N. I. Uzluksiz ta'lim tizimi uchun o'quv adabiyotlari yangi avlodini yaratishning ilmiy pedagogik asoslari (informatika kursi misolida).: Avtoref.dis. ... ped. fan. dokt. - T.: 2006. – 48 b.
3. Hamidov J.A. Bo'lajak kasb ta'limi o'qituvchilarini tayyorlashda o'qitishning zamonaviy didaktik vositalarini yaratish va qo'llash texnologiyasi (5111000 - Kasb ta'limi "Yer usti transport tizimlari va ularning ekspluatatsiyasi" ta'lim yo'nalishi misolida).: Avtoref.dis. ... ped. fan. dokt. - T.: 2017. – 68 b
4. F.S.To'rabekov Toshkent davlat iqtisodiyot universiteti "Innovatsion ta'lim" kafedrasida dotsenti. Academic Research in Educational Sciences volume 2 | cspi conference 3 | 2021.
5. Yo'ldoshev J. G'. Ta'lim yangilanish yo'lida. – Toshkent.: O'qituvchi, 2000.-207 b.
6. Dushaboyev H.A. "Texnologik va professional ta'limni modernizatsiyalash" Respublika onlayn ilmiy – texnik anjuman materiallar to'plami. Buxora davlat universiteti 2020.20.11- 165 b

## PISA XALQARO BAHOLASH DASTURI UCHUN TOPSHIRIQLAR TAYYORLASHDA MATNLARNING AHAMIYATI

**NILUFAR RAXMONQUL QIZI TURANAZAROVA**  
Stajyor o'qituvchi, Jizzax davlat pedagogika universiteti

**Anotatsiya.** Ushbu maqola PISA xalqaro baholash dasturi tadqiqotlarini o'tkazishda qo'llaniladigan topshiriqlarni takomillashtirish va topshiriq matnlari ustida olib boriladigan ishlar bo'yicha dasturda ishtirok etadigan muassasalar hamda o'quvchilarga samarali ko'mak berishga qaratilgan.

**Kalit so'z:** PISA xalqaro baholash, o'qish savodxonligi, topshiriqlar, matn, o'quvchi.

**Аннотация.** Эта статья направлена на оказание эффективной помощи учреждениям и студентам, участвующим в программе, в совершенствовании заданий, используемых в исследованиях и работе над текстами заданий международной программы оценивания PISA.

**Ключевые слова:** международная оценка PISA, грамотность чтения, задания, текст, ученик.

**Abstract.** This article is aimed at providing effective assistance to institutions and students participating in the program on the improvement of the tasks used in the PISA international assessment program research and work on the task texts.

**Key word:** PISA international assessment, reading literacy, assignments, text, student.

### KIRISH

So'nggi yillarda mamlakatimizda amalga oshirilayotgan islohotlar natijasida ulkan iqtisodiy o'sish ko'rsatkichlariga erishilayotganligi barcha sohalarda malakali kadrlar va yetuk mutaxassislariga bo'lgan talabni yanada oshirmoqda. Bu o'z-o'zidan o'quvchilarning ta'lim-tarbiyasi har tomonlama e'tiborni kuchaytiradi. Mamlakatimiz innovatsion taraqqiyot yo'lida shiddat bilan rivojlanib borayotgan bir davrda kelajagimiz davomchilari bo'lmish yoshlarni ijodiy g'oyalari va ijodkorligini har tomonlama qo'llab-quvvatlash, ularning bilim, ko'nikma va malakalarini shakllantirish hamda ilg'or xorijiy tajribalar, xalqaro mezon va talablar asosida baholash tizimini takomillashtirish, shu yo'lida xalqaro tajribalarni o'rganish, mavjud tizimni har tomonlama qiyosiy tahlil qilish, tegishli yo'nalishdagi xalqaro va xorijiy tashkilotlar, agentliklar, ilmiy-tadqiqot muassasalari bilan yaqindan hamkorlik

qilish muhim ahamiyatga egadir. Shu maqsadda, O'zbekiston Respublikasi Vazirlar Mahkamasining "Xalq ta'limi tizimida ta'lim sifatini baholash sohasidagi xalqaro tadqiqotlarni tashkil etish choratadbirlari to'g'risida" 2018-yil 8-dekabrda 997-sonli qarori bilan O'zbekiston Respublikasi Vazirlar Mahkamasi huzuridagi Ta'lim sifatini nazorat qilish davlat inspeksiyasi huzurida Ta'lim sifatini baholash bo'yicha xalqaro tadqiqotlarni amalga oshirish Milliy markazi tashkil etildi. Shu bilan birga, ta'lim sifatini baholash bo'yicha xalqaro tadqiqotlarda ishtirok etish vazifalari belgilandi:

PIRLS– boshlang'ich 4-sinf o'quvchilarining matnni o'qish va tushunish darajasini baholash;

TIMSS–4- va 8-sinf o'quvchilarining tabiiy-ilmiy yo'nalishdagi fanlardan savodxonligini baholash;

TALIS– rahbar va pedagog kadrlarning umumiy o'rta ta'lim muassasalarida o'qitish va

ta'lim olish muhitini hamda o'qituvchilarning ish sharoitlarini o'rganish;

PISA– 15 yoshli o'quvchilarning o'qish, matematika va tabiiy yo'nalishdagifanlardan savodxonlik darajasini baholash.

EGRA va EGMA esa boshlang'ich sinflarda o'qish hamda matematika bo'yicha ko'nikmalariga baho beradi. Baholash natijalariga ko'ra yangi o'quv dasturlari, o'qitish uslubi va yondashuvlar O'zbekiston yoshlarining yaxshi natija ko'rsatishi uchun moslashtiriladi. Bu o'rinda xalqaro baholash dasturlaridagi topshiriqlar uchun olinadigan matnlar alohida ahamiyatga egadir.

#### ASOSIY QISM

Yirik hajmli matnlar bir necha satr boshidan tashkil topib bo'limlar, boblar va kitoblar kabi kattaroq qismlarga ajratiladi. Kichik hajmli matnlar esa bir nechta jadvallardan tuzulib jadvalli shaklda bo'lishi mumkin. Bu ikki matn statik yoki faol kabi turlarga ajratiladi. Aralash va murakkab formatli matnlar esa ham statik ko'p hollarda faol matn ko'rinishida bo'ladi. Statik ko'rinishdagi matnlarda surat va grafiklar tasvirlaniladi, bu esa ularning ajralmas qismidir. Faol matnlarda videolar, animatsiyalar va audio fayllarni uchratish mumkin, bu esa ularning ajralmas qismi hisoblanadi. Hozirgi baholash dasturlarida video va animatsiyadan foydalanish ma'lum darajada cheklangan, sababi ular qo'shimcha shartlarni talab etadi, audio materiallardan esa umuman foydalanilmaydi.

Hozirgi kunda dastur miqyosida yirik hajmli matnlardan keng foydalanilmoqda. Yirik hajmli matnlarga misol qilib gazeta yangiliklari, insholar, asarlar, qisqa hikoyalar va xatlarni kiritish mumkin. Yirik hajmli matnlarda o'quvchilarga tushunarli bo'lishi uchun sarlavha va mundarija yordamida matn tarkibning tuzilishi ko'rsatiladi. Matnda ketma-ketlikni (tartibni) ifodalovchi kirish so'zlar ("birinchidan", "ikkinchidan",

"uchinchidan", va shu kabilar), "shuning uchun," "shu sababli" kabi matn qismlari o'rtasida sabab-natija munosabatlarini ifodalovchi sabab bog'lovchilari va shunga o'xshash bir qancha ishoralar ham ko'rsatiladi (masalan, gap oxirida nuqta qo'yish shular jumlasidan).

PISA tadqiqotlari o'qish savodxonligida topshiriqlarning murakkabligi o'quvchilarning bilim olishlariga to'siq bo'la olmaydi, balki muammolarni yechishga doir malaka va ko'nikma hosil qilishlari uchun zaruriy manbaa bo'ladi.

So'nggi yillarda o'quvchilarning o'qib-tushunish ko'nikmasini xotiraga tayanib baholash, matn bilan tanishganlaridan so'ng matn asosidagi savollarga javob berish, bevosita tadqiqotlarda o'tkazilgan sinovlardan ko'ra samarali emasligi haqida munozaralar olib borilmoqda. Ancha oldin tanishgan matn bilan ishlab, javob berish o'quvchilarga qiyinchilik yaratishi aniq, dasturda o'qish savodxonligining bu jihati ham inobatga olindi. Shuningdek, o'quvchiga matnli topshiriq berilib, qisqa vaqtdan keyin matn olib qo'yilsa, kitobxonning o'qib-tushunish ko'nikmasi xotirada saqlab qolish ko'nikmasi bilan aralashib ketishi aniqlandi. Aslida o'qib-tushunish ko'nikmasi xotirada saqlab qolish ko'nikmasi bilan chambarchas bog'liq bo'lib, ikkalasi bir-birdan ayro o'rganilmaydi. Shularni inobatga olib hozirda PISA o'qish savodxonligini baholash tartibiga oid kiritilgan o'zgarishlar o'zini oqlamagan. Mazkur masalani o'rganish maqsadida, PISA tadqiqotlarining keyingi etaplarida berilgan matn o'qib chiqish uchun sarflanadigan vaqt, savollarga javob berishda matnni takrorlashlariga ajratilgan vaqt va topshiriqni bajarish uchun belgilangan umumiy vaqtlarni inobatga olinishi ko'zda tutilgan.

Matnning maqsadi va ichki tuzilishi asosida uning turi aniqlanadi. Asosiy matn turlari:

tasvirlovchi matnlar;  
 hikoyaviy matnlar;  
 ifodalovchi matnlar;  
 isbotlovchi.

Tasvirlovchi matnlar - fazodagi jismlarning xususiyatiga oid bo'lgan ma'lumotlarni o'zida jamlaydi. Bunday matnlar odatda nima? so'rog'iga javob bo'ladi. Tasvirlovchi matnlarning turli shakllari bor. Impressionistik tasvirlovchi matnlar fazodagi yo'nalishlar, sifatlar va munosabatlarning subyektiv tasviridan tarkib topgan bo'lsa, texnik tasvirlovchi matnlar fazodagi obyektiv kuzatuvlarni o'z ichiga oladi. Texnik tasvirlovchi matnlarda diagramma va tasvirlar kabi formatlardan foydalaniladi.

Hikoyaviy matnlarda ma'lumotlar hech qanday vaqtga qaramay jismlarning xususiyatlariga ishora qilinadi. Hikoyaviy matnlar odatda qachon?, qay ketma-ketlikda? va nima uchun? savollari asosida bayon qilinadi, ularning ham turli shakllari bo'ladi. Hikoyaviy matnlarda harakatlar va voqealar subyektiv tomondan yondoshilgan holda ta'riflanadi. Hikoyaga asoslangan materiallar o'quvchilarga sodir bo'lgan yoki bo'layotgan voqea-hodisalar haqida mustaqil fikr-mulohaza yuritishga davat etadi. Hikoyaviy matnlarga asarlar, qisqa hikoyalar, pyesalar, tarjimai xollar, hajviy komikslar va voqea-hodisalar kabilarni kiritiladi.

Ifodalovchi matnlarda murakkab yoki aqliy tushunchalar tahlil qilinishi mumkin bo'lgan ma'lumotlar beriladi. Bu matnda elementlar bir-biri bilan qanday munosabatga kirishishi va mazmunan bir butunlik yoki yakdillikni hosil qilishi yoritiladi va qayday qilib? so'rog'iga javob beradi. Ifodalovchi matnlar o'z shakllariga ega, unda aqliy tushunchalar va tajribalar subyektiv nuqtai nazardan izoh talab etadi. Ifodalovchi matnda biror tushuncha so'z yoki termin bilan qanday bog'liqligi aytiladi. Buning uchun tushuncha

tarkibi alohida qismlarga ajratilgan holda anglashiladi va qismlardagi munosabatlar ajratib tahlil qilinadigan bir butunlik yoki yaxlitlik sifatida olinadi. Ifodaviy matn turiga misol qilib ilmiy maqolalar, ayrim diagrammalar, grafalar, xaritalar va kiritmalarni kiritish mumkin.

Isbotlovchi xususiyatli matnlar tushunchalar yoki farazlar orasidagi bog'liqlikni bildiradi. Isbotlovchi xususiyatli matnlar nima uchun? so'rog'iga javob bo'ladi. Isbotlovchi xususiyatli turlariga so'zlovchi bildirgan fikr-mulohaza va uning duny qarashini ko'rsatishga va fikrlashga undovchi matnlar kiradi. Isbotlovchi xususiyatli matnning izohlariga hodisalar, fikr-mulohazalarning alohida tizimini tashkil etuvchi jismlar va tushunchalar, qadr-qimmat va ishonch kabi tushunchalar birikadi. Ilmiy tarafdin isbotlovchi matnlarda to'g'ri yoki noto'g'ri bo'lgan farazlarning bilim va tafakkurga oid hodisa ekanligi, jismlar va g'oyalardan tarkib topishi aytiladi.

Ko'rsatma beruvchi matnlarda (yo'l-yo'riq yoki dasturiy matnlar) nima qilishni ko'rsatuvchi ko'rsatmalar beriladi, ya'ni topshiriqni bajarish bo'yicha berilgan yo'riqnoma desa ham bo'ladi. Unga retseptlar, birinchi tibbiy yodam yo'riqnomasi va raqamli dasturiy ma'lumotlarni boshqarish bo'yicha ko'rsatmalar kiradi.

Kelishuv xususiyatli matnlar uchrashuv yoki yig'ilishlarni tashkillari, qilinishi kerak bo'lgan narsalarni so'rash kabi maqsadga erishishga yo'naltirilgan matnlar hisoblanadi. Kelishuv xususiyatli matnlar odatda xususiyatiga ko'ra shaxsiy bo'lib, bu ularni nima sababdan boshqa matn turiga kiritilmasligini tushuntirishga imkon beradi. Kelishuvga oid matnlar odatda shaxsiy bilim va tushunchalardagi kelishuvlarga asoslanadi. Bu ko'rinishdagi matnlarga kundalik elektron yozishmalar, biror narsani so'rash yoki rejalashtirish maqsadidagi matnli habarlar

yaratish misol bo'radi.

Hikoyaviy matnlar insonlarning olam borasidagi tasavvurlari, fikrlarini ifoda qilib, ular faktlarga yoki hujjatlarga asoslangan bo'lib, ko'pgina milliy va xalqaro baholash dasturlarida muhim o'rin tutadi. Boshqa dasturlarda berilgan matnlarda to'qima va hayoliy tasavvurlar, dunyoga badiiy qarash, tasavvuriy tushunchalarni ifodalaydi. O'quvchilarning o'qish savodxonligini baholashga qaratilgan boshqa tadqiqotlarda (masalan, Ta'limdagi Yutuqlarni Milliy Baholash Dasturi (NAEP), O'qish savodxonligini Tadqiq Etishda Ta'limdagi Yutuqlarni Baholovchi Xalqaro Assosiyasi (IEARLS) va Boshlang'ich sinf o'quvchilarining matni o'qib tushunish darajasini baholash xalqaro dasturi (PIRLS)) matnlarning to'qima, badiiy va hujjatli matnlar kabi tasniflarini o'rganishni maqsad qilib oldi. Mualliflar badiiy asarlarni yozishda ham faktlarga asoslangan matnlardan foydalanganliklari tufayli dasturlar o'rtasidagi

farqlanish noaniqlashib qoldi.

### XULOSA

Xususiyatli matnlar, ko'rsatma beruvchi va kelishuvga oid matnlar turli matn turiga xos xususiyatga ega real hayotiy matnlarni tasniflash imkoniyatiga ega emas. O'quv darsligining biror bo'limi ayrim ta'riflardan (ifodalovchi), muammoniyechishga qaratilgan ko'rsatmalardan (ko'rsatma beruvchi), yechim topishning qisqacha bayonidan (hikoyaviy) va yechim bilan bog'liq ayrim jismlarning tasviridan (tasvirlovchi) tuzilgan bo'lishi mumkin. Yuqoridagilarni inobatga oladigan bo'lsak PISA o'quvchilarning o'qish savodxonligini baholash bo'yicha xalqaro dasturida ham aniq faktlarga asoslangan u yoki bu turga kirmaydigan matnlar va badiiy matnlar qo'llaniladi. Shunday bo'lsada, PISA tadqiqotlarida o'quvchilarning faktlarga asoslangan va badiiy matnlarga oid bilimlari orasidagi farqni baholashni maqsad qilmaydi. PISA tadqiqotlarida to'qima va badiiy matnlar hikoyaviy matnlar sifatida tasniflanadi.



### Foydalanilgan adabiyotlar:



1. Ismailov A. va boshqalar Xalqaro tadqiqotlarda boshlang'ich sinf o'quvchilarining o'qish savodxonligini baholash (Boshlang'ich sinf o'qituvchilari, metodistlar va soha mutaxassisleri uchun metodik qo'llanma). Toshkent, 2019-yil, 92 bet.
2. Norboyeva D. 4-sinf o'quvchilarining o'qish savodxonligini baholash bo'yicha o'tkaziladigan xalqoro tadqiqotlarga tayyorgarlik ko'rish uchun daftari Toshkent, 2019-yil, 15 bet.
3. [www.oecd.org/pisa](http://www.oecd.org/pisa) - Iqtisodiy hamkorlik va taraqqiyot tashkilotining rasmiy veb sayti
4. S.Matchonov, A.Shojalilov, X.G'ulomova, Sh.Sariyev, Z.Dolimov 4-sinf O'qish kitobi-Toshkent 2017
5. Matchanov S. va boshqalar O'qish kitobi. 4-sinf darsligi. Toshkent – 2020. 160 bet.
6. Radjiev A.B. va boshqalar. O'quvchilar savodxonligini baholash bo'yicha xalqaro tadqiqotlar dasturi. Qo'llanma. Toshkent – 2019 62 bet



## ROBOTOTEXNIKA KURSINI TAKOMILLASHTIRISH (KELAJAK KASBLARI BO'YICHA MUTAXASSISLAR TAYYORLASH UCHUN)

SULTANOV RAVSHONBEK OTONAZAROVICH  
Chirchiq davlat pedagogika universiteti katta o'qituvchisi  
XURRAMOV ANVAR JUMANAZAROVICH  
Chirchiq davlat pedagogika universiteti dotsenti

**Annotatsiya.** Ushbu maqolada ta'lim tizimida butun dunyoda dalzarb bo'lgan kompyuter texnologiyalari sohasi mutaxassislarini "Robototexnika asoslari" fanini o'qitishda innovatsion texnologiyalarning nazariy va amaliy asoslari, tamoyillari asosida o'qitish jarayonini klasterlash, ularni ta'lim jarayoniga joriy etish bo'yicha faoliyat yuritayotgan umumta'lim maktablari fan o'qituvchilari va oliy ta'lim muassasalari professor-o'qituvchilari tomonidan yaratilgan ilmiy va uslubiy ishlarni takomillashtirish yoritilgan.

**Kalit so'zlar:** Robot, mashina, robototexnika, mexatronika, kiber-fizik tizim, sun'iy intellect, klaster, nanotexnologiya, tarmoqlararo aloqa.

**Abstract.** In this article, clustering of the teaching process based on the theoretical and practical bases and principles of innovative technologies in the teaching of "Basics of Robotics" for specialists in the field of computer technologies, who are in demand all over the world in the educational system, and the activity of introducing them into the educational process improvement of scientific and methodical works created by science teachers of general education schools and professors of higher education institutions is highlighted.

**Key words:** Robot, machine, robotics, mechatronics, cyber-physical system, artificial intelligence, cluster, nanotechnology, network communication.

**Аннотация.** В данной статье проводится кластеризация учебного процесса на основе теоретических и практических основ и принципов инновационных технологий в преподавании «Основ робототехники» для специалистов в области компьютерных технологий, востребованных во всем мире в образовательной сфере. освещается деятельность по внедрению в учебный процесс научно-методических работ, созданных учителями естественных наук общеобразовательных школ и профессорами высших учебных заведений.

**Ключевые слова:** Робот, машина, робототехника, мехатроника, кибер-физическая система, искусственный интеллект, кластер, нанотехнологии, сетевые коммуникации.

### KIRISH

Mamlakatimizda kompyuter texnologiyasini o'rganishga oid darslik va qo'llanmalar istalgancha topiladi. Biroq robototexnika fanini o'rganish hali yetarli darajada yo'lga qo'yilmagan. Holbuki, robototexnikani o'zlashtirmasdan dunyo taraqqiyotiga qo'shilib, uning yutuqlariga erishib bo'lmaydi. Shu boisdan ham umumiy o'rta ta'lim hamda o'rta maxsus va oliy ta'lim muassasalarida robototexnika alohida dars sifatida o'qitilishi zamon talabiga aylanib ulgurdi.

Tadqiqotning muhimligi robototexnika bo'yicha kadrlar tayyorlash yaqin 15-20 yil uchun eng talabchan va istiqbolli sohalardan biri sifatida mamlakatni ijtimoiy-iqtisodiy rivojlantirish maqsadlariga erishish uchun kadrlar tayyorlash nuqtai nazaridan katta salohiyatga ega ekanligi bilan tasdiqlanadi. Biroq, ta'lim muassasalari tomonidan amalga oshirilayotgan robototexnikani o'qitish modeli bilan biznes, jamiyat va davlatning kelajak kasblari bo'yicha mutaxassislariga qo'yadigan talablari o'rtasidagi ziddiyat tufayli o'quv va ilmiy robototexnikani rivojlantirishda

ob'ektiv muammolar mavjud. Shunday qilib, tadqiqotning maqsadi robototexnika fanini oxirigacha o'zlashtirish zaruratidan kelib chiqqan holda aniqlandi va talab qilinadigan yuqori malakani shakllantirish uchun o'qitishda vazifaga asoslangan yondashuvdan foydalanish samaradorligini nazariy asoslash va eksperimental tekshirishdan iborat.

Nanotexnologiyalar, elektronika, mexanika va dasturlashni rivojlantirishni davlat tomonidan qo'llab-quvvatlash sharoitida raqamli texnologiyalar va robototexnika sohalarini rivojlantirish uchun shart-sharoit shakllantirildi. "Robot", "mashina", "robototexnika", "mexatronika", "kiber-fizik tizim", "sun'iy intellekt" kabi asosiy tushunchalarga aniqlik kiritish maqsadida ko'plab tadqiqotlar olib borilmoqda. Eng muhimlaridan G.N. Alekseev, V.M. Glushkov, I.P. Kuznetsov boshqaruv faoliyati, ijtimoiy bilish va avtomatik jarayonlarini falsafiy tushunish modellarini qurish fenomenini tasvirlagan asarlarini qayd etamiz.

Nazariy robototexnika bo'yicha asosiy ishlar qatorida V.A.Glazunov, R.Yu. Suxorukov va T.V.Silova tadqiqotlarini keltirish mumkin, unda robototexnikaning barcha tamoyillari, asosiy tushunchalar va fanlar, sinergetika nuqtai nazaridan tafakkur sistemalari bayon etilgan.

Robototexnikaning didaktik salohiyati M.G. Ershov, N.A. Ionkina, V.I. Filippov, S.A. Filippov va boshqalarning tadqiqotlarida batafsil bayon etilgan. Ionkina robototexnika fanini o'qitishga o'qituvchilarni tayyorlash muammolarini shakllantirgan. Maktab o'quvchilari V.V. Chetinaning ishida 1-sinfdan 11-sinfgacha bo'lgan o'quvchilarni qamrab oluvchi ilmiy tadqiqot va texnik faoliyatni tashkil etish muammolari (shu jumladan, dizayner tanlash) qisman hal qilingan.

Biroq, robototexnika fani matematika, informatika va texnologiya fanlariga

asoslangan va umuman barcha darajadagi ta'lim uchun yangi imtiyozlarni taklif qiluvchi fanlararo faoliyat sifatida qaralishiga qaramay, talablarga samarali javob berishni qanday tashkil qilish haqida yagona uslubiy tushuncha mavjud emas.

Asosiy qism. Robototexnikani o'qitishda o'quv faoliyatning ahamiyati, bola tafakkurining rivojlanishiga ta'siri robototexnika bo'yicha ham klassik, ham zamonaviy adabiyotlarda asoslab berilgan. Shunday qilib, robototexnikani o'qitishning zamonaviy metodlarining asosiy g'oyalarini Logo dasturlash tilini yaratuvchisi S.Papert ilmiy tadqiqot ishlaridan topish mumkin. Papert logotip muhiti bolalarga sun'iy intellektni o'rganish orqali o'qitish imkonini beradi degan fikrni taqdim etadi va asoslaydi. A.R. Karberri va A.F. Makkena izlanayotgan mutaxassislarni yuqori sifatli muhandislik tayyorlash uchun modellashtirishda dizayn faoliyatining ahamiyatini ta'kidlaydilar

Tadqiqotlar shuni ta'kidlaydiki, robototexnika kursi talabalarni maxsus dasturlash tillaridan foydalangan holda robotlarni ishlab chiqish va boshqarishda rag'batlantirish hamda rag'batlantirish uchun kuchli vositalarga ega. Shuningdek, xorijiy mualliflar "hisoblash, fikrlash" atamasini kiritadilar, uning shakllanishi bir qator muammolarni hal qilishda eng samarali hisoblanadi

Asarlar robototexnika fanini o'rganish o'quvchilarning tanqidiy fikrlash, muammoni yechish, metakognitiv qobiliyatlarini rivojlantirishga ijobiy ta'sir ko'rsatishini ko'rsatadi. Hujjat uchun yaxlit metodologik yondashuvni taklif qiladi. Robotlarni loyihalashda nazariy fanlararo bilimlarni (texnika, matematika va boshqalar) egallashni nazarda tutadigan yagona ta'lim dasturining asosi. Zamonaviy dunyoda ish jarayonida muvaffaqiyatli ishtirok etish va yuqori mahsuldorlik uchun mas'ul bo'lgan

ixtisoslashgan bo'lmagan meta-mavzu ko'nikmalari to'plami sifatida qaraladigan o'zaro faoliyat ko'nikmalar (yoki yumshoq ko'nikmalar) muhim rol o'ynay boshladi. Rivojlanayotgan ish o'rinlari atlasiga ko'ra, ular orasida ekologik fikrlash, loyihalarni boshqarish, tizimli fikrlash, odamlar bilan ishlash, noaniqlik sharoitida ishlash, dasturlash, robototexnika ko'nikmalari, sun'iy intellekt va tejamkor ishlab chiqarish bilimlari, badiiy ijod ko'nikmalari, ko'p tillilik va multikulturalizm kiradi. Shuni ta'kidlash kerakki, Atlasda bu ko'nikmalar faqat sanab o'tilgan, sanoat va kasblar uchun spetsifikatsiyalarsiz. Bu kompetensiyalarning barchasi robototexnika va mashinasozlik sohalarida (uy/tibbiy robotlar dizayneri, kompozit muhandis, sanoat robototexnikasi dizayneri va boshqalar) kasblarda ham namoyon bo'ladi. Shu sababli, robototexnika kursini takomillashtirishdagi muammolardan biri muhandislik va boshqaruv xodimlarini tayyorlash uchun har bir kompetensiya aynan nimani o'z ichiga olganligini aniqlashdir. Tizimli fikrlash bir-biri bilan chambarchas bog'liq bo'lgan ikkita jihatni birlashtirishdan iborat. Birinchisi, ob'ektni (o'rganish, loyihalash va hokazo) tizim sifatida ko'rib chiqish va uning tizimli mavjudligining barcha xususiyatlarini hisobga olishdan iborat. Bunga quyidagi tamoyillar kiradi:

- a) o'zaro belgilanish printsipi,
  - b) ierarxik tuzilish printsipi,
  - c) ob'ektning yaxlitligi printsipi,
  - d) ob'ektning maqsadga muvofiqligi printsipi
  - e) ob'ektning maqsadliligi printsipi.
- ob'ektning tarixiyliigi. Ikkinchi jihat - faoliyat jarayonini tizimli ravishda mantiqiy tuzilishi va foydalaniladigan vositalar va usullarda tashkil etish.

Bu yerda ta'kidlash mumkin bunday tamoyillar quyidagilardan iborat:

- a) muammoning tizimli bayoni,

- b) o'rganilayotgan ob'ektning tizimli tahlili (shu jumladan, ob'ektning morfologik, strukturaviy va funktsional tahlili) va v) tizimli tahlil natijalarini sintez qilish. Boshqacha qilib aytadigan bo'lsak, robototexnika va mashinasozlik sohasidagi mutaxassis eng murakkab muammolarni hal qilish, muayyan muammoning butun rasmini ko'rish uchun mos ravishda "tizimlar tilida" fikr yuritishi kerak.

Tarmoqlararo aloqa. Tarmoqlararo muloqot ko'nikmalarini shakllantirish turli xil bog'liq va bog'liq bo'lmagan faoliyat sohalaridagi texnologiyalar, jarayonlar va hodisalarni tushunishni o'z ichiga oladi. Darhaqiqat, zamonaviy dunyoda ilg'or mahsulotlar turli sohalar: IT va tibbiyot, qurilish va nanotexnologiyalar, fan va san'at kesishgan joyda ishlab chiqariladi. Ushbu kompetensiya sizga tezroq o'rganish, turli sohalardan eng yaxshisini olish va bunday "metatransfer" orqali faoliyatingiz doirasidagi rivojlanishni qo'llab-quvvatlash imkonini beradi. Shu sababli, kelajak kasblari bo'yicha mutaxassislar mehnat bozorida talabni saqlab qolish uchun ko'plab sohalarda texnologiyalar, jarayonlar, rivojlanish stsenariylarini tushunishlari va keng bilimga ega bo'lishlari kerak. Ba'zi hududlarda, kelajakda mashinalar bilan raqobat qilish shunchaki foydasiz bo'ladi. Biroq, agar siz robotlar, avtomatlar, kiberfizik tizimlar va inson tomonidan qo'yilgan vazifalar uchun sun'iy intellektni loyihalash va dasturlashni o'rgansangiz, ish beruvchi uchun zarur mutaxassis bo'lishingiz mumkin.

Xulosa. Kelajakdagi kasblar bo'yicha mutaxassislarga qo'yiladigan minimal talab dasturlashni asosiy darajada o'zlashtirishdir, chunki bu kompetensiyaning klassik ma'nosida kompyuter savodxonligi endi yetarli bo'lmaydi. Shunday qilib, biz bo'lajak "tibbiy robotlar dizayneri" kasbi bo'yicha kasbiy kompetensiyalarning mazmuniga



# ИНГЛИЗ ВА ЎЗБЕК ТИЛЛАРИДА ЁРДАМЧИ СЎЗЛАРНИНГ УМУМИЙ ТАВСИФИ ВА УЛАРНИ ЎҚИТИШ УСУЛЛАРИ

МАНСУРОВА ТАХМИНА ТОХИРОВНА

Чирчик давлат педагогика университети

Факультетлараро рус тили кафедраси катта уқитувчиси

**Аннотация:** Матнда мазмуннинг тўлиқ очилиши ва унда қўлланган лексик-семантик бирликлар маъносини англашнинг асоси - грамматик ўқиш жараёнида амалга ошириладиган матннинг лексик - грамматик таҳлилдир. Матннинг лексик-семантик ва грамматик таҳлили уни алоҳида маъноли бўлақларга бўлиниши орқали юзага чиқади.

**Калит сузлар:** Ёрдамчи сўзлар маъноли бўлақлар ёки сўз бирикмаларига нисбатан сўзнинг муносабатини рўёбга чиқариши ва у билан бирга кўриб чиқиладиган гапдаги берилган сўзларнинг бошқа гуруҳ билан алоқасини кўрсатади.

**Abstract:** Full disclosure of the content in the text and the understanding of the meaning of lexico-semantic units used in it - lexico-grammatical analysis of the text carried out during grammatical reading. Lexical-semantic and grammatical analysis of a text arises by dividing it into parts of a special meaning.

**Key words:** indicate that auxiliary words implement the relation of a word to semantic sources or phrases and are associated with another group of words considered with it.

Матннинг лингвопоэтик ва грамматик таҳлили – бадий ёки илмий матнни тўғри тушуниш ва таржима қилиш омили сифатида нафақат хорижий тилдаги мураккаб лексик-грамматик илмий-бадий усулларни эгаллашни, балки хорижий тилда ифодаланган концепт, фикрни тушуниш қобилиятини шакллантиришни ҳам талаб этади. Инглиз тилидаги бадий, илмий матнлар таҳлили бундай матнлар учун мураккаб лексик-грамматик хусусиятлар характерли эканлигини кўрсатади, шунинг учун бадий ва илмий матнлар грамматикаси билан ишлашда боғловчиларнинг терминологик муаммоларни ечишга қаратилган мураккаб гапларни грамматик таҳлил қила олиш маҳорати ҳам лозим.

Матнда мазмуннинг тўлиқ очилиши ва унда қўлланган лексик-семантик бирликлар маъносини англашнинг асоси - грамматик ўқиш жараёнида амалга ошириладиган матннинг лексик - грамматик таҳлилдир. Матннинг лексик-семантик ва грамматик таҳлили уни алоҳида маъноли

бўлақларга бўлиниши (маъноли гуруҳ - бу бутун гапнинг қисмларидан гапни ташкил қилувчи бир синтактик гуруҳга кирувчи сўзлар гуруҳидир) орқали юзага чиқади.

## АДАБИЁТЛАР ТАҲЛИЛИ

Бунда ҳар бир маъноли гуруҳ ўртасидаги ва ҳамда ҳар бир сўзларнинг ўртасидаги алоқани аниқлаш жуда муҳим. Матн таҳлили жараёнида унинг барча грамматик ва лексик-семантик компонентларини ҳисобга олиш матн ва унинг концептуал имкониятларини тўғри белгилашда муҳим роль ўйнайди.

Гапни грамматик ўрганиш жараёнидаги биринчи қадам гапни маъноли гуруҳларга ажратиш ҳисобланади. Ёрдамчи сўзлар маъноли бўлақлар ёки сўз бирикмаларига нисбатан сўзнинг муносабатини рўёбга чиқариши ва у билан бирга кўриб чиқиладиган гапдаги берилган сўзларнинг бошқа гуруҳ билан алоқасини кўрсатади. Масалан: In the early days of the telephone operators working in the exchanges made connections between callers / by hand.

Гапни маъноли бўлақларга бўламиз. [1, 78 б.]

In the early days of the telephone ...-хол гуруҳи in предлоги билан бошланган. operators working in the exchanges ...-эга гуруҳи -s билан тугаган кўпликдаги сифатдош оборотли -аниқловчи билан ифодаланган:

made all the connections between callers...-воситали ва воситасиз тўлдирувчи билан келган кесим эгалик шаклидаги феъл билан бошланган; ...by hand-by предлог билан бошланган ҳол гуруҳи. Мисолдан кўриниб турибдики, ҳар бир маъноли бўлақ ўзининг характерли белгиларига эга.[2, 29 б.]

#### ТАДҚИҚИОТ МЕТОДОЛОГИЯСИ

Грамматик таҳлилда биринчи навбатда гапни эга ва кесим маъноли

бўлақларга ажратиш лозим, чунки бу гапнинг бош бўлақлари асосий маъно бирлигини олади ва гапнинг таркибини аниқлайди. Масалан:

The first pure diskrete systems available were ree-to-ree tapes.

The first pure diskrete systems available; were ree-to-ree tapes -кесим гуруҳи.

Нутқда кўмакчи ва модал феъллар ҳар доим бошқа феъллар билан биргаликда келади ва феъл шаклларида бошқа ҳар қайси гап бўлаги қўшиш мумкин бўлган асосий кесим гуруҳини ясайди. Баъзан кесим мазмуни етарлича тўлиқ ифодаланмайдиган бошқа гап бўлақлари кесимга бўлади ҳамда бундай ҳолларда кесим ва унга боғлиқ бўлган гап бўлақлари бир маъноли бўлақни ташкил этади.

Гапнинг лексик - грамматик таҳлил услубини мисолда кўриб чиқамиз.

The school the closed TV- system enable lecturer to address simultaneously many .. dices in different rooms and building. Бу ерда the closed TV system-эга (э) enables lectured to address simultaneously many different

rooms and building ҳол (х)

Агар гап ҳол билан бошланса, ҳол бўлаги ва эга ўртасидаги ажратиш белгиси бўлиб а ёки the артикли хизмат қилади. Илмий адабиётларда циклисиз эга бўлаги учраб туради, шунда ҳол ва эга бўлаги орасидаги чегарани топиш қийин бўлади. Ушбу чегарани топиш учун асос эса эганинг кесим олдидаги ўрни, демак аввал кесимни топиш лозим. Мисол: For improved channel separation matrix systems use complicated electronic logic circuitry.

Кесим бўлаги-...use complicated electronic logic circuitry; унинг кўрсатувчиси - кўплик 3-шахсдаги феъл. Кесимдан чапда-...matrix system , кўпликдаги от билан ифодаланган. For improved channel separation-ҳол.

Содда гапнинг грамматик техникаларини ўргангандан сўнг мураккаб гаплар таҳлиliga киришса бўлади.[3, 96 б.]

#### ТАҲЛИЛ ВА НАТИЖАЛАР

Мураккаб қўшма гап таҳлили ҳеч қандай қийинчиликлари билан фарқ қилмайди, бир ёки ундан ортиқ содда гаплардан ясалади. Эргашган қўшма таҳлилида асосий эътибор бош ва эргаш гапни топиш ҳамда уни алоҳида гапларга ажратишга қаратилади. Эргаш гап бош гапга эргаш гапнинг боғланишининг формал белгиси бўлган эргаштирувчи боғловчи ва боғловчи сўзлар ёрдамида бирикади. Уларнинг ичида энг кўп тарқалганлари қуйидагилар: which, who,when, after, before, since, until, unless, if ва х.к.

Бу ўринда таъкидлаш зарурки, эргашган қўшма гап структураси содда гап қоидаларига бўйсунди.

Аниқловчи эргаш гап гапда ҳар қайси бўлақнинг ўз ўрни бор, лекин аниқланаётган сўз эргаш гапдан кейинги жойни эгаллаши ҳам мумкин. Эргашган қўшма гапнинг грамматик таҳлилида уларни алоҳида содда гапларга бўлиш муҳим хи-

собланади. Гап қанча содда гапдан ташкил топганлигини ва қайси бири бош гап эканлигини аниқлаш лозим бўлади. [4, 144 б.]

Эргашган қўшма гапнинг таҳлил улубини мисолда кўриб чиқамиз.

us although the human voice does contain higher frequencies, very satisfactory communication can be achieved over a telephone channel that handles frequencies fly up to, say, four thousand hertz.

Эргашган қўшма гап таҳлилида асосан боғловчисиз эргаш гаплар (аниқловчи, тўлдирувчи ва шарт) қийинчилик туғдиради. Аниқловчисиз эргаш гапнинг бошланишини топиш анча мураккаб жараён ҳисобланади. Аниқловчи эргаш гапнинг чегараларини аниқлашга интилишда шу ҳол муҳимки, уларнинг биринчисининг маркази икки отнинг артиклар билан (ёки олмош) туташган жойи бўлади, бунда бири (чапдагиси) аниқловчи сўз, бошқаси (ўнгдагиси). Аниқловчи эргаш гапнинг эгаси бўлади. Бундай типдаги гапларни таҳлил қилганда, олдин кесимни ва сўнг унга қарашли эгани топиш кейин эса иккинчи кесимни топиш ва гап охиригача шу тарзда олиб бориш лозим.[5, 123 б.] Бундай таҳлил маъноли бўлак аниқ фойдаланмаган қўшма гапларда ўтказиш мумкин. Масалан:

Then electron nears the cathode the net energy it has received from the four retarding or accelerating fields though which it has passed approaches zero.

Эргашгани қўшма гап таркибида турли позициядаги тўртта гап мавжуд: Then electron nears the cathode...; the net energy approaches zero... it has received from the four accelerating or retarding fields... which it has passed

Биринчи ва тўртинчи гап - as боғловчиси ва with боғловчиси сўзи

кейин келган эргаш гап. Учинчи гап эргаш гап, лекин боғловчисиз. Биз net

energy ва it олмоши билан туташган жойи орқали аниқлаймиз.

Бош гап, иккинчиси; Э2 (бош гапнинг эгаси) К2 (бош гап кесими) дан аниқловчи эргаш гап билан ажратилган ва бу ҳодиса қоидага мувофиқ Гапнинг лексик-грамматик таҳлилида агар гапда шахссиз феъл кўрсатилганидек, шахссиз феълнинг

A carrier system must be applied instead of stringing new wires to increase the number of telephone circuits on open wire lines.

Гапни ажратганда икки шахссиз оборотли содда гапни кўрамиз: instead of stringing new wires ...-ҳол вазифасини бажараётган, кесимдан сўнг шундай турибди.

to increase the number of telephone circuits on open - wire lines ...- инфинитив иккинчи ўринни эгаллаб, гапда ҳол вазифасини бажарган. d<sup>^^^</sup>VThe installation of transatlantic coaxial cable carrying a large number of telephone circuits has been an outstanding success, wide band coaxial cables being use as alternatives to radio links for conveying television signals over shorter

Гапни бўламиз ва Э1 ва К1 ни топамиз. Э1 таркибига .. carrying a large number of telephone circuits обороти киради; бу аниқловчи вазифасидаги сифатдошли оборот.

Вергулдан сўнг Э2 турибди. Гапни ўқиб бўлгач, иккинчи гапда шахсли !<sup>^^^</sup>Н йўқ эканлигини, унинг ўрнига эса шахссиз феъл шахсли ... being in use as alternatives to radio links ...келганлигини кўрамиз; бу ҳам сифатдошли оборот... conveying television signals over shorter distances обороти - бу ҳол, вазифасидаги герундий. Мураккаб гапларни лексик - грамматик таҳлил усулини ўзлаштириш илмий матнларни ўқишда коммуникация самарадорлигини оширишда чет тилидаги матн билан ишлашда ўз она тилида интерференцияни енгиш таркибий хусусиятларини тезда ажрата





## INTERFAOL METODLAR VA ULARDAN TA'LIM JARAYONIDA FOYDALANISH

ADIZOVA NODIRA BAXTIYOROVNA

BDPI dotsenti

JAMOLOVA LUBAT ILXOMOVNA

BDPI magistranti

**Annotasiya:** Maqolada interfoal metodlar foydalanib ta'lim jarayonini tashkil etish borasidagi fikrlar ilgari surilgan. Ushbu maqolaning maqsadi – o'quvchi – talabalarni dars mashg'ulotlari jarayonida interfaol vositalardan foydalanishning eng samarali usullarini aniqlash va ta'lim muassasalari o'quv fanlarini o'qitish jarayonida turli metodlardan foydalanish.

**Kalit so'zlar:** interfoal, raqamli ta'lim, integrasiya, tarmoq, metod.

**Аннотация:** В статье выдвигаются идеи организации учебного процесса с использованием интерактивных методов. Целью данной статьи является определение наиболее эффективных методов использования интерактивных средств в ходе занятий и использование различных методов в процессе преподавания учебных предметов в общеобразовательных учреждениях.

**Ключевые слова:** промежуточный, цифровое образование, интеграция, сеть, метод.

**Abstract** In the article, ideas on organizing the educational process using interactive methods are put forward. The purpose of this article is to determine the most effective methods of using interactive tools in the course of classes and the use of various methods in the process of teaching educational subjects in educational institutions.

**Keywords:** interfoal, digital learning, integration, network, method

Zamonaviy ta'limni tashkil etishga qo'yiladigan muhim talablardan biri ortiqcha ruhiy va jismoniy kuch sarf etmay qisqa vaqt ichida yuksak natijalarga erishishdir.

Bugunki kunda bir qator mamlakatlarda o'quvchilarning o'quv va ijodiy faolliklarini oshiruvchi hamda ta'lim tarbiya jarayonini samaradorligini kafolatlovchi interfaol metodlarni qo'llash borasida katta tajriba to'plangan bo'lib, ushbu tajriba asoslarini tashkil etuvchi metodlar INTERFAOL METOD lar nomi bilan kiritilmoqda. Quyida ta'lim amaliyotida foydalanilayotgan interfaol metodlardan bir nechtasining mohiyati va ulardan foydalanish borasida so'z yuritamiz:

Interfaol asosida dars jarayonini tashkil etilganda:

1. O'quvchining o'zaro faolligi

oshadi, hamkorlik, ijodkorlikda ishlash ko'nikmalari shakllanadi.

2. O'quv, reja, dastur, darslik, standart. meyor, qo'llanmalar, mavzu mazmuni bilan ishlash malakalari shakllanadi.

3. Ta'lim mazmunini, ma'ruzasini mustaqil mutoola qilish, ishlash, o'zlashtirish kundalik shaxsiy ishlariga aylanadi.

4. O'quvchi erkin fikr bildirish, o'z fikrini himoya qilish, isbotlay olish, tasdiqlay olishga odatlanadi.

5. Eng muhimi o'quv jarayonida didaktik motivlar vujudga keladi.

Ya'ni, o'quvchining ehtiyoji, hoxish-istagi qondiriladi. O'quv-biluv jarayonida o'quvchining manfaatdorligi oshadi. Bu holat o'quvchini o'quv maqsadlariga erishishda yuqori bosqichga ko'taradi. Darsni interfaol metodlarda tashkil

etishning qanday afzalliklari mavjud. O‘qitish mazmuni yaxshi o‘zlashtirishga olib keladi. “O‘z vaqtida o‘quvchi-o‘qituvchi-o‘quvchilar orasida ta’limiy aloqalar o‘rnatiladi”. O‘qitish usullari ta’lim jarayonida turli xil ko‘rinishlarda kechadi.

O‘quv jarayonida o‘quv ehtiyojini qondirish bilan birgalikda yuqori motivasiyaga ega bo‘ladi. O‘quvchilarda o‘zaro axborot berish, olish, qayta ishlash orqali o‘quv materialini yaxshi o‘zlashtiriladi.

O‘quvchida o‘zaro muloqotga kirishish, fikr bildirish, fikr almashinish ko‘nikmalari shakllanadi.

O‘quv jarayonida – o‘quvchining o‘z-o‘ziga baho berishi, tanqidiy qarashi rivojlanadi. O‘quvchi uchun dars qiziqarli va mazmunli o‘qitilayotgan fanga aylanadi, o‘qish jarayoniga ijodiy va mustaqil yondashishga harakat qiladi va har bir daqiqani g‘animat deb biladi. Muhimi o‘quvchilarda:

- o‘quv mehnatiga o‘zida hoxish-istak uyg‘ota olishga;

- har qanday vaziyatda faollik ko‘rsata olishga;

- ayniqsa, hozirgi tezkor axborot manbalaridan unumli foydalana olishga kunikmalari shakllanadi. Shuning uchun ham, hozirgi kunda o‘quvchining o‘z-o‘zini rivojlantirish texnologiyasini yaratish pedagogika va didaktika fanlari oldida o‘z yechimini kutayotgan dolzarb muammolardandir.

Barkamol shaxs ta’limoti tadriji.

Komil inson, barkamol shaxsni har tomonlama kamol toptirish muammosi ko‘pgina tadqiqotlarning predmeti bo‘lib kelgan. Ayrim tadqiqotchilar –komil inson muammosini hozirgi davrda o‘rganish mumkin emas degan qarashlari, tasavvuf tariqasi namoyondalari komil inson

“Ollahning diydoriga erishgan, buyuk shaxs” degan xulosaga kelganlar. Barkamol shaxsni shakllantirish ta’limoti bir necha yillik tarixga ega.

Komil inson, avvalo, qahramonlik eposlarida, ertaklarda, xalqning ideali orzusi sifatida ifodalanadi. Ularning badiiy obrazi tasvirlanadi, ya’ni xalq pedagogikasida barkamol shaxs metodi atroflicha o‘z aksini topgan. Lekin, mavjud real shaxsni har tomonlama kamol toptirish, barkamol shaxs sifatida shakllantirish muammosi ilmiy jihatdan hal etilmog‘i lozim.

Barkamol shahsning shakllantirish borasidagi ilmiy manbalar eng qadimgi yozma yodgorliklardan bo‘lmish “Avesto” da o‘zining dastlabki ifodasini topgan. U ko‘p asrlar davomida ilmu ma’rifatni o‘rgatish, axloq-odob fazilatlarini tarbiyalashda dasturilamal vazifasini bajargan. Jumladan, yaxshilik va ezgulikni ulug‘lab “Yaxshilik va ezgulik yaratish uchun kishi tinmay mehnat qilishi, o‘z qo‘llari bilan noz-ne’matlar yaratishi lozim”. “Mehnat qilmaydigan odam! Sen haqiqatdan ham tilanchilar qatorida yot eshiklarga ta’zim qilib, abadul-abad bosh egib turursan” deb dangasalik va ishyoqmaslikni qattiq qoralaydi. “Avesto”dagi urf-odatlar, rasm-rusmlar, tabiatni e’zolash, atrof-muhitni pok saqlash borasidagi fikrlar diqqatga sazovor bo‘lib, ular inson kamoloti uchun “ahloq kodeksi” vazifasini bajaradi. Komil inson ta’limoti tadrijida jahon pedagogikasi, falsafa fanida tan olingan qadimgi boshqa mamlakatlar faylasuflarining qarashlari ham o‘ziga xos ahamiyatga ega.

Biz O‘zbekistonda komil inson ta’limotining rivojlanishi mintaqa xususiyatidan kelib chiqadigan barkamol shaxsni shakllantirish muammosini o‘rganishni – maqsad qilib qo‘ydik. Chunki,

ta'lim-tarbiya tizimini takomillashtirish, uni amalga oshirishda barkamol shaxs – modelini aniqlash muhimdir. Shuning uchun, barkamol shaxs ta'limoti taraqqiyotining har bir bosqichini tahlil etish muhim ahamiyatga ega.

Bu borada Sharq Renessanssining birinchi bosqichi IX-XII asrda Farobiy, Al-Fargʻoniy, Ahmad ibn Abdulloh at-Termiziy (IX asr), Beruniy, Ibn Sino, Yusuf Hos Xojib (IX asr) larning ta'limoti alohida oʻrin tutadi. Bu davrda barkamol shaxs modeli oʻziga xos konsepsiyasida ifodalanadi. Farobiy barkamol shaxsda aqliy, estetik, jismoniy, mehnat fazilatlarini uygʻunligini asoslaydi. Oʻzida 12 ta tugʻma xislatni mujassamlashtirishgan kishigina axloqiy komil inson boʻlishi mumkinligini taʼkidlab, ularni birma-bir sanab oʻtadi. U “Fozil jamoa”, “Fozil shaxar” barpo etishning mumkin sharti – bilimlarni egallashdan iborat deb biladi va bilimlarni – til ilmi, tibbiyot ilmi, mantiq ilmi, matematika ilmi, siyosiy bilimlarga ajratadi.

Shuningdek, ta'lim-tarbiyaning mohiyatini, bir-biridan farqini “Ilmlar tasnifi” asarida insonni oʻrganishni birinchi oʻringa qoʻyadi. Insondagi bioquvvatlar tizimini beradi. Abu Nasr Farobiy barkamol shaxsda kasb tarbiyasi yetakchilik qilishi “tarbiyaning raisi” boʻlishini taʼkidlaydi. Beruniy esa barkamol shaxsni shakllantirishni butun borliq, koinot bilan bogʻliq holda oʻrganishni tavsiya etadi. U insonning axloqiy kategoriyalari haqida “Toʻgʻrilik va haqiqat”, “Yaxshilik va yomonlik” “Rostlik va yolgʻonchilik”, “Faxrlanish va gʻamginlik”, “Gʻazab va ilmsizlik”, “Halollik va haromlik”, “Doʻstlik va dushmanlik”, “Xalqlar doʻstligi va tinchligi uchun kurash” va boshqa xususiyatlarni kishilarning tabiati bilan

bogʻlaydi. U oʻzining “Qadimgi xislatlari: taqvodorlik, toʻgʻrilik, oʻzini saqlash, dindorlik, odillik, insoniy kamtarlik, latofat, sobitqadamlik, ehtiyotkorlik, saxiylik, muloyimlik, siyosat va boshqarish ishlarida bilimdonlik, tadbirkorlik, toʻgʻri taxmin qila bilish va bulardan boshqa aqlga sigʻmaydigan kishi bayon etib tugata olmaydigan (yahshi) sifatlardan iboratdir” deydi. Shuningdek, ushbu asarda koʻpgina xalqlarning urf-odatlarini tahlil etadi.

Buyuk tabib va olim Ibn sino insonni jismoniy va maʼnaviy uygʻunlik qonuniyatlari nuqtai nazardan oʻrganadi. Uning tib, mantiq, hikmat, falakiyat va boshqa qator ilmlarga doir asarlari asrlar davomida oʻsha insonning jismoniy va maʼnaviy kamoloti uchun xizmat qilib kelmoqda. Uning asarlarida buyuk hakim kishilardagi mehr-shavqat, sahovat, sabr-toqat, qatʼiyat, jasorat, tirishqoqlik, mehnatsevarlik, ahdga vafo, ziyraklik, kamtarlik, shirinsoʻzlik, burch, ishonch, sadoqat kabi ezgu sifatlarni talqin qilingan, insonlarning bu sifatlarga erishish yoʻllari ilmiy va amaliy jihatdan tahlil qilingan. Alloma “Tib qonunlari” asarida insonni tugʻilgandan boshlab tarbiyalash lozimligi haqidagi fikrni tibbiy nuqtai nazardan asoslab berish bilan birga, bu tarbiyani qay yoʻsinda va qanday yoʻnalishlarda olib borish kerakligini batafsil bayon qiladi.

Yuqoridagi mavzuni oʻquvchilar turli interfaol metodlar orqali mustaxkamlab borishi maqsadga muvofiqdir.

Oʻzbekiston Respublikasi mustaqillikka erishgan kundan boshlab xalq milliy ta'lim-tarbiyasiga juda katta eʼtibor berib kelinmoqda. Maktablarda va akademik liseylar amaliyotida buning yaqqol namunasini koʻrish mumkin. Davlatning bu boradagi saʼy harakatlarining ijobiy



## BOSHLANG'ICH SINIF O'QUVCHILARINING IJODIY QOBILIYATLARINI RIVOJLANTIRISHNING METODOLOGIK ASOSLARI VA ILMIY-NAZARIY AHAMIYATI

ADIZOVA NODIRA BAXTIYOROVNA - BuxDUPI dotsenti,  
NAZAROVA MARJONA XODJIYEVNA - BuxDUPI magistranti  
O'KTAMOVA MOHINUR ALISHER QIZI - BuxDUPI magistranti

**Annotatsiya:** Ushbu maqolada ijodiylik tushunchasi, rivojlantiruvchi topshiriqlar turlari va vazifalari, ona tili darslarida ijodiylikni rivojlantiruvchi topshiriqlar haqida fikr va mulohazalar yuritilgan.

**Tayanch so'zlar:** ijodiylik, rivojlantiruvchi topshiriqlar, birinchi sinf ona tili darslari, topshiriqlar, nima uchun sxemasi, birinchi ona tili topshiriqlar, ta'lim, samaradorlik, natija, milliy o'quv dasturi, ishlab chiqish.

**Аннотация:** В данной статье собраны мысли и мнения о понятии креативности, видах и задачах развивающих заданий, а также заданиях, развивающих креативность на занятиях по родному языку.

**Ключевые слова:** творчество, развивающее задание, уроки родного языка в первом классе, задание, схема почему, первое задание по родному языку, образование, эффективность, результат, национальная учебная программа, развитие.

**Abstract:** This article contains thoughts and opinions about the concept of creativity, types and tasks of developing tasks, and tasks that develop creativity in native language classes.

**Key words:** creativity, developmental task, first grade mother tongue lessons, task, why scheme, first mother tongue task, education, efficiency, result, national curriculum, development.

Boshlang'ich sinf o'quvchilari tomonidan bilimlarni o'zlashtirish sifatini oshirish maktabning eng muhim vazifalaridan biridir. Ko'p o'qituvchilar uni amalga oshirishga o'quvchilarga qo'shimcha ish yuki hisobiga emas, balki o'qitish shakllari va usullarini takomillashtirish hisobiga erishadilar. Ushbu muammoni hal qilishda o'qituvchilar va metodistlar ish jarayonida ijodiy qobiliyatlarni shakllantirish orqali kichik o'quvchilarning bilim olishga qiziqishini rivojlantirishga katta ahamiyat berishadi. O'qitishning dastlabki yillarida boshlang'ich maktab yoshidagi bolalarning psixologik xususiyatlari tufayli ularning ijodiy qobiliyatlari faol rivojlanmoqda.

Xususan, rivojlantiruvchi o'quv maqsadlarini hal qilish uchun boshlang'ich

sinf o'qituvchisi A.V.Nikitina quyidagi talablarga javob beradigan tizimda ijodiy faoliyatni muntazam, maqsadga muvofiq rivojlantirish va faollashtirishni tashkil qiladi:

-kognitiv vazifalar dissiplinlararasi asosida qurilishi va shaxsning aqliy xususiyatlarini (xotira, diqqat, fikrlash, tasavvur) rivojlanishiga hissa qo'shishi kerak;

- vazifalar ularni taqdim etishning oqilona ketma-ketligini hisobga olgan holda tanlanishi kerak;

- mavjud bilimlarni yangilashga yo'naltirilgan reproduktiv narsalardan, qisman izlanishga yo'naltirilgan, bilim faoliyatining umumlashtirilgan usullarini o'zlashtirishga yo'naltirilgan, so'ngra

aslida ijodiy bo'lganlarga, o'rganilayotgan hodisalarni har xil tomondan ko'rib chiqishga imkon berish;

-kognitiv va ijodiy vazifalar tizimi fikrlashravnoligi, aqlning moslashuvchanligi, qiziquvchanligi, farazlarni ilgari surish va rivojlantirish qobiliyatini shakllantirishga olib kelishi kerak.

Bunday vazifalar butun sinfga beriladi. Ular tugagach, faqat muvaffaqiyat baholanadi. Bunday vazifalar baholovchi emas, balki tarbiyaviy va rivojlantiruvchi xususiyatga ega. Darslar old tomondan ancha yuqori tempda o'tkaziladi. E.L.Yakovleva kichik o'quvchilarning ijodiy faolligini oshirishga qaratilgan rivojlanish dasturini ishlab chiqdi va sinovdan o'tkazdi. Ijodiy ishlarning asosiy sharti, uning fikriga ko'ra, bolalar va kattalar o'rtasidagi o'zaro munosabatlarni gumanistik psixologiya tamoyillariga muvofiq ravishda tashkil etishdir:

1) Har bir talabaning g'oyasiga qoyil qolish, bolaning birinchi qadamlariga qoyil qolish bilan o'xshashdir:

a) talabaning barcha g'oyalari va javoblarini ijobiy mustahkamlash;

b) xatodan tanish bo'lgan narsaga yangi, kutilmagan ko'rinish uchun imkoniyat sifatida foydalanish;

c) bolalarning barcha bayonotlari va harakatlariga maksimal darajada moslashish.

2) o'zaro ishonch, befoyda, boshqalarni qabul qilish, psixologik xavfsizlik muhitini yaratish.

3) o'z taraqqiyotini mustaqil ravishda boshqarish imkoniyatiga ega bo'lgan holda, qaror qabul qilish va tanlashda mustaqillikni ta'minlash.

S.N.Chistyakova guruh hamkorligini tashkil etish orqali maktab o'quvchilarining ijodiy qobiliyatlarini rivojlantirish dasturini ishlab chiqdi.

Boshlang'ich maktab o'qituvchisi O.V.Kubasova maktab o'quv materiallari bo'yicha tasavvur va ijodiy fikrlashni rivojlantirish va ularni rus tilini o'qitish jarayonida foydalanish uchun o'yinlar va mashqlarni moslashtirish, yosh o'quvchilarning ijodiy faolligini oshirish uchun darslarning imkoniyatlaridan foydalanadi:

-turli xil insho turlari, taqdimotlar, ijodiy diktantlar;

-qurilish (jumlalarini qurish, og'zaki rasm chizish, sxemalar bo'yicha rejalar, so'zlar va jumlar tuzish);

-jadvallar, diagrammalar tuzish;

-so'z yasash usullarini "kashf etish";

-har qanday taxmini isbotlash uchun adabiy asarlarni tahlil qilish;

-takliflarni tarqatish;

-hikoyalar uchun oxirlar bilan kelishish;

-shablonlar yordamida rasmlarni chizish;

-bolalar ijodining natijalaridan foydalaniladigan gazeta, jurnallarni nashr etish (eslatmalar, intervyular, sharhlar, insholar, she'rlar, ertaklar, rasmlar, rebuslar, boshqotirmalar, krossvordlar va boshqalar);

-adabiy asarlar uchun filmlar yaratish; Suratlarini sahnalashtirish, dramatisatsiya, "animatsiya";

-xarakteristikalarini tanlash (tabassum, yurish va hokazo nima bo'lishi mumkin);

-harflarning vizual, tovushli, mazali tasvirlarini yaratish;

-sinonimlarni, antonimlarni tanlash;

-frazologik burilishlarni o'rganish.

Kichik maktab o'quvchilarining ijodiy faolligini oshirishning amaliy tajribasini tahlil qilish natijasida, birinchi navbatda, ushbu muammoning o'qituvchilar uchun ahamiyati, psixologlar va metodistlarning unga qiziqishi;

-ikkinchidan, ushbu masala bo'yicha

ilmiy-uslubiy adabiyotlarda va davriy nashrlarda taqdim etilgan dasturlar, kurslar, qator vazifalar ishlab chiqilgan va sinovdan o'tgan;

-uchinchidan, o'qituvchilarning ushbu masala bo'yicha psixologik-pedagogik kompetensiyasining pastligi;

-to'rtinchidan, ushbu yo'nalishdagi ishlarning texnikasi, vositalari, shakllarini bilmaslik sababli kichik maktab o'quvchilarining ijodiy faolligini oshirish bo'yicha tizimli, maqsadga muvofiq ishlarning etishmasligi va natijada, boshlang'ich maktab o'quvchilarining ijodiy faoliyati rivojlanishining past darajalari.

Ta'lim jarayonida olib borilayotgan barcha izlanishlar kelajak avlodni yetuk kadr bo'lib yetishishlari uchun xizmat qiladi. Bugungi kunda o'qituvchilardan yoshlarga bilim berishda bilim, ko'nikma, malakani o'zi kamlik qilishi va o'qituvchilardan bundanda ko'proq tirishqoqlik va mas'uliyat bilan ish olib borishlari talab qilinib kelinmoqda. Men shu izlanishlarim davomida o'quvchilarni ijodiy qobiliyatini rivojlantirishda ularni ruhiy kechinmalari ya'ni psixologik jihatdan yondashish muhim ekanligini isbotlashga harakat qildim. Yoshlarni qiziqishlarini bilishimiz eng asosiy ustuvor yo'nalishimiz bo'lmog'i lozim. Yurtimizda yosh avlodga berilayotgan keng ko'lamli imkoniyatlardan foydalangan holda biz bo'lajak o'qituvchilar o'zo'quvchilarimizning ijodiy qobiliyatlarini birinchi o'ringa qo'ygan holda ish olib bormog'imiz lozim. Yoshlar yurt tayanchi deb yurtboshimiz bejizga aytmaydilar. Demak biz yoshlar har tomonlama bizdan yosh avlod va hattoki kattalarga ham o'rnak bo'la olmog'imiz lozim.

Boshlang'ich maktab o'quvchilarining ijodiy qobiliyatlarini rivojlantirish jarayoni muvaffaqiyatli bo'lishi uchun o'quvchilarning ijodiy qobiliyatlarini

rivojlantirish darajalari to'g'risida bilimlar zarur, chunki ijod turlarini tanlash talaba darajasiga bog'liq bo'lishi kerak. Shu maqsadda diagnostika qo'llaniladi, turli xil tadqiqot usullari (o'lchov vositalari) yordamida amalga oshiriladi. Tadqiqot ma'lum mezonlarga muvofiq amalga oshiriladi. Ushbu tadqiqotning vazifalaridan biri boshlang'ich maktab o'quvchilarining ijodiy qobiliyatlarini rivojlantirish darajasini o'lchash mezonlari, ko'rsatkichlari va vositalarini aniqlash edi. "Ijodiy qobiliyatlar" atamasini tushunchaga asoslanib, talabaning o'ziga xos tarzda, qutidan tashqarida fikr yuritishga, mustaqil ravishda izlashga va qaror qabul qilishga, bilimga qiziqish bildirishga, talabaga noma'lum yangi narsalarni kashf etish istagini taxmin qiladi. boshlang'ich maktab o'quvchilarining ijodiy qobiliyatlarini rivojlantirish darajasining quyidagi mezonlari:

1. Kognitiv mezon, uning yordamida yosh o'quvchilarning ijodkorlik va ijodiy qobiliyatlar haqidagi bilimlari, g'oyalari, ijodiy vazifalarning mohiyatini anglash aniqlanadi.

2. Motivatsion - ehtiyojga asoslangan mezon - o'quvchining o'zini ijodkor shaxs sifatida ko'rsatishga intilishini, o'quv vazifalarining ijodiy turlariga qiziqishning mavjudligini tavsiflaydi.

3. Faoliyat mezonlari - dastlab ijodiy xarakterdagi vazifalarni bajarish, o'quvchilarning ijodiy tasavvurlarini faollashtirish, o'ylash jarayonini ramziy ma'noda tashqarida amalga oshirish qobiliyatini ochib beradi.

Ta'lim jarayonida olib borilayotgan barcha izlanishlar kelajak avlodni yetuk kadr bo'lib yetishishlari uchun xizmat qiladi. Bugungi kunda o'qituvchilardan yoshlarga bilim berishda bilim ko'nikma malakani o'zi kamlik qilishi va o'qituvchilardan bundanda

ko'proq tirishqoqlik va mas'uliyat bilan ish olib borishlari talab qilinib kelinmoqda. Men shu izlanishlarim davomida o'quvchilarni ijodiy qobiliyatini rivojlantirishda ularni ruhiy kechinmalari yani psixologik jihatdan yondoshish muhim ekanligini isbotlashga harakat qildim. Yoshlarni qiziqishlarini bilishimiz eng asosiy ustuvor yo'nalishimiz bo'lmog'i lozim. Yurtimizda yosh avlodga berilayotgan keng ko'lamli imkoniyatlardan foydalangan holda biz bo'lajak o'qtuvchilar o'zo'quvchilarimizning ijodiy qobiliyatlarini birinchi o'ringa qo'ygan holda ish olib bormog'imiz lozim. Yoshlar yurt tayanchi deb yurtboshimiz bejizga aytmaydilar. Demak, biz yoshlar har tomonlama bizdan yosh avlod va hattoki kattalarga ham o'rnak bo'la olmog'imiz lozim. Qobiliyat va istedodlarni aniqlash inson uchun doimiy ravishda hayot tomonidan belgilanadi. Insoniyatning turli davrlarida odamlarning tabiati qobiliyati va qobiliyat haqidagi g'oyalarga qarab har xil munosabatda

bo'lishgan. Hozirgi vaqtda ilmiy va texnik taraqqiyot davrida zamonaviy bolalar o'zlarining xotiralarida juda ko'p narsalarni saqlashlari kerak. Bundan tashqari ota - onalar o'z farzandlarining har tomonlama rivojlanganligini ko'rishni hohlashadi va bir vaqtning o'zida bir nechta aylana yoki bo'limlarda yozib olishga harakat qilishadi. Ba'zan ularning yosh beqaror psixikasi bunday yuklarga dosh berolmaydi. Ba'zan bu hissiy tushkunlik bolalarni psixologik siqilishiga sababchi bo'ladi. Men o'z maqolamda barcha sohalarda ham qobiliyat va istedod kabi hodisalarning tizilishini o'rganishga bag'ishlangan adabiyotlardan foydalandim. Menimcha, qobiliyatlar-bu ma'lum bir faoliyat turini muvaffaqiyatli amalga oshirish uchun subyektiv shartlar bo'lgan individual xususiyatlar hisoblanadi. Insonni qiynaydigan bir savol bor men kim bo'lmoqchiman degan savoldir. Bu savolga javob ham asli o'zimizda ya'ni hammasi qobiliyatimizga borib taqaladi.



#### Foydalanilgan adabiyotlar:



1. Адизов Б.Р. Бошланғич таълимни ижодий ташкил этишнинг назарий асослари: пед. фанл. докт. илм. дараж. олиш учун ёзилган дисс. –Т., 2003. –280
2. Баракаев Р. Истиқлол даври ўқувчилар адабиёти: анъана, ворисийлик ва изланиш // Ўзбек тили ва адабиёти. – Т., 2003. – №3. – Б. 3-14.
3. Галактионова Т.Г. Чтение школьников как социально-педагогический феномен открытого образования (теоретико-методические основы исследования): моногр. – СПб., 2007. – 124 с.
4. Жўраев Н. Кичик мактаб ёшидаги ўқувчиларда ўйин ва ўқиш мотивларини ўрганиш // Педагогик таълим. – Т.,2008. – №4. – Б.13-14



## O‘ZBEK O‘QUV LUG‘ATLARINING ISTIQLOL DAVRI TARAQQIYOTI VA BUGUNGI KUNDAGI HOLATI

**HASANOVA SAYYORA FAZLIDDIN QIZI,**  
Buxoro davlat universitetining Pedagogika instituti ta’lim-tarbiya  
nazariyasi va metodikasi (boshlang‘ich ta’lim) mutaxassisligi 2-bosqich  
magistranti

**Annotatsiya.** Ushbu maqolada o‘zbek o‘quv lug‘atchiligining istiqlol davridagi taraqqiyaoti, o‘zbek o‘quv lug‘atchiligi oldida turgan vazifalar, jumladan jahon o‘quv leksikografiyasining so‘nggi yutuqlariga asoslanib o‘quv lug‘atlarining yangi avlodi – bosma va elektron shakldagi lug‘atlarni tuzish, axborot texnologiyalari, jumladan, kompyuter lingvistikasi sohasi yutuqlariga tayanib mavjud bosma o‘quv lug‘atlarini elektronlashtirish, umumiy lug‘atlar negizida elektron lug‘at turlarini boyitish, turli elektron qurilmalarda ishlashga mo‘ljallangan interaktiv lug‘atlar, korpus lug‘atlarni tuzish, imlo, talaffuz me‘yorlari, tarjima, tilning turli leksik sistemalar (sinonimlar, antonimlar, paronimlar, omonimlar, graduonimlar, uyadosh so‘zlar kabi)ni o‘rgatishga xizmat qiluvchi mukammal mobil ilovalarni yaratish haqida so‘z yuritiladi.

**Tayanch so‘zlar:** istiqlol davri o‘quv lug‘atchiligi, o‘quv lug‘atlari, o‘quv lug‘atlarini elektronlashtirish, elektron o‘quv lug‘atlari, interaktiv lug‘atlar, korpus lug‘atlar, mobil ilovalar.

**Резюме.** В данной статье идёт речь о развитии узбекской учебной лексикографии в период независимости, о задачах, стоящие перед узбекской учебной лексикографией, в том числе о создании учебных словарей нового поколения на основе последних достижений мировой учебной лексикографии – печатных и электронных словарей, электронизация существующих печатных учебных словарей на основе достижений информационных технологий, в том числе компьютерной лингвистики, об обогащении видов электронных словарей на основе общих словарей, о составлении интерактивных, корпусных словарей, предназначенных для работы на различных электронных устройствах, о создании совершенных мобильных приложений, служащих для изучения орфографии, норм произношения, перевода, различные лексических систем языка (такие как синонимы, антонимы, паронимы, омонимы, градуонимы, гипонимы).

**Ключевые слова:** учебная лексикография периода независимости, учебные словари, электронизация учебных словарей, электронные учебные словари, интерактивные словари, корпусные словари, мобильные приложения.

**Summary.** This article deals with the development of Uzbek educational lexicography during the period of independence, the tasks facing Uzbek educational lexicography, including the creation of a new generation of educational dictionaries based on the latest achievements of world educational lexicography - printed and electronic dictionaries, electronization of existing printed educational dictionaries on the basis of the achievements of information technology, including computational linguistics, on the enrichment of the types of electronic dictionaries based on general dictionaries, on the compilation of interactive, corpus dictionaries designed to work on various electronic devices, on the creation of perfect mobile applications for learning spelling, norms of pronunciation, translation, various lexical systems of the language (such as synonyms, antonyms, paronyms, homonyms, graduonyms, hyponyms).

**Key words:** educational lexicography of the independence period, educational dictionaries, electronization of educational dictionaries, electronic educational dictionaries, interactive dictionaries, corpus dictionaries, mobile applications.

O‘quv lug‘atchiligi faqat ta’limiy lug‘atlar tuzish emas, balki leksik minimumlar, o‘quv lingvostatistikalar, leksikani o‘quv maqsadida aks ettirgan o‘quv qo‘llanmalar tuzish nazariyasi va amaliyoti bilan shug‘ullanadigan amaliy fan hisoblanadi. Umuman, jahon leksikografiyasida

bu soha ancha chuqur va atroflicha o'rganilgan, turli yoshdagi ta'lim oluvchilar uchun sanoqsiz lug'atlar yaratilgan. Xususan, P.N.Denisov, L.A.Novikov, V.V.Morkovkin, L.V.Malaxovskiy, V.G.Gak, O.M.Karpova, M.A.Marusenko, V.A.Balzamov kabilarning tadqiqotlarini sanab o'tish mumkin.

O'quv lug'atchiligi taraqqiyotida rus tilshunosligi alohida o'rin tutib, uning eng taraqqiy etgan davri XX asr o'rtalariga to'g'ri keladi. Ushbu davrda turli leksik sath birliklari lug'ati bilan bir qatorda sinonim lug'atlar ustida ham etarlicha izlanishlar olib borildi. Xususan, P.S.Aleksandrov, S.F.Levchenko, YU.N.Denisov, A.YU.Mashkovseva, YU.V.Zubova, O.A.Voloshina, I.A.Siddiqova, O.I.Nedostup, N.M.Merkureva, L.V.Alimpieva va boshqalarning ishlarini sanab o'tish mumkin.

Sobiq sho'ro davrida milliy tilshunosliklarda o'quv lug'atchiligi, asosan, mafkura tili bo'lgan rus tilini o'qitish negizida ikki tilli lug'atchilik ko'rinishida rivojlandi. Bu sohada amalga oshirilgan ishlar, xususan, M.X.To'xtaxo'jaeva, M.M.Abduraximov, B.T.Hayitov, T.A.Bushuy, G.A.Kallibekova, I.A.Siddiqova, G.I.Boboevalarning tadqiqotlari ham ikki tilli lug'atlar ustida amalga oshirildi. Sinonim lug'atlar ustida bajarilgan tadqiqotlar ham, asosan, rus tili materiallari asosida amalga oshirildi. Jumladan, istiqolning dastlabki yillarida akademik A.Hojiev rahbarligida I.A.Siddiqova sifat sinonimlarning o'quv lug'atlarda berilishi bo'yicha nomzodlik dissertatsiyasini yoqlaydi. Aytilganidek, ushbu dissertatsiya uchun tadqiq ob'ekti sifatida 1990 yilda A.P.Hojiev va S.L.Kimlar muallifligida nashr etilgan rusiyzabon foydalanuvchilar uchun mo'ljallangan «O'zbekcha-ruscha sinonimlar lug'ati» tanlanadi.

SHuni ham aytib o'tish kerakki, bu davrda milliy tilshunosliklarda bajarilgan tadqiqotlar uchun ham rus tilidan boshqa tomonidan turli aspektlarda maxsus tadqiq qilingan.

O'zbek tilshunosligida o'quv

leksikografiyasining nazariy va amaliy masalalari monografik planda ilk marta B.Bahriddinova tomonidan tadqiq etildi. U «O'zbekistonda o'quv lug'atchiligi: lingvistik asoslari, tarixi va istiqbollari» deb nomlangan doktorlik dissertatsiyasida «o'quv lug'ati» va «o'quv lug'atchiligi» tushunchalariga izoh berdi, o'quv lug'atining leksikografiyaning ta'limiy zarurat tufayli, hukumat buyurtmasiga ko'ra yaratiladigan maxsus janri ekanini asosladi, zamonaviy o'quv lug'atlarining mega, makro, mikroqurilishi, o'quv lug'ati uchun so'z tanlash valug'atda til birliklarini izohlash mezonlarini aniqladi. Jahon o'quv lug'atchiligining tarixiy ildizlarini yoritdi va o'zbek o'quv lug'atchiligining tarixiy taraqqiyot bosqichlarini ajratdi. O'zbekistonda ushbu soha istiqbolini belgilaydigan asosiy omillarni ko'rsatib berdi. Jumladan, o'quv lug'atiga «so'zligi ma'lum bir mezon asosida tartiblangan, o'quv-uslubiy talabga javob beradigan, ta'lim oluvchining kommunikativ kompetensiyasini shakllantirish uchun xizmat qiladigan, ma'lumotni tezkor va qulay taqdim etishga mo'ljallangan antropotsentrik vosita», o'quv leksikografiyasiga «o'quv lug'atchiligi tarixini o'rganish, o'quv lug'atlari, leksik minimumlar, o'quv lingvostatistikalar, leksikani o'qitish bo'yicha qo'llanmalarni tuzish va nashrga tayyorlash, o'quv lug'ati tiplari va turlarini aniqlash, ularni muntazam takomillashtirib borish, til o'qitishga mo'ljallangandarsliklarda leksikani taqdim etish va semantizatsiyalash bilan shug'ullanadigan amaliy fan» tarzida ta'rif berildi [1, 16]. Keyinchalik uning izdoshlari tomonidan o'quv lug'atchiligining turli masalalari – maktabgacha yoshdagi bolalar lug'atlarini tuzishning psixo-pedagogik, lingvodidaktik asoslari, o'quv frazeologik lug'atlar tuzishning lingvistik asoslari va boshqa muammolariga bag'ishlangan tadqiqotlar yuzaga keldi.

Q.Sodiqovning ta'kidlashicha, «sharqda lug'at tuzish an'anasi juda eski zamonlarga

borib taqaladi. Bu an'ana yuz yilliklar osha davom etib, ilmiy jihatdan takomillashib kelgan. Har qaysi zamonning o'ziga yarasha lug'at tuzish prinsiplari, lug'atlarda so'zlarni va ularga tegishli qonun-qoidalarni berish usul va yo'llari amal qilgan». Olim o'tmishda yaratilgan turkiy lug'atlarning hozirgilardan ancha farq qilishi, xususan, yolg'iz so'zlikdan tashkil topmay, ularda grammatik qoidalar ham aralash berilishiga diqqatini qaratadi: «lug'atdan joy olgan muayyan guruh so'zlardan keyin ularning grammatik qoidalari, ko'p o'rinda esa so'zning talaffuzi yoki morfem tuzilishini berish maqsadida unga tegishli fonetik va morfologik qoidalar keltiriladi. Yana bir jihati, o'tmishda yaratilgan grammatik asarlarning ko'pida birinchi bo'limi lug'at bo'lsa, keyingi bo'limlar grammatik qoidalarga bag'ishlangan». Ushbu ta'riflar, o'z-o'zidan, jahon o'quv lug'atchiligida o'quv lug'atlariga berilgan ta'rif va tavsifga aynan mos tushadi. Q.Sodiqov o'z fikriga XVI asrda yaratilgan «At-tuhfa» asari muallifi Abu Hayyoning o'z asari kirish qismida yozgan: «Har bir tilni bilish uch narsani o'zlashtirish bilan hosil qilinadi. Birinchisi: har bir so'z ma'nosini o'zlashtirib olish. Bu qism lug'atshunoslik deb ataladi. Ikkinchisi: so'zlarning ayrim-ayrim holdagi xususiyatlarini o'rganish. Bu qism ilmi sarf deb yuritiladi. Uchinchisi: so'zning bir-biriga bog'lanishiga doir xususiyatlarini o'rganish. Bu qism arabcha ilmi nahv deyiladi», degan fikrlarini asos sifatida keltiradi. Bugungi kunda o'quv lug'atlari ta'lim jarayonining bir bo'lagiga aylandi, yuqorida ko'rib o'tilganidek xalqaro elektron axborot tizimi – internetda o'zbek tilida yaratilgan elektron lug'at namunalari ham paydo bo'ldi. Biroq ushbu lug'atlardan foydalanuvchilar leksikografik kompetensiyaga egami, undan samarali foydalanilyaptimi degan savolning tug'ilishi tabiiy.

Bundan rosa bir asr oldin mashhur fransuz yozuvchisi, akademik, Nobel mukofoti sohibi

Anatoliy Frans: «Lug'at – bu alifbo tartibida joylashtirilgan yaxlit olam! Agar yaxshiroq o'ylab ko'rsangiz, lug'at – kitoblarning kitobi. U boshqa barcha kitoblarni o'z ichiga oladi, siz shunchaki undan o'zingizga kerakli narsa topa bilishingiz lozim...» deb yozgan edi. Ushbu ta'rif «lug'at» tushunchasi paydo bo'lgandan to bugungi kunga qadar ham o'z kuchini yo'qotgani yo'q. Lug'at undan muntazam foydalana bilgan kishi uchun chinakam xazina. Hatto o'ta shiddatkor va axborot texnologiyalari misli ko'rilmagan darajada taraqqiy etgan hozirgi davrda ham zarur ma'lumotlarni tezkor va qulay izlab topa bilish zamonaviy shaxsning muhim ko'rsatkichlaridan biri hisoblanadi. Inson hamma narsani bilishga qodir emas, ammo har qanday vaziyatda bilishi zarur bo'lgan narsalarni topish imkoniga ega. Lug'at aynan shu ish uchun maxsus yaratilgan. Bunga misol sifatida XX asr mo'jizalaridan biri mashhur Vikipediyaning keltirish mumkin. Biroq lug'atdan samarali foydalana bilish uchun «leksikografik kompetensiya»ga ega bo'lish talab etiladi.

Lug'atlar asosiy vazifasi ta'lim oluvchining tildan amaliy foydalanish kompetensiyalarini o'stirish bo'lgan zamonaviy ona tili ta'limining zaruriy vositalaridan biri ekan, bunday vaziyatda leksikografik kompetentlikning ham roli nihoyatda muhim. Bu vazifa o'zbek lingvodidaktikasi, lingvopedagogikasi, leksikografik pedagogika fanlarining taraqqiyoti bilan bog'liq.

Shu bilan birga zamonaviy o'quv lug'atchiligining joriy an'analari ko'ra mamlakatimizda ta'limning yuqori bosqichlaridagi foydalanuvchilar uchun mo'ljallangan katta o'quv lug'atlarini yaratish va keyingi bosqichda ularni elektronlashtirish vazifalari ham turibdi.

Tilshunos N.Uluqov o'zbek tilida maktablar uchun yaratilgan o'quv lug'ati namunalari e'tirof etgan holda ta'limning yuqori bo'g'inlarida ta'lim oluvchilar uchun

ham mo'ljallangan o'quv lug'atlarini yaratish davr talabiga aylanganligini ta'kidlaydi. "Galdagi vazifa, – deydi u, – jahon o'quv leksikografiyasi yutuqlariga tayanib oliy o'quv yurti talabarlari uchun ham turli o'quv lug'atlari, xususan, ensiklopedik va terminologik o'quv lug'atlari yaratish hisoblanadi" [2, 16-18]. N.Uluqov "Lingvistik kompetentlikni shakllantirish omillari" deb nomlangan maqolasida filolog talabalar uchun "Yosh filolog" o'quv ensiklopedik lug'atini yaratish masalasini ilgari suradi.

Aslida ham bugungi kunda ensiklopedik va lingvistik lug'atlar bilan ishlash masalasiga alohida e'tibor qaratish lingvistik kompetentlikni rivojlantirish omillaridan biridir. Oliy o'quv yurtlari, ayniqsa, filologiya yo'nalishi talabalarini nafaqat nutqiy kompetensiyasini o'stirish, balki mutaxassislikka tayyorlashda ham bu tipdagi lug'atlarning roli muhim. N.Uluqov talabalarining nutqiy va kasbiy kompetensiyalarini oshirishda mazkur lug'at ustida ishlashning ta'limiy va didaktik ahamiyati xususida to'xtalar ekan, quyidagi jihatlarga e'tiborini qaratadi:

- 1) nazariy bilimlar doirasini boyitish va kengaytirishga xizmat qiladi;
- 2) nazariy bilimlarning amaliy jihatdan mustahkamlanishini ta'minlaydi;
- 3) mustaqil ishlash ko'nikma va malakalarining rivojlanishiga asos bo'ladi;
- 4) mustaqil mutolaa qilish, ayrim masalalarni mustaqil o'zlashtirishda qo'shimcha manba vazifasini bajaradi;
- 5) so'z boyligini orttiradi;
- 6) terminlarning muqobillari, variantlari va sinonimlarini hamda tarixiy-etimologik manbalarini, mazmun-mohiyatini mukammal o'zlashtirish imkonini beradi;
- 7) darslik va o'quv qo'llanmalaridagi ayrim bo'shliqlarni ilmiy jihatdan to'ldiradi [2, 16–18.].

SHuningdek, maqolada muallif "Yosh filolog" o'quv ensiklopedik lug'atini yaratish

va uning mazmun-mundarijasini belgilashda e'tibor qaratish lozim bo'lgan jihatlarni sanab o'tadi:

– O'zbekiston Respublikasining til va adabiyotni rivojlantirish borasidagi siyosati, jumladan, o'zbek tilshunosligi va adabiyotshunosligining mustaqillik yillaridagi taraqqiyoti hamda yutuqlarini atroflicha yoritish;

– turkiyshunoslik, xususan, o'zbek tilshunosligi va adabiyotshunosligining shakllanish manbalari hamda omillari tahlilini berish;

– tilshunoslik va adabiyotshunoslikka oid terminlarning tarixiy-etimologik manbalari, ma'no mundarijasi, qo'llanish xususiyatlarini ochib berish;

– jahon filologiyasi yutuqlari va uning turkologiyada, xususan, o'zbek tilshunosligi va adabiyotshunosligi taraqqiyoti hamda takomilidagi o'rni, ahamiyatiga keng o'rin ajratish;

– jahon adabiyoti, jumladan, o'zbek shoir va yozuvchilarining ijodiy faoliyatini mukammal, muxtasar yoritish;

– tilshunos va adabiyotshunos olimlarning ilmiy faoliyati, soha taraqqiyotidagi xizmatlarini batafsil izohlash va boshqalar [2, 16-18].

Albatta, yaratilajak "Yosh filolog" ensiklopedik o'quv lug'ati o'quv adabiyotlari sirasini boyitish barobarida yuqorida qayd etilgan vazifalarni bajarishda ham muhim manba bo'ladi.

Shuningdek, nafaqat ona tili ta'limi, balki boshqa fanlarni o'qitish vositalariga ko'mak beradigan o'quv terminologik lug'atlarni ham yaratish bugungi kunda oldimizda turgan dolzarb vazifalardan hisoblanadi. Zamonaviy maktab uchun maxsus lug'at yaratish harakatlarining paydo bo'lishi ta'limga ilg'or pedagogik texnologiyalarni kiritish, xususan, retroskopik ta'limdan verbal kognitiv ta'lim usuliga o'tish davriga to'g'ri keladi. Ma'lumki, kognitiv ta'lim retroskopik



# BOSHLANGICH SINIF O`QUVCHILARINING TEXNOLOGIYA FANI ASOSIDA KREATIVLIK QOBILIYATINI SHAKLLANTIRISH

D.KULBOYEVA

Jizzax davlat pedagogika universiteti o`qituvchisi

**Annotatsiya:** Ushbu maqolada, boshlang`ich sinf o`quvchilarining texnologiya fani misolida kreativlik qobiliyatini shakllantirishda olimlar qarashlari va o`rganilganligi ko`rib chiqilgan.

**Kalit so`zlar:** Boshlang`ich sinf o`quvchilari va o`qituvchilari, texnologiya, kreativlik qobiliyati, dars, integratsiya, innovatsiya.

**Аннотация:** В данной статье рассматриваются взгляды и исследования ученых в области формирования творческих способностей учащихся начальных классов на примере технических наук.

**Ключевые слова:** Учащиеся и учителя начальной школы, технологии, творчество, урок, интеграция, инновации

**Abstract:** In this country, the views and research of scientists in the field of the formation of creative hobbies of primary school students are considered on the example of technical sciences.

**Keywords:** Primary school students and teachers, technology, creativity, education, integration, innovation

Respublikamizda innovatsion va kreativ fikrlaydigan, zamonaviy kadrlar tayyorlash, yoshlarni vatanparvarlik ruhida, yuksak ma'naviyatli etib tarbiyalash, shu maqsadda ta'lim tizimini takomillashtirish masalalariga alohida e'tibor qaratib kelinmoqda. Shu bilan birga, yoshlar ta'lim-tarbiyasi uchun qo'shimcha sharoitlar yaratishga qaratilgan kompleks chora-tadbirlarni o'z ichiga olgan beshta muhim tashabbusni amaliyotga tatbiq etish hamda ta'lim tizimida ta'lim samaradorligini yanada oshirish, o'quvchi-yoshlarda yuksak ma'naviy fazilatlarini kamol toptirish, ularning bo'sh vaqtlarini mazmunli tashkil etish, kasb-hunarga yo'naltirish orqali mustaqil hayotga tayyorlash, intellektual barkamol avlodni tarbiyalash muhim ahamiyat kasb etmoqda.

O'zbekiston Respublikasi Prezidentining 2018 yil 5 sentyabrdagi "Ta'limi tizimiga boshqaruvning yangi tamoyillarini joriy etish chora-tadbirlari to'g'risida"gi PQ-3931-son qarori,

O'zbekiston Respublikasi Prezidentining 2019 yil 29 apreldagi «O'zbekiston Respublikasi ta'limi tizimini 2030 yilgacha rivojlantirish konsepsiyasini tasdiqlash to'g'risida»gi Farmoni, O'zbekiston Respublikasi Prezidentining 2017 yil fevraldagi PF-4947-son "O'zbekiston Respublikasini yanada rivojlantirish bo'yicha Harakatlar strategiyasi to'g'risida"gi farmoni, 2017 yil 20 apreldagi PQ-2909-son "Oliy ta'lim tizimini yanada rivojlantirish chora-tadbirlari to'g'risida"gi qarori hamda mazkur faoliyatga tegishli boshqa me'yoriy-huquqiy hujjatlarda belgilangan vazifalarni amalga oshirishda mazkur ma'lumotlarimiz muayyan darajada xizmat qiladi. [1].

Asosiy qism

Boshlang`ich ta'lim texnologiya darslarida o`quvchilar kreativlik qobiliyatini shakllantirish hozirgi ta'lim soxasining ahamiyatli tomonlaridan biridir. Bunday odamlar ko'pchilik biladigan va faqat ma'lum bir tarzda ishlatadigan

elementlarning yangi kombinatsiyalarini shakllantirishga yoki birinchi qarashda hech qanday aloqasi bo'lmagan ikkita element o'rtasida aloqalarni o'rnatishga xarakter qiladilar. Divergent fikrlash usuli kreativ fikrlashning asosi bo'lib, u quyidagi xususiyatlar bilan tavsiflanadi:

1. Tezlik - maksimal miqdordagi g'oyalarni ifoda etish qobiliyati (bunday holda, ularning sifati emas, balki ularning miqdori muhimdir);

2. Moslashuvchanlik-turli xil g'oyalarni ifoda eta olish qobiliyati.

3. O'ziga xoslik-yangi nostandart g'oyalarni yaratish qobiliyati (bu umumiy qabul qilingan javoblarga, qarorlarga mos kelmasligi mumkin);

4. Tugallanganlik – bu ishlab chiqilgan “mahsulotining” takomillashtirish yoki unga tugallangan ko'rinish berish qobiliyati.

Mashhur rus tadqiqotchisi A.N.Luk, taniqli olimlar, ixtirochilar, rassomlar, musiqachilarning tarjimai holiga asoslanib, ijodining muammolari quyidagi ijodiy qobiliyatlarni ta'kidlaydi [5].

Kreativ qobiliyatlarni mustaqil omil sifatida o'rganadigan olimlarning fikrlash pozitsiyasiga rioya qilgan holda, ularning rivojlanishi maktab o'quvchilarining ijodiy faoliyatini o'rganish natijasidir, biz boshlang'ich maktab o'quvchilarining kreativ (ijodiy) qobiliyatlarining tarkibiy qismlarini ajratib ko'rsatamiz:

ijodiy fikrlash;

ijodiy tasavvur;

ijodiy faoliyatni tashkil etish usullaridan foydalanish.

O'quvchilarning kreativ qobiliyatlarini rivojlantirish uchun quyidagi ko'nikmalarni rivojlantirish kerak:

ob'ektlar, vaziyatlar va hodisalarni turli asoslarga ko'ra tasniflash;

sabab-oqibat munosabatlarini o'rnatish; o'zaro bog'liqlikni va tizimlar o'rtasidagi yangi aloqalarni aniqlash; rivojlanish tizimini ko'rib chiqish; kelajakka oid taxminlar qilish; ob'ektning qarama-qarshi belgilarini ajratib ko'rsatish;

qarama-qarshiliklarni aniqlash va shakllantirish;

fazo va vaqtdagi ob'ektlarning qarama-qarshi xususiyatlarini ajratish;

fazoviy ob'ektlarni ifodash;

tassavur qilingan muxitda turli yo'nalish tizimlaridan foydalanish;

belgilangan xususiyatlar asosida ob'ektni tassavur qilishga quyidagilarkiradi:

a) fikrlashning psixologik inersiyasini yengish;

b) qarorning o'ziga xosligini baholash;

c) yechimlarni qidirish maydonini qisqartirish;

d) ob'ektlar, vaziyatlar, hodisalarning hayoliy o'zgartirish;

ye) o'rganilgan mavzuga muvofiq ob'ektlarning hayolan o'zgartirish.

Shunday qilib, kreativlik ko'plab fazilatlarining to'plami hisobalanadi. Aksariyat psixologlar kreativ qobiliyatini, birinchi navbatda fikrlashning o'ziga xos xususiyatlari bilan bog'lashadi. Xususan, inson aql-zakovati muammolari bilan shug'ullangan mashhur amerikalik psixolog Dj.Gilford kreativ qobiliyatga ega bo'lgan shaxslar divergent fikrlash degan xususiyat ega shaxs deb xisoblaydi. Ushbu turdagi tafakkurga ega bo'lgan odamlar, har qanday muammoni hal qilishda, barcha sa'y-harakatlarini yagona to'g'ri yechimni topishga qaratmaydilar, balki iloji boricha ko'proq variantlarni ko'rib chiqish uchun barcha mumkin bo'lgan sohalarda yechimlarni izlay boshlaydilar [4].

### Tadqiqot metodologiyasi

Bunday odamlar ko'pchilik biladigan va faqat ma'lum bir tarzda ishlatadigan elementlarning yangi kombinatsiyalarini shakllantirishga yoki birinchi qarashda hech qanday aloqasi bo'lmagan ikkita element o'rtasida aloqalarni o'rnatishga xarakter qiladilar. Divergent fikrlash usuli kreativ fikrlashning asosi bo'lib, u quyidagi xususiyatlar bilan tavsiflanadi:

1. Tezlik - maksimal miqdordagi g'oyalarni ifoda etish qobiliyati (bunday holda, ularning sifati emas, balki ularning miqdori muhimdir);

2. Moslashuvchanlik-turli xil g'oyalarni ifoda eta olish qobiliyati.

3. O'ziga xoslik-yangi nostandart g'oyalarni yaratish qobiliyati (bu umumiy qabul qilingan javoblarga, qarorlarga mos kelmasligi mumkin);

4. Tugallanganlik – bu ishlab chiqilgan “mahsulotining” takomillashtirish yoki unga tugallangan ko'rinish berish qobiliyati.

Mashhur rus tadqiqotchisi A.N.Luk, taniqli olimlar, ixtirochilar, rassomlar, musiqachilarning tarjimai holiga asoslanib, ijodining muammolari quyidagi ijodiy qobiliyatlarni ta'kidlaydi [5].

muammolarni boshqalar ko'rmaydigan jihatlarni ko'rish qobiliyati;

aqliy operatsiyalarni kamaytirish, bir nechta tushunchalar o'rniga umumiy tushunchadan foydalanish va tobora ko'proq ma'lumot talab qiladigan belgilardan foydalanish qobiliyati;

bir muammoni hal qilishda olingan ko'nikmalarni boshqasini hal qilishda qo'llash qobiliyati;

voqelikni qismlarga ajratmasdan, bir butun sifatida idrok etish qobiliyati;

murakkab tushunchalarni oson bog'lash qobiliyati;

xotiraning kerakli vaqtda kerakli ma'lumotlarni taqdim etish qobiliyati;

fikrlashning moslashuvchanligi;

muammoni tekshirishdan oldin uni hal qilish uchun alternativ metodlarni birini tanlash qobiliyati;

yangi qabul qilingan ma'lumotlarni mavjud bilim tizimlariga kiritish qobiliyati;

narsalarni qanday bo'lsa, shunday ko'rish, kuzatilganlarni talqin qilish orqali keltirilganlardan ajratish qobiliyati;

voqea va hodisalarni qanday bo'lsa, shunday ko'rish, kuzatilganlarni talqin keltiradigan narsadan ajratib ko'rsatish qobiliyati;

g'oyalarni yaratish qulayligi;

ijodiy tasavvur;

tafsilotlarni takomillashtirish, dastlabki rejani takomillashtirish qobiliyati.

1. Keng tarixiy va madaniy materiallarga (falsafa, ijtimoiy fanlar, san'at tarixi, amaliyotning alohida sohalari) asoslanib, insoniyat tarixi jarayonida rivojlangan quyidagi universal kreativ qobiliyatlarni ajratib ko'rsatish mumkin.

2. Qismlardan oldin butunlikni ko'rish qobiliyati.

3. Ijodiy yechimlarning o'zgaruvchan tabiati-bu muammoni nafaqat tashqaridan qo'yilgan alternativlarni tanlash, balki mustaqil ravishda alternativani yaratish qobiliyatidir.

Esperiment-ob'ektlar odatdagi vaziyatlarda yashiringan mohiyatini ochib beradigan sharoitlarni ongli va maqsadga muvofiq ravishda yaratish, shuningdek, ushbu sharoitlarda ob'ektlarning “xatti-harakatlari” xususiyatlarini kuzatish va tahlil qilish qobiliyati.

Kreativ ta'lim dasturlari va usullarini ishlab chiqish bilan shug'ullanadigan olimlarning fikriga ko'ra, inson kreativ



qobiliyatining tarkibiy qismlaridan quyidagi qobiliyatlardan iborat:

1. Tavakkal qilish qobiliyati,
2. Divergent fikrlash,
3. Fikrlash va harakatlardagi moslashuvchanlik,
4. Fikrlash tezligi,
5. Asl g'oyalarni ifoda yetish va yangilarini ixtiro qilish qobiliyati,
6. Boy tasavvur,
7. Voqea va hodisalarning noaniqligini idrok etish,
8. Yuqori estetik qadriyatlar,
9. Rivojlangan intuitsiya.

Kreativ qobiliyatlarning tarkibiy qismlari masalasi bo'yicha yuqorida keltirilgan nuqtai nazarlarni tahlil qilib, xulosa qilishimiz mumkinki, ularni aniqlashga bo'lgan yondashuvlar farqiga qaramay, tadqiqotchilar bir ovozdan kreativ tasavvur va kreativ fikrlash sifatini kreativ qobiliyatlarning majburiy tarkibiy qismlari sifatida belgilaydilar.

Xulosa

Kreativ qobiliyat yuksak kreativ rivojlanish omili bo'lib, faoliyatning turli jabhalarida, jumladan, nutqiy, yozma-ijodiy va boshqa ko'pgina turlarda ifodalanadi. Maktab o'quvchilarida kreativ qobiliyatni rivojlantirish, birinchi navbatda, shaxsga yo'naltirilgan yondashuvni, emotsional-psixik kayfiyatni, faol, ijodiy tasavvurni, o'z-o'zini faollashtirish, mustaqillik, o'zo'zini nazorat qilish, namoyon qilish, ifodalash, baholash, o'quv jarayonida ta'limning innovatsion texnologiyalaridan foydalanishni talab etadi. Qobiliyatlar ruhiy-individual xususiyatlar majmui hisoblanib, mahsuldor faoliyat uchun muhim bilim, ko'nikma va malakalarni egallash imkonini beradi. Qobiliyatlar uchun faoliyat suv va havoday zarur (faoliyat uning shakllanishi va rivojlanishiga shart-sharoit yaratadi). Intellectual qobiliyat tushunchalardan foydalana bilish, mantiqiy umumlashma mulohaza yuritish mahoratini anglatadi [6].



#### Foydalanilgan adabiyotlar :



1. Mirziyoev Sh.M. "Qonun ustuvorligi va inson manfaatlarini ta'minlash – yurt taraqqiyoti va xalq farovonligi garovi" mavzusidagi O'zbekiston Respublikasi Konstitutsiyasi qabul qilinganining 24 yilligiga bag'ishlangan tantanali marosimdagi ma'ruzasi. – T.: O'zbekiston, 2017. –48 b.
2. Mirziyoev Sh.M. Tanqidiy tahlil, qat'iy tartib-intizom va shaxsiy javobgarlik – har bir rahbar faoliyatining kundalik qoidasi bo'lishi kerak. – T.: O'zbekiston, 2017. – 102 b.
3. O'zbekiston Respublikasi Prezidentining 2019 yil 29 apreldagi "O'zbekiston Respublikasi Xalq ta'limi tizimini 2030 yilgacha rivojlantirish konsepsiyasini tasdiqlash to'g'risida"gi PF-5712-sonli Farmoni. Qonun hujjatlari ma'lumotlari milliy bazasi, 29.04.2019 y., 06/19/5712/3034-son.
4. Gilford Dj. Tri storony intellekta // Psixologiya myshleniya / pod red. A.M. Matyushkina. – M.: Progress, 1965. – S. 433–456.
5. Luk A. N. Psixologiya tvorchestva. / A.N. Luk. - M.: Nauka, 1978. – 126 s.
6. M. A. Tilakova, O. E. Eshmuradov ilm.maqola Kreativ kobiliyatlarni rivojlantirish mexanizmlari. «SCIENTIFIC PROGRESS» Scientific Journal ISSN: 2181-1601 /Volume: 1, ISSUE: 6 143-149 b.

## ТАЪЛИМ ЖАРАЁНИНИ ТАШКИЛ ЭТИШДА ИНДИВИДУАЛ ЁНДАШУВ

АДҲАМ ХУШИМҚУЛОВИЧ БОЙМУРОДОВ

Чирчиқ давлат педагогика университети в.в.б. доценти, педагогика  
фанлари бўйича фалсафа доктори

**Аннотация.** Мақолада таълим сифати даражасини кўрсатиб берувчи кўрсаткич талаба билимини ошириш жараёни учун яна бир омил талабаларга таълим-тарбия беришда индивидуал ёндашув асосида таълим жараёнини ташкил этиш орқали талабанинг билим даражасини оширишга кумаклашиш ёритилган.

**Таянч сўзлар:** индивидуал, талаба мени, эмоционал, мустақил таълим.

**Аннотация.** В статье показателем, показывающим уровень качества образования, еще одним фактором процесса повышения знаний студента является поддержка повышения уровня знаний студента путем организации учебного процесса на основе индивидуального подхода к обучению.

**Ключевые слова:** индивидуал, студент меня, эмоциональное, самостоятельное обучение.

Аввалом бор индивидуал таълим бў-  
ўқитувчининг ўқувчига педагогик таъси-  
рини амалга оширувчи ўқув машғулот-  
лари шаклларида бири. Ўқитувчининг  
ўқувчи билан синф жамоасидан ташқар-  
ида олиб бориладиган фаолияти тушу-  
нилади. Бу таълим шаклларида энг  
қадимийси бўлиб, у қадим давр ва ўрта  
асрларда кенг қўлланилган.

Ўзбекистон таълими тарихида инди-  
видуал таълим шакли кенг қўлланиб ке-  
линган. Унинг самараси, айниқса, амалий  
санъат, ҳунармандчиликда устоз-шогирд  
таълими тарзида намоён бўлган. Машҳур  
халқ усталари Тошпўлат Арслонқулов,  
Уста Ширин Муродов, Қодиржон Хай-  
даров, Маҳмуд Усмонов, Ҳамро Раҳи-  
мовлар шу тарзда таълим олганлар. Ин-  
дивидуал таълим да бола руҳиятининг  
индивидуал хусусиятларини, фан соҳа-  
лари ва касб эгаллашга бўлган табиий  
мойилликларини тўлиқ эътиборга олиш  
имконияти таъминланади[1].

Педагог кадрлар тайёрловчи олий  
таълим муассасаларини тизимли риво-

жлантириш ва уларда бошқарув фаоли-  
ятини такомиллаштириш, илғор хори-  
жий тажрибаларни жорий қилган ҳолда  
замонавий таълим дастурларини ишлаб  
чиқиш, юқори малакали профессионал  
кадрлар тайёрлашни янги босқичга кўта-  
риш, шунингдек, педагогика соҳасида  
таълим, илм-фан ва амалиёт уйғунлиги-  
ни таъминлаш мақсадида, Ўзбекистон  
Республикаси Президентининг 2022 йил  
21 июндаги “Педагогик таълим сифатини  
ошириш ва педагог кадрлар тайёрловчи  
олий таълим муассасалари фаолиятини  
янада ривожлантириш чора-тадбирлари  
тўғрисида ПҚ-289-сон қарори имзолан-  
ди[2]. Ушбу қарорда педагог кадрлар  
тайёрловчи олий таълим муассасалари-  
нинг ўқув жараёнига талабаларда му-  
стақил таълим олиш, тизимли таҳлил  
қилиш ва ижодий фикрлаш кўникмалар-  
ни шакллантиришга қаратилган методи-  
каларни жорий қилиш кўзда тутилган.  
Талабанинг мустақил таълим олишида,  
айнан талаба билан индивидуал тарзида  
ишлашга тўғри келади.

Таълимда янгича ёндашувларни жорий этишда педагоглар олдида ўқитиш усуллари ва шакллари такомиллаштириш муаммоси турибди. Замонавий педагогик технологиялар асосида индивидуал ўқитишда шахсга йўналтирилган ёндашувни амалга оширишга ённалтирилган бўлиши керак. Ушбу ёндашув ва унинг моҳияти педагогик жараёни инсонпарварлаштириш, талаба шахсини ҳурмат қилиш, индивидуал қобилият ва қобилиятларни аниқлаш ва ривожлантириш учун шароит яратишдир. Шу билан бирга, талаба ўқув жараёнининг фаол ва масъулиятли субъекти сифатида ҳаракат қилиши керак. Муассасада ўқув жараёнини ривожлантиришнинг замонавий тенденциялари ўқув жараёнининг барча субъектларининг ҳамкорлигини таъминлаган ҳолда, шахсга йўналтирилган технологиялар ва ўқитиш усуллари ишлаб чиқишни назарда тутди. Бизга маълум ўқув интизомларини ўрганишда талабаларнинг ўқув фаолиятини, уларнинг индивидуал хусусиятларини ҳисобга олган ҳолда педагогик лойиҳалаш муаммоси таълимни инсонпарварлаштириш вазифалари доирасида долзарб бўлиб туюлади. Таълимни индивидуал ёндашув усулларида бири бу ўқувчиларнинг индивидуал таълим йўналишлари (ўз қизиқишларини) бўйича илгарилашини ташкил этишдир. Университет талабаси касбий фаолиятга тайёргарлик кўриш жараёнида ўзининг таълим йўлини индивидуал равишда танлаши керак ва шу педагоглар шу йўналиш бўйича талабага чўқурроқ таълим бериш лозим.

Маълумки таълим жараёнини ташкил этиш турли усуллар, услублар танланади. Индивидуал ёндашувда талабаларнинг индивидуал хусусиятлари билан

белгиланади ва уни таъминловчи турли ўқув-услубий, психологик-педагогик ва ташкилий-бошқарув тадбирлари ишлаб чиқиш зарур.

Индивидуал таълим таълимидаги янги тушунчадир. Индивидуал таълимнинг асосий шarti шундаки, таълим талаба учун мажбурият эмас, балки унга бериладиган имтиёздир. Индивидуал таълим таклиф қилинсада, лекин талаб қилмайди. Individual ta'limning maqsadlari тухталадиган бўлсак талабаларга академик ўқув дастурини ўрганиш учун мотивацияни шакллантириш ва ушбу фанларни ўрганишнинг муқобил усуллари тақдим этиш, академик ўқув дастурини ўрганишнинг турли усуллари қандай қилиб энг яхши тарзда давом эттириш бўйича кўрсатмалар бериш, тез-тез вақт оралиғида ўрганишни синовдан ўтказишни таъминлаш, бошқа шахслар билан назорат остида ижтимоий мулоқот қилиш имкониятини таъминлаш ва турли академик бўлмаган фанларни ўрганиш имкониятини таъминлаш.

Таълим жараёнини ташкил этиш индивидуал ёндашув:

- талабаларнинг таълимдаги мустақиллигини таъминлаш, улар учун маълум бўлган методларни танлаш
- талабаларнинг мавжуд билим ҳамда салоҳиятларига, тажрибаларига ишонч билдириш;
- талабаларнинг ижтимоий хусусиятлари ва турмуш тарзини ҳисобга олган ҳолда ўз “мен”ини намоён қилишга бўлган интилишини рағбатлантириш;
- таълим жараёнида профессор-ўқитувчи ва талаба вазифаларини қайта тақсимлаш, профессор-ўқитувчининг етакчилик ролини чеклаш, унга ёрдамчи, маслаҳатчи сифатида қараш;

- талабаларнинг ривожланиш вектори учун зарур шарт-шароитлар яратиш, ҳар бир талабанинг мавжуд салоҳиятидан келиб чиқиб индивидуал қобилиятларини такомиллаштириш, шахс сифатида ривожланишига кўмаклашиш;

Дарс машғулларида индивидуал ёндашув:

- дарс давомида барча талабаланинг меҳнатига нисбатан ижобий эмоционал муносабатни яратиш;

- талабаларга дарс бошида нафақат мавзу, балки дарс давомида ўқув фаолиятини ташкил этиш бўйича маълумот бериш

- талабаларга ўқув материалнинг тури ва шаклини (оғзаки, график, шартли-мажозий) танлашга имкон берувчи технологиялардан фойдаланиш;

- талабаларни топшириқларни бажаришнинг турли йўллари танлаш ва мустақил ишлатишга ундаш;



#### Адабиётлар:



1. [https://uz.wikipedia.org/wiki/Individual\\_ta%CA%BClim](https://uz.wikipedia.org/wiki/Individual_ta%CA%BClim)
2. <https://lex.uz/uz/docs/6079561#6080211>
3. А.Х.Боймуродов, И. Д. Ғаниев, М. Й. Режабов. “Устоз-тьютор-талаба” илмий фаолияти// Academic Research in Educational Sciences, 2022. Volume 3, Issue 2, 902-905 б.
4. Хуррамов А.Ж., Боёмуродов А.Х. Та’лим муассасаларида рақамли о’қитиш технологиясининг о’қитувчилар касбий компетенциясига та’сири //О’зМУ хабарлари, 2022. №1/9, 212-213 б.





# INGLIZ TILINI O`QITISHDA QO`SHIQ MATERIALLARIDAN FOYDALANISHNING NAZARIY ASOSLARI

**SHAHLO ISAMIDDINOVNA BOTIROVA**  
**Chirchiq davlat pedagogika universiteti, ilmiy rahbar**  
**MADINA MEXRITDIN QIZI YO`LCHIYEVA**  
**Chirchiq davlat pedagogika universiteti, talaba**

**ANNOTATSIYA.** Ushbu maqoladan ko`zlangan maqsad hozirgi zamonda global ravishda rivojlanib borayotgan ingliz tilini o`qitish jarayonida qulay va samarali usullardan biri bo`lgan qo`shiqlarning ahamiyatini va ulardan foydalanishning nazariy asoslarini yoritishdir. Bir qancha uslubchi va pedagog olimlar tomonidan bu borada ko`pgina nazariy fikrlar izohlangan va tajribalarga asoslangan dalillar keltirilgan. Ushbu maqola esa ana shu dalillar va fikrlar orasida eng maqbullari va haqiqatan ham keraklilarini yoritib berishga yordam beradi. Bunda maqolaning o`rganish obyekti etib ingliz tili darslariga xos qo`shiqlar belgilandi. Ingliz tili darslarida musiqalardan qay darajada foydalanish kerakligini o`rganish esa ishning predmeti hisoblanadi. Materiallar, asosan, ingliz tilini o`qitish metodikasini o`rganuvchi qo`llanmalardan to`plandi. Ishga nazariy manba sifatida o`qitish sohasida bajarilgan monografiya va ilmiy maqolalardan foydalanildi.

**Kalit so`zlar:** ingliz tili, metod, qo`shiq, kommunikativ kompetensiya, tinglash, funksiya, integratsiya, tendensiya, she`r, yondashuv.

Xorijiy tillarni o`qitishning zamonaviy usullarining qiziqarli va muhim muammolaridan biri bu turli yoshdagi bolalarni qo`shiqlar yordamida o`qitishni tashkil etishdir. Haqiqiy matnlarni maktab amaliyotiga integratsiyalash tobora muhim ahamiyat kasb etmoqda. Ma'lumki, qo`shiq har qanday tilning muhim elementi bo`lib, shuning uchun ham eng diqqatga sazovordir. Bundan tashqari, qo`shiq o`rganilayotgan til mamlakatiga ham, tilning o`ziga ham qiziqishni oshirishning ajoyib vositasi, shuningdek, o`rganishning yuqori bosqichida takrorlashning juda samarali usulidir. Hozirgi kunda agarda biror tilni o`rganmoqchi bo`lsangiz, albatta, shu mamlakatning madaniy-ijtimoiy holatidan yoki an`analaridan boxabar bo`lsangiz maqsadga muvofiqdir. Shu sababdan ham qo`shiqdan foydalanib tilni o`rganish juda muhimdir. Birinchidan, talabalar darhol o`rganilayotgan til mamlakatining madaniyati bilan tanishadilar,

chunki psixologlarning fikriga ko`ra, maktab yoshidagi o`quvchilar begona madaniyatga judayam sezgir va e`tiborli. Ikkinchidan, bunday lingvistik va madaniy material bilan ishlashda o`quvchi shaxsini har tomonlama rivojlantirish uchun yaxshi shart-sharoit yaratiladi, chunki maxsus tanlangan qo`shiqlar obrazli tafakkurni uyg`otadi va yaxshi didni shakllantiradi. Qo`shiq musiqa ijodining muhim janrlaridan biri sifatida og`zaki matn mavjudligi tufayli o`rganilayotgan til mamlakati, xalqi, ijtimoiy hayotining turli qirralarini to`g`ri va obrazli aks ettira oladi. Qo`shiq boshqa san`at asarlari kabi kommunikativ funksiyaga ega, ya`ni qo`shiq kuylovchi nazarda tutayotgan yoki aytmoqchi bo`lgan hissiyotlarini ifoda etadi. U insonning xotirasi va his-tuyg`ulariga ta`sir qila oladi. Qo`shiqlarda hamma narsa bor - tayyor iboralar ham, jonli til ham, bir xil grammatika ham. Ular nutqni tinglash, eshitish va eslab qolish qobiliyatini beradi.

## ADABIYOTLAR TAHLILI VA METODOLOGIYASI

Kommunikativ tilshunoslik chet tillarini o'qitish metodikasiga katta ta'sir ko'rsatib, nutq faoliyatining og'zaki turlarini vaziyatga qarab shartli o'rgatish muammolariga, matn va vaziyatlar tipologiyasiga, kommunikativ yo'naltirilgan mashqlarni ishlab chiqishga, autentik tillarni keng qo'llashga katta ta'sir ko'rsatdi, materiallar, shu jumladan qo'shiqlar ham. O'quv jarayonida qo'shiqdan foydalanish

- a) motivlarni kuchaytirish;
- b) sinfda qulay psixologik muhitni ta'minlash;
- c) mamlakat madaniyati haqida ma'lumot olish;
- d) estetik didni tarbiyalash orqali lingvistik va madaniy ufqlarni kengaytirish;
- e) eshitish va uni yaxshilashga;
- d) nutqning samarali qobiliyatlari shakllantirishga yordam beradi.

O'zining "O'quv matni mazmunining haqiqiyli mezonlari" asarida, E.V. Nosonovich va O.P. Milrud tilni haqiqiy materiallarda o'rgatish afzalroq degan fikrni bildiradi.

Haqiqiy materiallarda tovush diapazoni mavjudligi kabi tushuncha alohida qiziqish uyg'otadi: transport shovqini, o'tkinchilarning suhbatlari, telefon qo'ng'iroqlari, musiqa va boshqalar. Bu taklif qilingan holatlarning mohiyatini yaxshiroq tushunishga yordam beradi, turli xil shovqinlar fonida xorijiy nutqni idrok etish mahoratini shakllantiradi.

Haqiqiylikning asosiy mezonlari funksionallik mezonlari hisoblanadi. Funksionallik deganda asl materiallarni hayotiy foydalanishga yo'naltirish, tabiiy til muhiti bilan tanishish illyuziyasini yaratish tushuniladi, bu chet tilini muvaffaqiyatli o'zlashtirishning asosiy omili hisoblanadi. Funksional "authentic" material

ustida ishlash talabani tildan foydalanishning real sharoitlariga yaqinlashtiradi, uni turli lingvistik vositalar bilan tanishtiradi va nutqda bu vositalardan mustaqil foydalanishga tayyorlaydi. Qo'shiq bilan ishlashda talaba birinchi daqiqalardan cho'qur kognitiv yondashuvga ega bo'lgan haqiqiy hujjat ustida ishlash jarayoniga jalb qilinadi: identifikatsiya qilish, tasniflash, yozma matnni tushunish, tinglash, qo'shiqning o'zi haqida fikr yuritish (musiqa, ijrochi, mavzu).

Talaba bir vaqtning o'zida o'z pozitsiyasini egallaydi, o'z fikrini bildiradi. O'qituvchiga kelsak, u ish bosqichlarini belgilaydi, birgalikdagi mustaqillikni jonlantiradi, o'quvchilarning madaniy qadriyatlarini shakllantirishga ta'sir qiladi.

Ingliz yoshlari jamiyatning hozirgi holatini va uning tashvishlarini, dunyoga qarashlarini, sivilizatsiyaning yangi bosqichidagi qadriyatlarini, shuningdek, she'riyat va musiqa sohasidagi milliy an'analarni aks ettiruvchi o'ziga xos qo'shiq madaniyatiga ega. Shuning uchun ham o'quv maqsadlarida qo'shiq tanlash o'qituvchidan bir xil madaniyatlararo kompetensiyaga ega bo'lishni talab qiladi.

Qo'shiqning ohangi o'quvchilarning qiziqish va sevimli mashg'ulotlariga mos kelishi, mazmuni jiddiy semantik yukni ko'tarishi kerak. Bizningcha, qo'shiq ijrochisiga ham e'tibor qaratish lozim, chunki uning talqini bevosita qo'shiqchining vazifalariga va uning shaxsiyatiga bog'liq. Zamonaviy qo'shiqlar til o'rganishning dolzarbligini kuchaytiradi. Albatta, qo'shiq tanlashda o'qituvchi avtonom, mustaqil bo'lishi kerak, lekin umumiy qabul qilingan mezonlarni ham hisobga olishi kerak:

- qo'shiqni bir yoki bir nechta talaba taklif qilishi mumkin;
- ko'pincha radio orqali eshittiriladi;



- bu modaga, talabalarning didiga mos keladi;
- qo'shiq mavzusi dars mavzusiga mos keladi;
- butun qo'shiq xorda yoki butun guruh tomonidan ijro etilishi mumkin.

Qo'shiqqa o'quv material sifatida murojaat qilib, biz mutolaachilarni ingliz qo'shig'ida mavjud bo'lgan asosiy tendensiyalar bilan tanishtiramiz:

Ingliz sahnasi yoritgichlarining hali ham mashhurligi. Bular azaliy tuyg'ular (muhabbat, achchiq, afsus, yo'qotish) haqidagi lirik qo'shiqlar – balladalar, qadimiy an'analarga asoslangan adabiy qo'shiqlardir;

Amerika musiqasi katta ta'sir ko'rsatgan pop rassomlarining mashhurligi va muvaffaqiyati. Bu so'zlari mazmunan boy bo'lmagan qo'shiqlardir;

Ingliz qo'shig'ida yangi avlodning paydo bo'lishi, adabiy qo'shiq an'alarini qayta tiklash;

Ish joylari va shahar atrofi qo'shiqlari;

Ko'p madaniyatli, ko'p ijtimoiy va ko'p millatli tendensiyalar: rok, jazz, rep, afrika musiqasi.

Bir qator asarlarda tasvirlangan chet el qo'shig'i ustida ishlash tajribasi shuni ko'rsatdiki, u haqiqiy material sifatida kommunikativ kompetensiyani shakllantirishda chet tillari o'qituvchilari tomonidan hali ham yetarli darajada foydalanilmayotgan eng boy manba hisoblanadi.

Chet tilidagi qo'shiq ta'lim jarayoni doirasidan ancha uzoqqa boradi va o'rganish, aqliy rivojlanish va shaxs tarbiyasi o'rtasidagi bog'lovchi bo'g'indir.

Qo'shiq o'quvchilarning aqliy faoliyatini faollashtiruvchi, o'quv jarayonini jozibador va qiziqarli qiladigan, o'quvchilarga estetik

zavq bag'ishlovchi, shuning uchun ham tilni o'zlashtirishga turtki sifatida e'tirof etilishi mumkin bo'lgan haqiqiy o'quv qurolidir.

A.A.Leontevning fikricha, qo'shiq material tomonidan yaratilgan estetik motivatsiya o'quv jarayonida kommunikativ, kognitiv va o'yinli narsalar bilan bir qatorda taqdim etilishi kerak. Bularning barchasi birgalikda o'rganish uchun motivatsiyani tashkil qiladi.

#### MUHOKAMA VA NATIJALAR

Sinfda qo'shiq aytish qiziqarli. Mashg'ulotlarni tashkil etishning turli usullari orasida qo'shiqlar maktab o'quvchilarida katta qiziqish uyg'otadi. Quvonch va ishtiyoq muhiti, vazifalarning maqsadga muvofiqligi hissi bolalarning rivojlanishiga hissa qo'shadi, nutqda xorijiy so'zlarni ishlatishga to'sqinlik qiladigan uyatchanlikni yengishga yordam beradi.

Nima uchun qo'shiq tilni tez va oson o'rganishga yordam beradi?

Olimlar inson miyasi nutq va musiqani idrok etish uchun turli sohalarga ega ekanligini aniqlashdi. Miyaning musiqiy markazi chap - ijodiy yarim sharda joylashgan va shuning uchun o'ngda joylashgan nutq markaziga qaraganda tezroq ishlaydi va yaxshiroq eslab qoladi. Shuning uchun, ikkala yarim sharning ishini birlashtirgan qo'shiqlar she'rlardan ko'ra yaxshiroq esda qoladi va alifbo talaffuz qilishdan ko'ra kuylash osonroqdir. O'z ona tilini o'rganayotgan bolalar uchun qo'shiq kuylash, ayniqsa, muhimdir.

Maktab o'quvchilari o'z mahoratlarini baholaydilar va chet tili orqali ikki tilli kompetensiyani shakllantirish va rivojlantirish boshlanadi, ingliz tilini o'rganish istagini qondirish uchun psixologik va didaktik sharoitlar yaratiladi, ingliz tilini o'zlashtirish ongli ravishda ishlaydigan til vositalari

bilan ta'minlanadi, ya'ni nazariy fikrlashni rivojlantirish.

Audio materiallar uzoq vaqtdan beri chet tili darslarida dialoglar, she'rlar, matnlar, mashqlar va fonetik mashqlar uchun topshiriqlarning professional audio yozuvlari shaklida qo'llaniladi. Audio materiallar orasida alohida o'rinni qo'shiqlar egallaydi, ular maktabgacha yoshdan boshlab bolalarga chet tilini o'rgatishda qo'llaniladi.

Qo'shiqning turli jihatlari va tarkibiy qismlari mavjud:

musiqa (ohang, aranjirovka, ritm, musiqa janri, asboblari);

so'zlar (she'riy matn, mazmun, lingvistik xususiyatlar);

ijro (vokal ma'lumotlari va ijrochi tomonidan qo'shiqni taqdim etish uslubi);

video ketma-ketligi (videokliplar uchun);

"afsona" (qo'shiqning yaratilish tarixi, ijrochi va musiqa va so'z mualliflari haqida ma'lumot).

Chet tilini o'qitish jarayoniga nisbatan faqat qo'shiqlar haqida emas, balki qo'shiq materiallari haqida gapirish to'g'riroq. Tilning turli tomonlarini va nutq faoliyati turlarini o'zlashtirish uchun qo'shiqdan o'quv materiali sifatida foydalanilganda "qo'shiq materiallari" atamasi to'g'riroqdir.

Qo'shiqlar chet tilini o'qitishda o'quv materiali sifatida o'qitish, tarbiyalash va rivojlantirish funksiyalarini amalga oshiradi:

Qo'shiqlar o'qitish funksiyasiga ega, chunki ular leksik materialni kuchliroq o'zlashtirish va o'quvchilarning potensial so'z boyligini kengaytirish vositasidir. Ular chet tilini talaffuz qilish ko'nikmalarini yaxshilashga hissa qo'shadi, grammatik konstruksiyalar ularda yaxshiroq so'riladi va faollashadi.

Qo'shiqlarda ko'pincha o'rganilayotgan til mamlakatlariga tegishli nomlar va haqiqatlar mavjud bo'lib, bu o'quv jarayonida ta'lim funksiyasini amalga oshirishga va o'quvchilarning ijtimoiy-madaniy kompetensiyasini shakllantirishga yordam beradi.

Qo'shiqlar rivojlantiruvchi funksiyani bajaradi, chunki ular o'quvchilarning estetik tarbiyasiga, ularning ijodiy qobiliyatlarini ochib berishga va musiqa qulog'ini rivojlantirishga yordam beradi.

Muloqotga yo'naltirilgan tinglashni o'rganish tabiiy og'zaki muloqot harakatlarida chet tilidagi nutqni tushunish qobiliyatini shakllantirishni o'z ichiga oladi. Umumta'lim maktablarida tinglashni o'rgatish bo'yicha olib borilgan ko'p sonli tadqiqotlarga qaramay, ovoz yozuvlari, slayd va videofilmlar, multimedia dasturlarini o'z ichiga olgan o'quv majmualari mavjudligiga qaramay, og'zaki muloqotning ushbu shakli haligacha rivojlanmagan, bu ikki sabab bilan bog'liq.

I.I.Geiz birinchisiga quyidagicha ta'rif beradi: "tinglashga hozirgacha nutqning qo'shimcha mahsuli sifatida qarab kelingan, shuning uchun u o'z ustida ishlash epizodik xarakterga ega bo'lib, o'qituvchi tomonidan taqdim etilgan nutq xabarlariga asoslanadi, alohida sinf va qoida tariqasida, tabiiy sharoitlarda u nutqni idrok etishdan juda uzoqda"

Shuningdek, N.V.Eluxina metodistlar va o'qituvchilar tomonidan tinglashga e'tibor berilmasligining sabablaridan biri yaqin vaqtgacha tinglash oson mahorat hisoblanganligida, deb hisoblaydi. Og'zaki nutqni o'rgatishda o'qituvchi butun kuchini nutqqa qaratib, bu malakaga ega bo'lishini ta'minlasa, o'quvchilar maxsus maqsadli

tayyorgarliksiz nutqni o'z-o'zidan tushunishga o'rganadilar, degan nuqtai nazar bor edi.

Ikkinchi sabab - o'qituvchilarning tinglashning psixologik va lingvistik qiyinchiliklari, idrok etish darajalari va ularni aniqlash usullari haqida yomon xabardorligi.

Tinglash ko'nikmalarini rivojlantirishga so'zlashuv va adabiy nutqda keng qo'llaniladigan qo'shiqlar, she'rlar, til burmalari, nutq va etiket formulalari, kliselar katta yordam beradi. Tez integratsiya vositasi sifatida ular nutqni idrok etish va tushunishni yaxshilaydi.

Tinglashning muvaffaqiyati:

birinchi navbatda, kognitiv faoliyatga munosabatning paydo bo'lishiga yordam beradigan subyektiv omillarga bog'liq;

ikkinchidan, tinglash jarayonini tashkil etishdan, bu ichki motivatsiyani yaratishga ya'ni o'quvchi e'tiborini idrok etilgan material bilan kelajakdagi faoliyatini dasturlashtira oladigan daqiqalarga yo'naltirish.

Tinglashni o'rgatish uslubining markaziy bo'g'ini bo'lgan audio materiallari oqilona tanlangan, ovozli nutqning haqiqiy va to'liq qismlari, shu jumladan qo'shiqlardir. Audio material semantik to'liqlik, semantik strukturaviy yaxlitlik, kompozitsion dizaynga ega bo'lishi kerak.

Umumta'lim maktabining o'rta sinflarida tinglash uchun qo'shiq materialiga qo'yiladigan asosiy talablarga quyidagilar kiradi:

faol minimumning bir qismi bo'lgan talabalarga tanish bo'lgan til materialining mavjudligi;

oddiy sintaktik tuzilmalarning mavjudligi;

kichik hajm (1,5 - 2 minut ovoz);

kontentning qulayligi va soddaligi;

bir-birini to'ldiruvchi tasviriy ko'rgazmali qurollardan keng foydalanish.

Ingliz qo'shig'i boshqa madaniyat haqida turli ko'nikmalar va boshlang'ich bilimlarni shakllantirish uchun ajoyib uslubiy vositadir. U turli maqsadlarda qo'llaniladi, jumladan: fonetik, leksik va grammatik ko'nikmalarni shakllantirish, talaffuz va tinglash qobiliyatlarini yaxshilash.

#### XULOSA

Xulosa qilishimiz mumkinki, har bir ma'lumot manbasi chet tilini o'qitish jarayonida katta va muhim rol o'ynaydi. Shu sababli, axborot manbalaridan foydalanish chet tilini o'qitish jarayoniga bosqichma-bosqich qo'shilishda ifodalanishi kerak.

Shunday qilib, tinglashni kommunikativ harakat sifatida o'rgatish katta va ko'p qirrali muammodir. Biroq, yuqorida aytilganlardan eng muhim xulosa shundan iboratki, tabiiy sharoitda xorijiy nutqni tushunish qobiliyatini rivojlantirish vazifasi nafaqat xorijiy matnning, bu holda qo'shiq matnining ma'nosini tushunishga erishishdir, balki talabalarga o'rganilayotgan tilda muloqot qilish imkoniyatini berish, ya'ni madaniyatlararo darajada kommunikativ akt sifatida eshitishni qabul qilishni o'rgatish.

Demak, qo'shiq materiali haqiqatan ham ijtimoiy-madaniy kompetensiyani rivojlantirish uchun zarur bo'lgan ma'lumotlarga boyligi, qo'shiq yordamida haqiqatan ham uning darajasini oshirish mumkinligi ko'rinib turibdi.

Ammo shuni ta'kidlash kerakki, barcha qo'shiqlar bir xil madaniy yukni ko'tarmaydi. Ba'zi qo'shiqlar mavzuni o'rganish uchun ishlatilishi mumkin, boshqalari ijtimoiy-madaniy kompetensiyaning rivojlanishiga ta'sir qilishi mumkin bo'lgan bir nechta faktlarni o'z ichiga oladi va bu muammodir, chunki bu holda bizda ko'p sonli qo'shiqlarni tinglash uchun yetarli vaqtimiz yo'q. O'quv rejasining



# БЎЛАЖАК БОШЛАНҒИЧ СИНФ ЎҚИТУВЧИЛАРИНИ МАЪНАВИЙ-АҲЛОҚИЙ ТАРБИЯЛАШДА КАСБ ТАЙЁРГАРЛИГИНИ ШАКЛЛАНТИРИШ МЕТОДИКАСИНИНГ НАТИЖАВИЙ ШАКЛЛАРИ

СУЛАЙМОНОВА ЗАРИФА ЗОИР КИЗИ  
СУЛАЙМОНОВА ТАНЗИЛА ЗОИР КИЗИ  
ЖДПУ Таълим тарбия назарияси ва методикаси  
(Бошланғич таълим) 2-босқич магистрантлари

**Аннотация:** Ушбу мақолада бўлажак бошланғич синф ўқитувчиларини маънавий-ахлоқий тарбиялашда касб тайёргарлигини шакллантириш методикасининг ҳамкорлик шакллари ва унинг натижавий ҳолати ҳақида фикр юритилади.

**Калит сўзлар:** Бошланғич синф, таълим, тарбия, касб, маънавият, ахлоқ, тайёргарлик, ҳамкорлик.

**Annotation:** This article discusses the forms of cooperation and the resulting state of the method of formation of professional training in the spiritual and moral education of future primary school teachers.

**Key words:** Elementary school, education, upbringing, profession, spirituality, ethics, training, cooperation.

**Аннотация:** В данной статье рассматриваются формы сотрудничества и вытекающее из этого состояние методики формирования профессиональной подготовки в сфере духовно-нравственного воспитания будущих учителей начальных классов.

**Ключевые слова:** начальная школа, образование, воспитание, профессия, духовность, этика, обучение, сотрудничество.

Мамлакатимиз бошланғич таълим босқичининг ҳозирги ривожланиш жараёнида замонавий ва юқори малакали бошланғич синф ўқитувчиларига бўлган эҳтиёж ортиб бормоқда. Шу сабабли бўлажак бошланғич синф ўқитувчиларини тайёрлашнинг янги шакллари ва механизмларини кашф этиш, уларни амалиётга киритиш жараёни кечмоқда. Мисол учун, Ўзбекистон Республикаси Президентининг 2022 йил 11 июндаги “Давлат олий таълим муассасаларида ўқиш жараёнини ташкил этиш чора-тадбирлари тўғрисида”ги Қарори билан 2022-2023 ўқув йилидан бошлаб кундузги таълимнинг янги масофавий таълим шакли ташкил этилди. Бундан мақсад ўқитувчиларга бўлган эҳтиёжни таъминлаш бўлиб, кундузги таълим-

нинг масофавий таълим шаклида талабалар Онлайн тизими имкониятлари асосида ўқийди ва ҳар куни дарс жадвали асосида машғулотлар олиб борилади. Бунда бўлажак ўқитувчиларнинг касбий тайёргарлигини шакллантиришда амалий жиҳатларга асосий эътибор қаратилади. Шу маънода бўлажак бошланғич синф ўқитувчиларини маънавий-ахлоқий тарбиялаш жараёнида касб тайёргарлигини шакллантириш методикасида натижавий шакллар масаласи муҳим ўрин тутди. Унга кўра, мазкур масалада қутилган натижага эришиш учун муайян шаклларга асосланиш тақозо этилади. Мазкур ўринда ана шу масаланинг таҳлилига эътиборингизни тортаман:

1. Махсус ўқувлар ташкил этиш. Унга

кўра, бўлажак бошланғич синф ўқитувчиларининг касб тайёргарлигини шакллантиришда уларнинг маънавий-ахлоқий тарбиялаш жараёнида махсус ўқувлар ташкил этиш мақсадга мувофиқ бўлади. Бундай ўқувлар талабаларнинг ихтиёрийлиги асосида ўқув йили давомида мунтазам фаолиятда бўлиши кутилган самарани беради. Чунки махсус ўқувлар ўзининг кенг имкониятларга эгалиги билан қўйилган муаммонинг ечимини топишда қўл келади. Шу жиҳатдан бундай махсус ўқувларни ташкил этишда қуйидагича ёндашиш мақсадга мувофиқ бўлади:

а) бўлажак бошланғич синф ўқитувчиларининг маънавий-ахлоқий тарбия олиш жараёнида касб тайёргарлигини шакллантиришга йўналтирилган махсус ўқувларни кафедралар кесимида ташкил этиш;

б) махсус ўқувларнинг машғулотларини энг тажрибали профессор-ўқитувчилар ва таклиф этиладиган мутахассислар иштирокида амалга ошириш;

в) махсус ўқув машғулотларида талабаларнинг ишланмаларига асосий эътиборни қаратиш.

Бундай ёндашув махсус ўқув машғулотларини ўқув фанлари материалларини такрорлашдан сақлайди ва уларнинг машғулотларини қизиқарли бўлишига асос бўлади.

Хорижий мамлакатларнинг олий педагогик таълим муассасаларида тажрибали профессор-ўқитувчиларнинг ўз махсус ўқув машғулотлари тажрибаси мавжуд. Мисол учун, Германия Федератив Республикасининг Гамбург университетида Уильрх Рудольфнинг “Шарқшунос” махсус ўқув машғулоти мавжуд ва унда мамлакатимизда сақланаётган қадимги қўлёзма асарларни ўрганиш бўйича билим ҳамда кўникма бери-

лади.<sup>1</sup> Бундай махсус ўқув машғулотларида хорижлик талабаларнинг қизиқиш ва фаоллик билан иштирок этиши кузатилади. Таъкидланган, У. Рудольфнинг махсус ўқув курси тингловчилари амалиётни инсоният умри давомида бир марта кўриши лозим бўлган жаҳон Рўйхатидаги Самарқанд шаҳримизда ўташади.

Бундай хорижий тажрибалар шуни кўрсатадики, махсус ўқувлар ташкил этиш билан бўлажак ўқитувчиларнинг касб тайёргарлиги методикасини янгилаш ва талабаларнинг касбий тайёргарлигини замон талаблари асосида янгича шакллантириш имконини беради.

2. Индивидуал тўғараклар. Унга кўра, бўлажак бошланғич синф ўқитувчиларини маънавий-ахлоқий тарбиялаш жараёнида касб тайёргарлигини шакллантириш учун индивидуал тўғараклар ташкил этилиши кутилган самарани беради. Индивидуал тўғараклар – бу муайян мутахассис ёки мутахассислар жамоасининг ҳамкорлик асосида ташкил этиладиган мақсадли машғулотлар мажмуидир. Индивидуал тўғараклар талабаларнинг қизиқишлари, хохиш-истаклари ва интилишларига асосан машғулотларни ташкил этади. Шу жиҳатдан бундай тўғаракларнинг имкониятлари кенг бўлиб, улар асосида қўйилаётган муаммонинг ечимига кутилган даражада эришиш мумкин.

Бўлажак бошланғич синф ўқитувчиларини маънавий-ахлоқий тарбиялаш жараёнида касб тайёргарлигини шакллантириш учун индивидуал тўғаракларни қуйидаги асосда ташкил этиш кутилган самарани беради:

<sup>1</sup> Қаранг: Рудольф У. Самарқанд илоҳиёт мактаби ва унинг Шарқ тамаддунида тутган ўрни. – Тошкент, 2001.

А) муддатли ва муайян мақсадни амалга оширишга мўлжалланган индивидуал тўғаракларни ҳар ўқув йили давомида янгидан ташкил этиш;

Б) индивидуал тўғаракларнинг машғулотларида таълим олувчилар ва таълим бераувчиларнинг уйғун фаоллигига асосланиш;

В) таълим олувчиларни имкон қадар янги ишланмалар, ўқув-техник жиҳозлар ва шаклларни яратишга йўналтириш.

Эътибор берилса, индивидуал тўғараклар воситасида бўлажак бошланғич синф ўқитувчилари касбий тайёргарликни ўзлаштиришда муҳим имкониятларга эга бўлади. Бунда асосий эътибор талабаларнинг фаолиятига қаратилади. Қайси талаба фаоллик билан ўзининг ишланмаларини мантазам тақдим қилиб борса, унинг бу ишланмалари индивидуал машғулотлар иштирокчилари томонидан эътироф этилса унда касбий тайёргарлик кўникмалари шу қадар тез шаклланиб боради. Бунинг натижасида бўлажак бошланғич синф ўқитувчилари касбий тайёргарликда ўқитувчи учун қўйиладиган методологик ва амалий талабларни ўзлаштиради. Шу сабабли бундай имкониятлардан фойдаланиш мақсадга мувофиқ бўлади.

Кузатишлар шуни кўрсатадики, хорижий олий педагогик таълим муассасаларида индивидуал тўғаракларнинг имкониятларидан кенг фойдаланилади. Мисол учун, Финландия Республикасининг барча олий таълим муассасаларида ўнлаб индивидуал тўғараклар фаолият юритади. Мазкур тўғаракларнинг иштирокчилари томонидан яратилган ишланмалар уларнинг кредит олишига асос бўлади. Шу жиҳатдан талабаларнинг индивидуал тўғаракларга интили-

ши юқори ҳисобланади.

Бўлажак бошланғич синф ўқитувчиларини маънавий-ахлоқий тарбиялаш жараёнида касбий тайёргарлигини шакллантиришда индивидуал тўғаракларнинг амалий имкониятларидан фойдаланиш мақсадга мувофиқ бўлади.

3. Тажриба алмашиш. Унга кўра, олий педагогик таълим жараёнида бўлажак бошланғич синф ўқитувчиларининг касбий тайёргарлигини шакллантириш бўйича гуруҳлараро ва олий таълим муассасалариаро тажриба алмашишни йўлга қўйиш мақсадга мувофиқ бўлади. Чунки муайян гуруҳ ёки олий таълим муассасасида ўзига хос тажрибалар шаклланган бўлиб, улар ўзгалар учун муҳим назарий, методологик ва амалий омиллар ҳисобланади. Шу жиҳатдан бу борада қуйидагиларга амал қилиш кутилган самарани беради:

а) тажриба алмашиш жараёнини ойлик, чораклик ва ўқув йили муддатлари шаклида ташкил этиш;

б) тажриба алмашиш жараёнида индивидуал тажрибаларни тақдим этиш ва ўзгаларнинг тажрибаларини ўзлаштиришга асосий эътиборни қаратиш;

в) тажриба алмашиш натижалари бўйича тажриба алмашувчилар томонидан ҳамкорлик тренингини ўтказиш.

Диққат қилинса, тажриба алмашиш шакли бўлажак бошланғич синф ўқитувчиларида маънавий-ахлоқий тарбияланганлик кўникмаси ва касбий тайёргарлик малакасини ўзига хос тажриба-синовдан ўтказиш имконини беради. Айнан тажриба алмашиш жараёни муайян гуруҳ ёки олий таълим муассасасининг фаолияти учун янги йўналишларни беради.

Тажриба алмашиш бўйича хорижий

мамлакатларнинг ўзига хос амалиёти кузатилади. Мисол учун, Россия Федерациясининг барча олий педагогик таълим муассасаларида тажриба алмашиш таълим шакли амалий, мустақил ҳамда махсус машғулотларнинг турларидан бири сифатида киритилган. Бунинг натижасида талабаларнинг гуруҳлари, олий таълим муассасалари ва худудлараро тажриба алмашиш шакллари ўзига хос педагогик тизим сифатида таркиб топган. Бундан ташқари, мазкур мамлакатда тажриба алмашиш таълим шакли талабаларнинг касбий компетенцияларини шакллантиришдаги асосий воситалардан бири сифатида қаралади. Шу сабабли мамлакатнинг ҳар бир олий педагогик таълим муассасасининг тажриба алмашиш бўйича ўз индивидуал ёндашиш услублари таркиб топган.

Бундай хорижий тажрибалардан фойдаланган ҳолда мамлакатимиз олий педагогик таълим муассасаларида тажриба алмашиш тизимининг имкониятларидан оқилона фойдаланиш мақсадга мувофиқ бўлади. Бунда айниқса бўлажак бошланғич синф ўқитувчиларининг маънавий-ахлоқий кўникмалик ва касбий тайёргарлик малакасини кутилган даражада шакллантириш имкониятлари кенгайди.

Шундай қилиб, бўлажак бошланғич синф ўқитувчиларини маънавий-ахлоқий тарбиялашда касб тайёргарлигини шакллантириш методикасининг натижавий шаклларида махсус ўқувлар ташкил этиш, индивидуал тўғаракларни йўлга қўйиш ва тажриба алмашиш муҳим ўрин тутаяди. Бунинг учун олий педагогик таълим жараёнида мазкур имкониятлардан оқилона фойдаланиш тақозо этилади.

Мамлакатимизда бўлажак бошланғич

синф ўқитувчиларини маънавий-ахлоқий тарбиялашда касб тайёргарлигини шакллантириш методикасини такомиллаштириш омилларини белгилаб олиш долзарб бўлиб турибди. Чунки бу масала сифатли педагогик кадрларга эга бўлиш мақсадли вазифаларнинг асосий жиҳатларидан бирини ташкил этади. Шу маънода бу ўринда эътиборингизни бўлажак бошланғич синф ўқитувчиларини маънавий-ахлоқий тарбиялаш жараёнида уларнинг касб тайёргарлигини шакллантириш методикасининг ҳамкорлик тизими масаласи таҳлилига эътиборингизни тортамыз.

1. Мактаблар билан ҳамкорлик. Бўлажак бошланғич синф ўқитувчиларини маънавий-ахлоқий тарбиялаш жараёнида уларнинг касб тайёргарлигини шакллантириш учун мактаб жамоаси билан ҳамкорлик муҳим ўрин тутаяди. Унга кўра, олий педагогик таълим муассасаларига бириктирилган умумий ўрта таълим мактабларининг тажрибали ўқитувчилари билан ҳамкорлик қилиш асосида маънавий-ахлоқий кўникма ва касбий тайёргарлик малакасини эгаллайди. Бунда тажрибали ўқитувчилар қуйидаги йўналишлар бўйича талабалар билан ҳамкорлик қилади:

а) ўқитувчининг маънавий-ахлоқий қиёфаси бўйича амалий тавсиялар;

б) ўқитувчининг касбий кўникмаси бўйича методик тавсиялар;

в) ўқитувчининг фаолият самарадорлиги бўйича тажрибавий тавсиялар.

Мана шу йўналишларда бўлажак бошланғич синф ўқитувчилари ўзлари бириктирилган тажрибали ўқитувчиларнинг ўзига хос услубларини ўзлаштиради. Бунда тажрибали ўқитувчиларнинг амалий тажрибалари синовдан ўтганлиги билан ажралиб



туради, методик тавсиялари эса йиллар давомида шаклланган усулларни ифодаси сифатида намоён бўлади ва тажрибавий тавсиялар эса ўқитувчиларнинг фаолияти самарадорлигининг ҳосиласи ҳисобланади. Шу жиҳатдан бундай ҳамкорликда бўлажак бошланғич синф ўқитувчилари тажрибали ўқитувчиларининг амалий, методик ва тажрибавий тавсиялари асосида юксак даражадаги маънавий-ахлоқий кўникмаларни ва касбий тайёргарлик асосларини эгаллайди.

Кейинги пайтларда умумий ўрта таълим мактаблари билан олий педагогик таълим муассасаларининг амалий ҳамкорлиги бугунги кун талаблари асосида таркиб топа бошлаганлигини таъкидлаб ўтиш жоиз. Шу жиҳатдан мактаблар билан ҳамкорлик қилиш талабаларнинг маънавий-ахлоқий тарбияланиш жараёнида касбий тайёргарлик асосларини ўзлаштиришига муҳим амалий таянчлар ҳисобланади. Бунда асосий эътибор амалиётга қаратилганлиги билан муҳим аҳамиятга эга.

2. Илмий марказлар билан ҳамкорлик. Унга кўра, бўлажак бошланғич синф ўқитувчиларини маънавий-ахлоқий тарбиялаш жараёнида касб тайёргарлигини шакллантиришда илмий марказлар (институтлар, лабораториялар) билан ҳамкорлиги муҳим аҳамиятга эга. Чунки бу муассасалар талабаларнинг маънавий-ахлоқий жиҳатдан тарбияланиш асосларини ва унинг воситасида касб тайёргарлигини эгаллаш методологиясини назарий ҳамда дидактик жиҳатдан ишлаб чиқади. Натижада бўлажак бошланғич синф ўқитувчиларининг касб тайёргарлиги кўникмасида илмийлик таркиб топади. Бунда илмий марказларнинг қуйидаги имкониятларидан фойдаланиш кутилган самарани беради:

а) илмий марказларда маънавий-ахлоқий тарбия ва касбий тайёргарлик бўйича амалга оширилган тадқиқотларнинг ҳулосалари ҳамда тавсияларидан фойдаланиш;

б) илмий марказларнинг кутубхона, лаборатория ва технологик имкониятларидан фойдаланиш;

в) илмий марказлар мутахассислари томонидан тавсия этиладиган назарий ва дидактик йўналишларни ўзлаштириш.

Бундай ёндашув бўлажак бошланғич синф ўқитувчиларининг маънавий-ахлоқий жиҳатдан тарбияланиши жараёнида уларни касб тайёргарлигини шакллантириш ишига муҳим ўрин тутади. Чунки илмий марказлар мазкур масала бўйича назарий, дидактик ва методик имкониятларга эга бўлиб, улар қўйилган муаммо бўйича ўзига хос илмий йўналишларни беради. Шу сабабли илмий марказлар билан ҳамкорлик қилиш бўлажак бошланғич синф ўқитувчиларининг касбий тайёргарлигини ҳозирги замон талаблари асосида шакллантириш имконини беради.

Илмий марказларнинг имкониятлари ҳудудларда ҳам мавжуд эканлигини таъкидлаб ўтиш жоиз. Чунки вилоятлар, туманлар ва шаҳарларда фаолият олиб бораётган инновацион илмий марказлар барча соҳалар қаторида педагогика муаммолари билан ҳам шуғулланмоқда. Шу жиҳатдан вилоятлардаги олий таълим муассасаларининг бўлажак бошланғич синф ўқитувчиларини маънавий-ахлоқий тарбиялаш жараёнида касбий тайёргарлигини шакллантириш учун илмий марказларнинг ана шу имкониятларидан фойдаланиш мақсадга мувофиқ бўлади.

3. Мутахассислар билан ҳамкорлик. Унга кўра, бўлажак бошланғич синф ўқитувчиларининг маънавий-ахлоқий тарбия олиш жараёнида касб тайёргарлигини ша-

кллантириш учун шу соҳа мутахассислари билан ҳамкорлик қилиши кутилган самарани беради. Кузатишлар шуни кўрсатадики, ҳар бир олий педагогик таълим муассасаларида маънавий-ахлоқий тарбия ва касбий тайёргарлик бўйича амалий услубларга эга мутахассислар фаолият юритмоқда. Бундай мутахассислар қўйилаётган масала бўйича илмий-амалий уйғунликдаги услубларга эгаллиги билан эътиборни тортади. Шу маънода бу масалада мутахассислар билан ҳамкорлик қилиш қуйидагиларга асосланиши кутилган самарани беради:

а) мутахассисларнинг тавсияси бўйича маънавий-ахлоқий кўникмалар бўйича лаборатория ишлари бажариш;

б) мутахассисларнинг тавсияларига асосан касбий тайёргарлик кўникмаси бўйича мустақил таълим машғулотларини ташкил этиш;

в) мутахассисларнинг иштирокида ўзлаштирилган маънавий-ахлоқий кўникмаларнинг лаборатория ишлари ва касбий тайёргарликнинг мустақил таълим машғулотлари натижалари бўйича тренинглар ўтказиш.

Эътибор берилса, бундай ёндашув мутахассисларнинг илмий ва амалий имкониятларидан фойдаланган ҳолда бўлажак бошланғич синф ўқитувчиларининг касбий тайёргарлигини кутилган даражада шакллантириш имконини беради. Таъкидлаш лозимки, бугунги кунда мамлакатимизнинг чекка ҳудудларида ҳам маънавий-ахлоқий тарбия ва касбий тайёргарлик амалиёти бўйича ўзига хос тажрибаларга эга бўлган мутахассислар фаолият юритмоқда.

Умуман бўлажак бошланғич синф ўқитувчиларини маънавий-ахлоқий тарбиялаш жараёнида касб тайёргарлигини шаклланти-

риш методикасида ҳамкорлик тизими кенг имкониятларга эгаллиги билан ажралиб туради. Дикқат қилинса, бундай ҳамкорликнинг негизларида қуйидагилар устувор даражада кўзга ташланади:

- илмийлик ва назарийлик;
- методлик ва амалийлик;
- тажрибалик ва кўникмалик.

Шу сабабли ҳамкорлик тизими бу борада муҳим методик ёндашувлар ҳисобланади. Олий педагогик таълим жараёнининг асосий мақсадларидан бири бўлажак бошланғич синф ўқитувчиларини маънавий-ахлоқий жиҳатдан муносиб тарбиялаш ва унинг воситасида касб тайёргарлигини шакллантиришдир. Шу жиҳатдан ҳамкорлик тизими мазкур масалада муҳим омилларга эгаллиги билан диққатни тортади. Бу борада кейинги пайтларда барча педагогик олий таълим муассасаларида ўзига хос тажриба шакллана бошлаганини эслатиб ўтиш жоиз. Бунда айниқса, 4+2 тизими, яъни ҳафтанинг 4 кунда аудитория машғулотлари ва қолган 2 кунда педагогик амалиёт ўташ кутилган самарани бераётганлиги, талабаларнинг профессионал компетенцияларини илмий ва амалий жиҳатдан уйғун ўзлаштиришида асос бўлаётганлигини эслатиб ўтиш жоиз.

Шундай қилиб бўлажак бошланғич синф ўқитувчиларини маънавий-ахлоқий тарбиялаш жараёнида касб тайёргарлигини шакллантириш методикасининг ҳамкорлик тизими мактаблар, илмий марказлар ва мутахассислар билан илмий, назарий, методологик ҳамда амалий жиҳатдан ҳамкорлик қилишига асосланади. Мазкур имкониятлардан оқилона фойдаланиш тақозо этилади.

Олий педагогик таълими жараёнида бўлажак бошланғич синф ўқитувчиларини



# БЎЛАЖАК ЎҚИТУВЧИЛАРНИ ЎҚУВЧИЛАРНИ БИОЛОГИЯ ФАНИНИНГ ЗАМОНАВИЙ ЮТУҚЛАРИ БИЛАН ТАНИШТИРИШГА ТАЙЁРЛАШДА ИЛМИЙЛИК ТАМОЙИЛИДАН ФОЙДАЛАНИШ

У.ОБИДЖАНОВ-Фарғона давлат университети зоология ва умумий  
биология кафедраси ўқитувчиси

**Аннотация.** Ушбу мақолада университетларда бўлажак ўқитувчиларни ўқувчиларни биология фанининг замонавий ютуқлари билан таништиришга тайёрлашда илмийлик тамойилидан фойдаланиш методикаси ёритилган. Ўқувчиларнинг билиш фаолиятларини оширишда таълимнинг илмийлик тамойили ахамияти биология фанларининг энг сўнгги ютуқлари асосида кўрсатиб берилган.

**Калит сўзлар:** илмийлик, билиш фаолияти, биологик таълим, методика, билишни фаоллаштириш, генетика, ирсият, биотехнология.

**Аннотация.** В данной статье описана методика использования научного принципа в подготовке будущих учителей университетов к ознакомлению учеников с современными достижениями биологической науки. Показано значение научного принципа обучения в активизации познавательной деятельности студентов и учеников на основе последних достижений биологических наук.

**Ключевые слова:** наука, познавательная деятельность, биологическое образование, методология, познавательная активация, генетика, наследственность, биотехнология.

**Annotation.** This article describes the method of using the scientific principle in preparing future university teachers to familiarize students with modern achievements in biological science. The importance of the scientific principle of teaching in enhancing the cognitive activity of students and students based on the latest achievements in biological sciences is shown.

**Key words:** science, cognitive activity, biological education, methodology, cognitive activation, genetics, heredity, biotechnology.

Университетларда бўлажак биология ўқитувчиларини тайёрлашнинг илмий-услубий жиҳатлари ҳақидаги маълумотлар [1-3] мақолаларда батафсил ёритилган. Ушбу мақолада талабаларни бўлажак фаолиятларида фаннинг энг сўнгги ютуқлари билан таништиришга тайёрлашда илмийлик тамойилидан фойдаланиш тажрибамизни ёритдик.

XX асрнинг охири ва XXI асрнинг бошларига келиб табиий фанлар соҳасида олиб борилган илмий тадқиқот ишлари натижасида ер юзида инсоннинг ҳаёти ва яшаш тарзини яхшилашга хизмат қилувчи жуда кўп янгиликлар қилинди. Бу янгиликлар тоифаси бўйича инсонни озик овқат, уст-бош, уй жой билан таъ-

минланишини яхшилашга йўналтирилган бўлиб, айримлари соғлиқни сақлаш ва уни тиклаш, инсон умрини ўзайтириш каби муаммоларни ҳал қилишга қаратилгандир.

Илмий адабиётларни таҳлил қилиш [4-9] юқоридаги муаммоларни ҳал қилишда замонавий ген инженерлиги, биотехнология каби энг янги фан тармоқларининг ахамияти катта эканлигини кўрсатади.

Маълумки, генетика-жонзотларнинг кўпайиши, насл қолдириши, авлоддан-авлодга ўтувчи сифат балгилари қонуниятларини ўрганувчи фан. Мазкур соҳа барча тирик организмларга хос бўлган ирсият ва ўзгарувчанликни ҳам

тадқиқ қилади. Ирсият ва ўзгарувчанлик ибтидоий даврдан инсониятни қизиқтириб келаётган бўлсада, жонзотларнинг тавсифли хусусият қонуниятларини чех олими Г. Мендель томонидан кашф этилиб, илмий-тажрибавий генетикага асос солди. У ўсимлик организмларининг айрим белгилари бир-биридан мустақил ҳолда наслларга ўтишини ота ва она организми ирсий белгиларини наслга ўтказишда бир хил аҳамиятга эга бўлишини кўрсатди. Наслларда тегишли белгилар ва хоссаларни келтириб чиқарадиган ирсият омиллари, яъни генлар қандай қонуниятларга мувофиқ ота-оналарнинг жинсий хужайралари (гаметалари) орқали кейинги авлодга ўтишием аниқлади.

Жонзотлардаги генлар мажмуаси келгуси бўғинларга жинсий кўпайиш жараёнида, уруғ ва тухум хужайралари орқали берилади. Жинссиз ва вегетатив кўпайишда эса генлар кейинги авлодларга споралар ёки тана хужайралари орқали ўтади.

Генетиканинг асосий вазифаси ирсиятнинг моддий асослари ҳисобланадиган хромосома, генлар ва нуклеин кислоталарини тадқиқ қилиш орқали организмлар белги ва хусусиятларининг ривожланиши ва келгуси авлодларга ўтишини очиқ беришдан иборат. Ҳар хил физик ва кимёвий омиллар таъсирида организмларда ирсий ўзгарувчанликнинг пайдо бўлиши ва унинг жонзотлар эволюциясидаги аҳамиятини тадқиқ қилиш ҳам генетика фанининг вазифалари қаторига киради. Маданий ўсимликларнинг серҳосил навлари, ҳайвонлар ва микроорганизмларнинг маҳсулдор зотлари ва штаммларини яратиш; ирсий касалликларнинг пайдо бўлиш сабабларини

ўрганиш асосида уларнинг олдини олиш ва даволаш усуларини ишлаб чиқиш; экологик муҳитнинг ирсиятга салбий таъсир этувчи омилларини ўрганиб, генофондни сақлаб қолишни генетик жиҳатдан асослаб бериш мазкур фан тадқиқотларининг амалий муаммоларини ифодалайди.

Қайд этилган вазифаларни ечишда генетика фани бир қатор услубиётлардан фойдаланади. Булар қаторига дурагайлаш, цитогенетик, молекуляр генетик, онтогенетик, ген муҳандислиги ва биотехнология усуллари киради.

Биокимё, молекуляр биология, генетика, микробиология ва биофизика фанларининг ривожланиши асосида биотехнология йўналиши вужудга келди.

Тирик мавжудотлар ёки уларнинг йўналиш хужайралари иштирокида саноат миқёсида маҳсулот ишлаб чиқарувчи технологиялар мажмуасига биотехнология деб атлади. Масалан, кимё фани саноатга кимёвий технологияни, физика эса оптика, электротехника, толали оптика, лазер технологияси каби қатор техникавий йўналишларга асос солди. Шунга ўхшаш биология фани ҳам ҳозирги кунга келиб саноат миқёсида маҳсулотлар ишлаб чиқаришга ўтмоқда. Биотехнологиянинг илдизлари инсониятга қадимдан маълум. Жумладан, нон, чой, спиртли ичимликлар, сирка тайёрлаш, сут маҳсулотларини қайта ишлаш шулар жумласидандир.

Бактериянинг бир неча марта изчил бўлиниши туфайли ҳосил бўлган хужайралардан бактерия клони (клон юнонча сўз бўлиб, “дарахт шохи”, “авлод” маъносини англатади) ҳосил бўлади. Клон таркибидаги ҳар бир хужайра айнан она хужайранинг ирсий хоссаларини ўзи-

да акс эттирган кўринишлари. Клондан ажратиб олинган ҳар бир ҳужайра бўлинганда ирсий белгилар ўзгармасдан бўлинган ҳужайраларга ўтади.

Биотехнология жараёнларида мақсадга мувофиқ хоссаларга эга бўлган бактерия клонлари олиниб кўпайтирилади ва тадқиқот ишларида, саноатда ишлатилади.

Табиатдаги микроорганизмлар ҳар доим тадқиқотчининг мақсадига мос келавермайди. Муайян ирсий хусусиятга эга бўлган бактерия штамлари (штамм - ирсий ўзгарган клон) хилма-хиллиги мутация чақирувчи моддаларни қўллаш натижасида кўпайтирилади. Клонлаш усули билан мутант штамларининг мақсадга мувофиқлари селекция (саралаш) қилинади ва биотехнологик мақсад учун фойдаланилади. Сўнги йилларда ген инженерлиги усули билан хоҳлаган геннинг исталган қисмида ДНК нуклеотидни алмаштириш биотехнологияси ишлаб чиқилган.

Маълум шароитда бир жонзот генининг иккинчи бир организм ирсий молекуласига бирикиш ҳодисасига трансформация деб аталади. Ген мухандислиги усули билан бирор организмни ирсиятини ўзгартиришда трансформация кенг қўлланилади.

Махсус тузилишга эга бўлган ДНК бўлагининг хромосома билан бирикиши ва ундан ажралиб чиқиш жараёнига трансдукция деб аталади.

Фаг билан зарарланган бактерия аксарият ҳалок бўлади, яъни лизис (эриб кетиш) содир бўлади. Айни пайтда фаг билан зарарланган бактерия ҳужайраларнинг айримлари тирик қолиши ҳам кузатилган. Бундай бактерия ичига тушган фагнинг маълум гени бактерия

геномининг махсус фаоллигини йўқотиши натижасида кўпая олмайдиган, яъни бактерияни ўлдира олмайдиган нофаол профаг ҳолатига ўтади. Бундай турғун бактерияларни лизоген бактериялар дейилади. Лизоген бактериялардан ўз-ўзидан ёки физика-кимёвий омил натижасида фаг гени ажралиб муҳитдаги бўлак бактерияларни зарарлантиради ёки бактерия хромосомаси билан бирикиб профаг ҳолатига ўтади.

Трансдукцияли ген рекомбинацияси ҳужайра мухандислигида кенг қўлланилади. Генетик инженерия ҳужайра, хромосома, ген даражасида амалга оширилади. Ҳужайра даражасидаги генетик мухандислик икки ҳужайрани ўзаро қўшиш билан олиб борилади. Хромосома даражасидаги генетик мухандислик ҳужайра ядросига қўшимча генлар кириштириш орқали амалга оширилади.

Ген инженерияси усули билан ҳар қандай генни кўпайтириш ва бу генлар иштирокида ҳужайрада мақсадга мувофиқ оқсил молекуласини синтез қилиш мумкин. Хусусан, қанд касаллигини даволашда ошқозон ости безининг гормони инсулин, ракли беморларга ишлатилдиган интерферон, ўсиш учун зарур бўлган ўсиш гормонлари ген мухандислиги усули билан синтез қилинмоқда.

Ген инженерияси усули орқали бир ҳужайрадан тўлиқ ўсимлик олиш мумкин. Бунинг учун такомиллаштирилаётган ўсимлик нави ҳужайрасига керакли генни киритилиб мазкур ҳужайрадан мақсадга мувофиқ ўсимлик олинади. Муайян бир генни ҳужайрага киритишда, бактерия ва тубан эукариот ҳужайраларда асосий хромосомалардан ташқари қўшимча хромосомалар бўлган плазмидалардан фойдаланилади. Бу



# BOSHLANG'ICH SINIF “ONA TILI VA O'QISH SAVODXONLIGI” DARSLIKLARIDAGI KOMIKSLAR ASOSIDA O'QUVCHILARNI OG'ZAKI VA YOZMA NUTQNI SHAKLLANTIRISH

**N.B. ADIZOVA** BuxDPI, dotsenti

**S.I. BOYMURODOVA** BuxDPI, magistranti

**TO'RAYEV S.D., TIQXMMI MTU Buxoro tabiiy resurslarni boshqarish instituti “Elektr energetikasi va elektrotexnika” kafedrasi assistenti.**

**Annotatsiya.** Ushbu maqolada boshlang'ich sinflarning ona tili va o'qish savodxonligi darsliklaridagi komikslar asosida og'zaki va yozma nutqni shakllantirish xususida fikr yuritilgan. Komiks - rasmi hikoya. Unda voqealar ketma-ketligi rasm asosida, qahramonlarning suhbatlari diolog shaklida beriladi.

**Kalit so'zlar:** badiiy savodxonlik, komiks, og'zaki nutq, yozma nutq, PIRLS, finyandiya tajribasi, savol-javob, suhbat, diolog.

**Аннотация.** В данной статье рассматривается формирование устной и письменной речи на основе комиксов на родном языке и грамотности чтения учебников начальных классов. Комикс — это рассказ в картинках. В нем последовательность событий дана на основе картинки, а диалоги персонажей даны в диалоговой форме.

**Ключевые слова:** художественная грамотность, комизм, устная речь, письменная речь, ПИРЛС, финский опыт, вопрос-ответ, беседа, диалог.

**Abstract.** This article discusses the formation of oral and written speech on the basis of comics in the native language and reading literacy textbooks of primary classes. A comic is a picture story. In it, the sequence of events is given on the basis of a picture, and the dialogues of the characters are given in the form of dialog.

**Key words:** artistic literacy, comic, oral speech, written speech, Pirls, Finnish experience, question and answer, conversation, dialogue.

Mamlakatimizda so'nggi yillarda barcha sohalarda innovatsiyalar amalga oshirilmogda. Shu bilan birga ta'lim tizimini islox qilishning yangi yo'nalishlari ishlab chiqildi. Ushbu islohatlarning yangi bosqichida o'quvchilarning bilim, ko'nikma va malakalarini milliy o'quv dasturi asosida shakllantirish hamda ilg'or xorijiy tajribalar, xalqaro mezon va talablar asosida o'quvchilarga bilim berish muhim ahamiyatga ega. Shu o'rinda aytish joizki, O'zbekiston Respublikasi Prezidentining 2019-yil 29- apreldagi PF - 5712-son farmoniga muvofiq 2030-yilga kelib PISA xalqaro dasturi reytingida 30 ta ilg'or mamlakatlar qatoriga kirishga erishish va xalq ta'lim tizimida ta'lim sifatini baholash sohasidagi

xalqaro tadqiqotlarni tashkil etish asosida o'quvchilarning o'qish, matematika va tabiiy yo'nalishdagi ta'lim sifatini baholashning milliy tizimini yaratish vazifalari belgilandi.

Ayni paytda dunyoning yetakchi mamlakatlar tajribalariga e'tibor beradigan bo'lsak, unda matnni o'qib tushunish mezoni ustuvor ekanligini ko'ramiz, ya'ni ko'p mamlakatlarda o'qish ko'nikmalarini shakllantirish bo'yicha topshiriqlar aynan o'quvchilarning o'qish savodxonligi mezoniga asoslanadi, bu o'quvchidan yozma matnlarni tushunishi va ular ustida fikr yuritishi o'z maqsadlariga erishish yo'lida bilim va imkoniyatlarini rivojlantirish uchun foydalanish, faol ishtirok etish qobiliyati sifatida shakllanishini talab etadi.



Boshlang'ich ta'limda o'qish darslari o'z mohiyati, maqsad va vazifalariga ko'ra ta'lim tizimida alohida o'rin turadi. Chunki uning negizida savodxonlik asosi turadi. Shu kungacha foydalanib kelingan "O'qish" va "Ona tili" darsliklari va hozirgi "Ona tili va o'qish savodxonligi" darsligining farqli jihatini aytib o'tadigan bo'lsak, oldingi ta'limda dars etaplari vaqtga asoslanganligi hozirda esa yangi zamon darsliklaridagi mazmun o'rganish natijalariga asoslanganligini ko'rishimiz mumkin. Bundan tashqari, dalillarni yod olishga mo'ljallanganlikdan bilish va qila olish ko'nikmalarini rivojlantirishga mo'ljallanganlikka, ma'ruzaga yo'naltirilgan darslardan o'quvchining mustaqil faoliyatiga qaratilgan darslarga o'tildi. Oldin o'qituvchi ma'ruzachi, o'quvchilar esa yod oluvchi hisoblangan bo'lsa, hozirda o'quvchilar mustaqil fikrini ayta oluvchi o'qituvchi esa shu fikrlarni yo'naltiruvchi inson sifatida e'tirof etilmoqda.

Shu o'rinda davlatimiz rahbari Shavkat Miromonovich Mirziyoyevning quyidagi so'zlarini ta'kidlash joiz: "Maktabda o'qitish metodikasi o'zgarib, ta'lim sifati ham, mazmuni ham, muhit ham o'zgaribdi".

Davlat rahbari avvalo maktablarda o'quv yuklamasi va darslar sonini qayta ko'rib chiqish, o'quvchilarni faqat yod olishga emas, balki fikrlashga chorlaydigan metodika yaratish zarurligini ta'kidladi. "Ona tili va "O'qish" fanlari ko'proq grammatik qoidalarni yodlashga qaratilgani va amaliy ko'nikmalarni rivojlantirmasligi natijasida o'quvchilar fikrini o'g'zaki va yozma bayon qilish va savod bilan bog'liq muammolarni yuzaga keltirdi. Shuningdek, "O'qish" fanida "Ona tili" "Artofimizdagi olam" va "Odobnoma" darsliklaridagi mavzu va matnlarning aynan takrori ham ko'plab noqulayliklarni keltirib chiqardi. Shunday

muammolarni bartaraf etish maqsadida yangi Miliy o'quv dasturi asosida "Ona tili" va "O'qish" fanlari "Ona tili va o'qish savodxonligi" faniga birlashtirildi.

"Ona tili va o'qish savodxonligi" fanida matnni o'qish, uning asosida mashq va topshiriqlarni bajarish orqali o'quvchida o'qish ko'nikmasi rivojlanib boradi, ona tiliga doir bilimlar shakllanadi.

YUNISEF ekspertlari, A.Navoiy nomidagi Toshkent davlat o'zbek tili va adabiyoti universiteti hamda maktablarning o'qituvchilari ishtirokida yaratilayotgan yangi Milliy o'quv dasturida asosiy vazifa etib o'quvchilarda o'qib va tinglab tushunish, fikrni bayon etish, yozish ko'nikmalarini rivojlantirish belgilangan. Buyuk Britaniya, AQSH, Turkiya va Finlyandiya tajribalaridan kelib chiqib integratsiyalashgan dastur asosida "Ona tili va o'qish savodxonligi" fani joriy etildi. 2021-sentabrdan 1- va 2- sinflarda qo'llanishi boshlangan Ona tili va o'qish savodxonligi darsligi yuqoridagi talabni bajarish uchun tashlangan qadamlardan biri bo'ldi. O'qish savodxonligini o'rgatishda kommunikativ yondashuv, ya'ni tilning muloqot vazifasi birlamchi hisoblanib, integrativ faoliyatga yo'naltirilgan, onglilik, kashfiyotchilik, farqli va tanqidiy yondashuvlar e'tiborda bo'lishi lozimligi ta'kidlandi.

PIRLS ta'rifiga ko'ra, o'qish savodxonligi jamiyat tomonidan talab qilinadigan va inson tomonidan qadrlanadigan yozma til shakllarini tushunish va ulardan foydalanish, shuningdek, matnlardan turli shakllarda ma'no hosil qila olish qobiliyatidir[2].

Ona tili va o'qish savodxonligi darsligidagi ko'rgazmalilik va ko'rsatmalilik o'quvchini bevosita idrok etadigan aniq obrazlar asosida fikrlashga undaydi. Y.A.Kameniskiy aytib o'tganidek, agar biror bir narsani bir necha sezgi a'zolari orqali idrok

ettirish mumkin bo'lsa u narsani idrok qilish uchun bir necha sezgi a'zolarini ishga solish kerak, ya'ni eshitib bo'ladigan narsalarni eshittirish bilan; hidlarni- hidlatish; ta'mni – tatib ko'rish; ushlab ko'rish mumkin bo'lgan narsalarni ushlatib ko'rsatish vositasi bilan idrok qilish lozim.

1 – sinf ona tili va o'qish savodxonligi darsligining ko'rgazmalilikga boyligi, rasmlarning ko'pligi o'quvchilarning matnini tushunishlarini yanada osonlashtiradi. (fikrimiz dalilida miyamizning ishlash tempini aytadigan bo'lsak; miyamiz 2 qismdan iborat. Chap va o'ng. Chap qism asosan mantiqqa, o'ng qism esa emotsiyalarga javob beradi. Chap qism matnli xotira hisoblanadi: matnlar, raqamlar, faktlar, analizlar va h.k.lar. O'ng qism emotsional xotira hisoblanadi: 5 ta his – tuyg'u - ko'rish, eshitish, hid sezish, ta'm bilish va taktil xotira. Chap qism 10% ma'lumotlarni eslab qolish potensialiga ega. O'ng qism 90% ma'lumotlarni saqlab qolish potensialiga ega. Biz bularni bog'liklikda olib borsak, o'quvchida matnlarni o'qib tushunish ko'nikma va malakalari shakllanadi)

Ayniqsa, diologli matnlarni izchillik bilan rasmlar bilan boyitish Milliy o'quv dasturida belgillab qo'yilgan og'zaki va yozma nutq malakalarini rivojlantiradi. Bunday rasmlar hikoyalar komikslar deb ataladi.

Komiks – rasmlar hikoya. Unda qahramonlarning harakati rasm orqali, suhbatlari diolog shaklida beriladi. Qahramonlarning har bir harakatlari ketma – ketlikda tasvirlanadi. Komiks so'zi inglizcha so'z bo'lib, comic – komediyaga doir degani, tayinli bir voqeani hikoya qiluvchi, uzviy ketma – ketlikda bog'langan rasmlar seriyasidir[3]. Hozirgi kunda komikslar juda ommalashib bormoqda. Komikslarni grafik romanlar ham deb atashadi. Rivojlangan mamlakatlarda uzoq yillar davomida komikslarga nisbatan yaxshi munosabat

bildirilmagan. Ularga maktab o'quvchilarini chalg'ituvchi sifatida qaralgan. Odamlar ularni o'qishning soddalashtirilgan versiyasi sifatida ko'rganlar. Ammo so'nggi yillarda komikslarda yashiringan afzalliklar ko'rinishga boshladi. Komikslarni o'qishning o'ziga xos afzalliklarini bir nechtasini aytib o'tamiz;

1. Komikslar istaksiz o'quvchilarni ajoyib kitobxonga aylantiradi.

Komikslarning eng yaxshi va eng aniq afzalliklaridan biri shundaki, ular matnli kitoblarga qaraganda qiziqarliroq va o'qish osonroqdir. Bu kitoblarning an'anaviy shakllarini o'qishga unchalik qiziqmaydigan bolalar uchun juda jozibalidir.

2. Komikslar kurashayotgan o'quvchilarga ishonch bag'ishlaydi.

Komikslar juda ko'p sahifali matn bilan kurashayotgan o'quvchilarni qo'rqitmaydi. Odatda kontekst uchun boshqa vizual va matnli belgilar ( masalan xarakterning xo'rsinishi, eshik taqillatilishi va hokazo) bilan birga qisqa va o'qilishi oson jummalarni taklif qiladi. Ular o'rganishda qiyinchilikka duch kelgan o'quvchilar uchun ham foydalidir.

3. Komikslar o'quvchilarni xulosa chiqarish qobiliyatini oshiradi.

Kuzatish – bu sodir bo'layotgan narsani ko'rishni anglatadi. Xulosa esa dallilar va mulohazalarga asoslanib biror narsani aniqlashni va umumlashtirishni bildiradi. Bu barcha yosh bolalar uchun muvoffaqiyatli tushunish va qimmatli hayotiy ko'nikmalarni egallashda eng muhimi hisoblanadi. Komikslar esa o'quvchilarni tasvirlardan ma'no chiqarishga undash orqali ularning xulosalarini oshirish mumkin. Komikslarni o'qigan bolalar ko'pincha hikoyachi yozmagan holatlarni xulosa qilishlari kerak bo'ladi. Bu murakkab o'qitish strategiyasidir. Komikslar, shuningdek, bolalarga ketma - ketlik bilan tanishish va qisqacha tilni

tushunishga yordam beradi.

4. Komikslar o'quvchilarni so'zlar bankini kengaytiradi.

Ko'p odamlar komiks haqida o'ylaganda, ular har bir sahifada ishlatiladigan so'zlar omborini yoki lug'at ko'nikmalarini mustahkamlash imkoniyatlarini hisobga olmaydilar. Komikslar bolalarga kontekst belgilari bilan birgalikda yangi lug'atga ega bo'lish uchun noyob imkoniyatlar beradi.

Komikslar nafaqat qiziqarli san'atni boyitish faoliyati emas, balki sinf – dars tizimida qo'llash ham juda foydalidir. Komikslar o'qishni endi o'rganib kelayotgan 1 – sinf o'quvchilari uchun hikoya va diologlar shaklida berilishi ularni hikoyaning boshlanishi va oxiri, syujeti, qahramonlari, vaqt va vaziyatlarni kuzatib borishlarida muhim maslahatchi bo'lib xizmat qiladi. Komikslar o'quvchilarda matnni tushunishi uchun asos bo'lib xizmat qiladi.

Komikslar nafaqat og'zaki nutq ko'nikmalarini balki, yozma nutqni ham rivojlantiradi. Bolalar hikoyaning asosiy g'oyasini, fikrlarining ketma - ketligini izchilik asosida va mantiqiy xulosalarini yozma bayon etish malakasiga ham ega bo'lishadi.

1 – sinf ona tili va o'qish savodxonligi darsligida juda ko'p mavzularni yoritishda komikslardan foydalanilgan. Bularga misol qilib “Bolalarning sevimli bayramlari”, “Yashil sayyora”, “Shaxmat o'ynaylik”, “Mo'jizaviy hasharot”, mavzularini keltirishimiz mumkin. Masalan, “Yashil sayyora” mavzusiga qaraydigan bo'lsak, bu nutqiy mavzu sanaladi, ya'ni og'zaki (o'quvchilarning tabiat hodisalari bilan bog'liq tasavvurlarini kengaytirish) va yozma (o'quvchilarning mazkur mavzu doirasida ishlatiladigan so'z, so'z birikmasi va gaplarni to'g'ri tushunish va to'g'ri qo'llashga erishish) nutqni rivojlantiradi.

Nutqiy mavzuning nomi e'lon qilingach, o'quvchilar diqqatini mavzuga jalb etish maqsadida quyidagicha savol bilan murojaat qilish mumkin: “Ayting-chi, tabiat deganda nimani tushunasiz?” Sinfdagi 2 – 3 o'quvchining javoblari tinglangach, kitobdagi mavzuni boshlash mumkin. Darslikda ikki qizning suhbatini aks etgan komiks berilgan. Dastlab o'quvchiga komiks gapida ma'lumot berib, unga oid namunalar ko'rsatish lozim. Komiks – rasmi hikoya. Unda qahramonlarning harakati rasm orqali, suhbarlari diolog shaklida beriladi. Qahramonlarning har bir harakati ketma – ketlikda tasvirlanadi.

O'qituvchi komiksni o'qib beradi. So'ng o'quvchilarga savol bilan murojaat qilishi lozim: “Ayting-chi, komiks nima haqida ekan?”. 3-4 nafar o'quvchining javobi tinglangach, javoblarni umumlashtirib, komiksning qisqacha mazmuni tushuntirib berilishi lozim. Rasmi hikoyada Zamira va Nargiza ismli dugonalarning telefondagi muloqoti tasvirlangan va suhbatini dialog shaklida berilgan. Zamira Nargizaga telefon qilib bugun quyosh charaqlab chiqqanini va sayr qilish uchun eng yaxshi kun ekanligini aytadi. Nargiza bunga javoban xiyobonga borishni taklif qiladi. Shundan so'ng o'quvchilarga darslikdagi savollar birin - ketin berib boriladi. Darslikdagi savollar quyidagicha:

1. Odamlar nega tabiat qo'ynida sayr qilishni yaxshi ko'rishadi?

2. Siz yashaydigan hududning tabiati qanday?

3. Nega tabiatni “ona tabiat” deb ham ataymiz?

4. Zerikkan paytingizda nima qilasiz?

Mazkur savollar iloji boricha ko'proq o'quvchidan javob olinishini talab qiladi. Agar biror savolga berilgan javobda o'quvchining fikri yetarlicha ochib berilmasa, o'qituvchi

uni ochishga xizmat qiluvchi qo'shimcha savollar berishi kerak. Masalan, Ayting-chi, tabiat qo'ynida sayr qilishga chiqqanmisiz? Tabiat qo'ynida sayr qilishning qanday foydali tomonlari bor? - deb so'rash mumkin. Ikkinchi savolga bola "yaxshi" yoki "yomon" deb javob bersa, ularni to'ldiruvchi savollar bilan murojaat qilishingiz lozim: "Nima uchun yaxshi deb o'ylaysiz?", "Sizningcha nima uchun bunday holga kelib qolgan?" Uchinchi savol o'quvchini mustaqil fikrlab, aniq javob berishni talab qiladi. To'rtinchi savolga bolalardan yetarlicha javob olib bo'lgach, Tabiat qo'ynida sayr qilish, toza havodan bahra olish inson sog'ligi uchun foydali ekanini aytib o'tish lozim.

Xulosa qilib aytganda, ta'limda komiklardan foydalanishning asosiy afzalliklariga quyidagilar kiradi:

- bilimlarning ajoyib vizual ifodasi;
- eng muhimlarini taqdim etadi;
- asosiy ma'lumotlarni o'z ichiga olgan vizual grafikni eslab qolish osonroq;
- bolani fikrlash, yaratish va yozish orqali jalb etadi;

- muloqot yozish uchun mukammal yo'l;
- yozishga qiziqishi past o'quvchilarni qo'zg'atadi;

- hikoya va hikolarning ketma- ketligi bolaga matn va tasvirlar orqali aniq tushunarli bo'ladi;

- vizual tasvirlardan foydalanish hikoya yoki mavzuning ma'nosini bildiradi;

- ijodiy yoki yuqori darajadagi fikrlash jarayonlarini rivojlantiradi;

- o'qish, yozish va fikrlashni boyitadi;

- baholash va baholash vositasida xizmat qiladi;

- ketma – ketlik tushunishga yordam beradi;

Fikrimizni xulosalar ekanmiz, boshlang'ich sinf o'quvchilarining o'qish savodxonligi xalqaro talablarga mos tarzda oshirish uchun milliy va ilg'or tajribalarni ishlab chiqish va amaliyotga joriy etish ,bu jarayonda o'quvchilarning mustaqil ta'lim olishlarini ham yo'lga qo'yish, electron tarzidagi ta'limni rivojlantirish kabi vazifalarni amalga oshirish muhim hisoblanadi.

#### Использованная литература:

1. Azimova I. A. [va boshq.]. Ona tili va o'qish savodxonligi [Matn]: 2-sinf o'qituvchilari uchun metodik qo'llanma. – Toshkent: Respublika ta'lim markazi, 2021. – 128 b.
2. G'ulomov A. K. Ona tili ta'limi jarayonida o'quvchilarning o'quv-biluv faoliyatini rivojlantirish metodikasi. Avtoreferat. Pedagogika fanlari doktori diss. – T; 1991.
3. Mavlonova K. [va boshq.]. Ona tili va o'qish savodxonligi. 1-qism [Matn]: darslik 2-sinf uchun. – Toshkent: Respublika ta'lim markazi, 2021. – 120 b
4. Рахматуллаева Л.И. Методика преподавания родного языка родного языка. Учебное пособие. – Т.: Молия — Иктисод, 2007.
5. Kadan, G., and Aral, N. (2017). Examining universal values in terms of cartoons. Journal of Research in Education and Teaching, 6(4), 104– 117.
6. Affeldt, F., Meinhart, D., and Eilks, I. (2018). The use of comics in experimental instructions in a non-formal chemistry learning context. International Journal of Education in Mathematics Science and Technology, 6(1): 93-104.

# XATOLARNI KELIB CHIQUISHIGA SABAB BO'LVUCHI OMILLAR HAQIDA AYRIM MULOHAZALAR

XASANOVA OZODAXON QURVONALI QIZI

Farg'ona davlat universiteti doktoranti, pedagogika fanlari bo'yicha  
falsafa doktori, (PhD)

**Annotatsiya.** Maqolada xatolarning kelib chiqish sabablaridan bo'lgan o'rganish strategiyalari, nutq jarayonidagi bezovta qilishlar, boshqa xatolarning ta'siri hamda chet til darslarining ta'siri va boshqa shu kabi sabablar haqida fikr yuritiladi.

**Kalit so'zlar:** Xato, nemis tili, kompetensiya, til o'rganuvchi, umumlashtirish, o'rganish strategiyalari, nutq jarayoni.

**Abstract.** The article discusses the causes of errors: learning strategies, disturbances in the speech process, the influence of other errors, and the influence of foreign language classes and other similar causes.

**Key words:** Error, German language, competence, language learner, generalization, learning strategies, speech process.

**Абстракт.** В статье рассматриваются причины ошибок: интерференция, обобщение, стратегии обучения, нарушения речевого процесса, влияние других ошибок, влияние занятий по иностранному языку и другие подобные причины.

**Ключевые слова:** Ошибка, немецкий язык, компетенция, изучающий язык, интерференция, обобщение, стратегии обучения, речевой процесс.

Xatoga yo'l qo'yish chet til darslarining ajralmas bir qismidir. Xatolar turli omillar natijasida kelib chiqishi mumkin. O'rganish va muloqot strategiyalari ham ma'lum ma'noda xatoga yo'l qo'yishga sababchi bo'ladi. Shuning uchun ushbu maqolada avvalo o'rganish va muloqot strategiyalari va ularning xatoga olib kelish sabablari to'xtalib o'tishni ma'qul ko'rdik. Undan so'ng xatoga sabab bo'luvchi boshqa omillar haqida ham fikr yuritiladi.

## ASOSIY QISM

Raabening ta'kidlashicha, o'rganish va muloqot strategiyalarini quyidagicha turlarga ajratish mumkin<sup>1</sup>:

- maqsadga yo'naltirilgan;
- jarayonga yo'naltirilgan;
- rollarga yo'naltirilgan;
- ongli;

Ularning barchasi til o'rganuvchining

(ham so'zlovchi, ham tinglovchi vazifasida) muloqot va o'rganish jarayonidagi faoliyatiga bog'liq bo'ladi.

Til o'rganuvchi chet tilini o'rganishda turli strategiyalardan foydalanishi mumkin. Oddiy jumlaning qo'llash orqali xatoni kamaytirish mumkin. Aslida bu holat ham muloqot strategiyasi deyiladi. Lekin ko'p hollarda so'zlovchining fikrini tinglovchi tomonidan tushunilmasligiga yoki noto'g'ri tushunilishiga sababchi bo'lishi mumkin.

K.Kleppinning ta'rifiga ko'ra, o'rganish strategiyalari chet til o'rganish jarayonida til o'rganuvchi tomonidan (imkon qadar) ongli ravishda rejalashtirilgan, maqsadli yo'naltirilgan va ishlov berilgan strategiyalar hisoblanadi<sup>2</sup>. Bu esa o'z navbatida til o'rganuvchi orttirilgan tilga oid bilimlarini sinovdan o'tkazganligini, lekin ushbu qoida va til elementlarini boshqa kontekstga

<sup>1</sup> Raabe (1980:80)

<sup>2</sup> Kleppin, 1998: 34

ko'chirganida va sinab ko'rganida xatolar ham yuzaga kelishi mumkinligini ko'rish mumkin.

Til o'rganuvchilar o'ziga mos o'rganish strategiyasini tanlay olishlari uchun o'qituvchi tomonidan o'rganish strategiyalariga bag'ishlangan dars tashkil qilinishi ham maqsadga muvofiq. Bu orqali til o'rganuvchi o'zi uchun qaysi o'rganish strategiyasi eng mos ekanligini bilib oladi, tanlangan strategiyadan chet tilini o'rganishda foydalanadi hamda imkon qadar xatoga kamroq yo'l qo'yadi.

O'rganish strategiyalari xatoga yo'l qo'yishga sababchi bo'lsa ham, ulardan darsning ijobiy tomoni sifatida foydalanish ham mumkin.

Til o'rganuvchining javob berish jarayonida halaqit berish ham xatoga yo'l qo'yish sabablaridan biri hisoblandi. Javob berish jarayoniga turli xil omillar halaqit berishi mumkin. Masalan charchoq, asabiylashish, stress, turli xil tovushlar, javob berish jarayonining uzoq va murakkabligi kabilar halqait beruvchi omillar sifatida ko'rsatilishi mumkin. Bunday xatolar ba'zoda tasodifiy xatolar ham deb yuritiladi. Bunday xatolar nazorat qilish qiyin bo'lgan va ko'p uchraydigan xatolardir. Tasodifiy xatolarning sabablari ko'p hollarda kayfiyat, charchoq yoki yodda saqlash bilan bog'liq qiyinchiliklar bo'ladi. Til o'rganuvchilar xatoga yo'l qo'yishga sabab bo'luvchi ushbu omillarni bilishlari, ularning kelgusida xatolarini samarali bartaraf eta olishlariga yordam beradi<sup>3</sup>. Turli bezovtalik sababli yuzaga keladigan xatolar, shoshqaloqlik bilan bog'liq va performanz xatolar deb baholanadi. Ya'ni bu holatda til o'rganuvchi qoidani yaxshi o'zlashtirgan bo'lishi mumkin, lekin turli halaqit beruvchi omillar

tufayli xatoga yo'l qo'yadi. Masalan, til o'rganuvchining kayfiyati yo'qligi ham uning xato qilishiga sababchi bo'ladi, uning kayfiyati javob berishiga sezilarli darajada ta'sir etadi.

Instrumental xatolar ham halaqit berishlar bilan chambarchas bog'liq bo'lib, ular sinov tartibi va uning texnik xususiyatlari bilan bog'liq holda paydo bo'ladi. Bunday xatolar test topshiriqlarining haddan ortiq ko'pligi tufayli yoki testlarni yechishdagi texnik holatlar tufayli ham yuzaga kelishi mumkin. Bundan tashqari bu holatda diqqatning sustlashi ham rol o'ynashi mumkin.

Amalga oshirish sharoitlari bilan bog'liq holda kelib chiqadigan xatolar juda ham instrumental xatolarga o'xshab ketadi. Ba'zilar esa shaxsiy shartli xatolar bilan o'xshash, ba'zilar esa javob berish jarayonida halaqit berish bilan bog'liq sabablarga bog'liq. Amalga oshirish sharoitlari bilan bog'liq holda kelib chiqadigan xatolar matn instruksiyasi bilan ham bog'liq bo'lishi mumkin. Chunki ba'zi hollarda matn instruksiyalari tushunarsiz bo'lishi yoki bir ma'noli bo'lmasligi ham mumkin. Amalga oshirish sharoitlari bilan bog'liq holda kelib chiqadigan xatolarni quyidacha turlarga ajratish mumkin:

- imtihon oluvchi sabab yuzaga kelgan xatolar;
- imtihon holatiga bog'liq bo'lgan xatolar (joy va vaqt bilan bog'liq sharoitlar tufayli);
- noto'g'ri motivatsiya sababli yuzaga kelgan xatolar;
- haddan tashqari til o'rganuvchi shaxsiyatiga bog'liq bo'lgan mavzular tufayli yuzaga kelgan xatolar (masalan mantiqiy yoki shaxsiyat bilan bog'liq testlarda).

Tilni qo'llash jarayoni ham xatolarga sabab bo'lishi mumkin. Ko'pincha bu

<sup>3</sup> Esser, 1991: 171

sharoitlar soʻzlovchiga bogʻliq boʻlmaydi. Lekin atrof-muhit, masalan shovqin, chiroq nurining yaxshi emasligi ham yozma testlarda xato qilishga sabab boʻlishi mumkin. Ogʻzaki javob berish jarayonida xonaning qay darajada qulayligi, yoqimliliigi ham rol oʻynaydi. Shundan kelib chiqqan holda chet til oʻrganish xonalarini til oʻrganuvchi uchun qulay holatga keltirish muhimdir.

Qarama-qarshilikning yetishmasligi. Qarama-qarshilikning yetishmasligi deyilganida oʻrganilayotgan tildagi soʻzlarning shakli va maʼnosi bilan bogʻliq oʻxshashliklarning xatoga olib kelishi tushuniladi. Masalan chet tilidagi soʻz shu tildagi boshqa soʻz bilan shaklan bir xil boʻlganida til oʻrganuvchi uni aynan oldin oʻrgangan soʻzdek tushunadi va natijada xatoga yoʻl qoʻyadi. Masalan, nemis tilidagi Erlebnis, Ergebnis. Ereignis kabi soʻzlarni qoʻllashda til oʻrganuvchilar xatoga yoʻl qoʻyish holatlari koʻp kuzatiladi. Til oʻrganuvchi ushbu soʻzlarning oʻxshashligi tufayli ularni oʻxshash tarzda talqin qiladi va shuning uchun ham ularni notoʻgʻri ishlatish ehtimoli ortadi. Bu holat soʻz maʼnolarining aniq va ongli tarzda yodda saqlanmaganligi sababli ham kelib chiqishi mumkin. Qarama-qarshilikning yetishmasligini ham interferensiya va haddan tashqari umumiylik bilan bogʻlash mumkin.

Xatoga yoʻl qoʻyishning sabablaridan yana biri boshqa xatolarning taʼsiri hisoblanadi. Bu holat Raabe tomonidan “domino effekti” deb nomlangan. Til oʻrganuvchilar qayerdadir oʻqigan yoki eshitgan xatolarini oʻxshash jarayonga ham koʻchiradilar. Koʻpincha bu holat qoʻshiq matnlari va sheʼrlardan koʻchirishlar orqali yuzaga keladi. Agar til oʻrganuvchiga bu holat haqida maʼlumot berilmasa, u xatoga yoʻl qoʻyishda davom etadi. Oʻqituvchi til

<sup>4</sup> Raabe, 1980: 82

oʻrganuvchilarga lirik matnlar standart til qoidalariga mos kelmasligini tushuntirish orqali buni bartaraf etishi mumkin. Bunday xatolar asosan semantika, sintaktika va morfologiya bilan bogʻliq boʻladi. Bundan tashqari notoʻgʻri talaffuzga ham sabab boʻlishi mumkin. Koʻpincha til oʻrganuvchilar yoʻl qoʻyadigan orfografik xatolar eshitilgan matnlarni notoʻgʻri tushunish oqibatida kelib chiqishi koʻzga tashlanadi.

Chet til darsining oʻzi ham til oʻrganuvchilarning xatoga yoʻl qoʻyish sabablaridan biri sifatida koʻrsatilishi mumkin. Agar oʻqituvchining oʻzi tilni yetarli darajada egallamagan boʻlsa, idiomalarni yaxshi tushunmasa til oʻrganuvchilarning xatolarini yetarli darajada bartaraf eta olmaydi. Bu holat ayniqsa chet til oʻqituvchisi shu til egasi boʻlmaganda koʻp uchraydi. Oʻzbek taʼlim muassasalarida bu muammo koʻp uchraydi deb aytishimiz mumkin, chunki nemis tili sohiblari faqat ayrim taʼlim muassasalaridagina faoliyat olib borishadi. Birgina oʻqituvchining oʻzi ham til oʻrganish jarayonidagi koʻplab xatolarga sababchi boʻlishi mumkin.

Dars bilan bogʻliq boʻlgan xatolarning keyingisi sifatida darsliklarni qayd etish mumkin. Darsliklarda ham turli xatolar uchrab turadi. Masalan, koʻp darsliklarda yozuv bilan bogʻliq xatolar koʻzga tashlanadi.

Guruhdagi boshqa til oʻrganuvchilar tomonidan yoʻl qoʻyilgan xatolarning toʻgʻrilanmasligi ham qolgan til oʻrganuvchilarning xatoga yoʻl qoʻyishga sabab boʻladi. Koʻpincha oʻqituvchi javob berayotgan til oʻrganuvchining xatosiga eʼtibor bermaydi va uni toʻgʻrilamaydi. Qolganlar esa bu javobni toʻgʻri deb qabul qiladilar va oʻzlarining javoblarida qoʻllaydilar.

Dars jarayonining oʻzi ham xatolarga

sabab bo'lishi mumkin. Masalan ayrim mavzular dars jarayonida ko'p mashq qilinadi, ba'zilar esa yetarli darajada mashq qilinmaydi. Bu holatda til o'rganuvchilar ko'p mashq qilingan mavzuni yaxshiroq o'zlashtirishadi va kamroq xatoga yo'l qo'yishadi va aksincha kam o'rganilgan mavzularda ko'p xatoga yo'l qo'yadi. Ko'p hollarda ma'lumotlar faqat bir marta aytib o'tiladi va til o'rganuvchilar uni yodda saqlab qolishmaydi. Shu sababli darsni kichik qismlarga taqsimlash va asosiy qismlarni tez-tez takrorlashga e'tibor qaratish lozim. Quyida esa chet til o'rganish jarayonida xatoga yo'l qo'yishga olib keluvchi lisoniy va nolisoniy nomutanosibliklarga to'xtalib o'tmoqchimiz.

Chet til o'rganish jarayonida xatoga yo'l qo'yishga olib keluvchi lisoniy va nolisoniy nomutanosibliklar lisoniy elementlarning kundalik muloqot jarayonida qay darajada ko'p yoki kam qo'llanilishiga bog'liq. Aytaylik, ma'lum lisoniy element kundalik muloqot jarayonida juda ham ko'p qo'llanilsa, uni yodda saqlash, unga qayta murojaat qilish oson kechadi va aksincha qaysidir til elementi kundalik muloqot jarayonida kamdan-kam qo'llanilsa, uni o'rganish, yodda saqlash til o'rganuvchi uchun qiyinchilik tug'diradi. Shu sababli o'qituvchi til o'rganuvchilarini kam qo'llaniladigan lisoniy elementlarni yanada diqqat bilan o'rganishga odatlantirishi lozim. Bundan tashqari har bir til o'rganuvchi nimani muhim deb hisoblashini, til o'rganishdan maqsadi nima ekanligini inobatga olish ham katta ahamiyat kasb etadi.

Ijtimoiy va psixologik o'rganish omillari ham til o'rganish jarayoniga ta'sir etadi. Til o'rganuvchining o'rganilayotgan chet tiliga bo'lgan munosabati ham o'rganish jarayoniga katta ta'sir ko'rsatadi. Til o'rganuvchining bunday ijobiy yoki salbiy yondashuvi ongli

yoki ongsiz bo'lishi mumkin, lekin har ikki holda ham til o'rganishga birdek ta'sir ko'rsatadi. Bundan tashqari ona tili va chet tili so'zlashiladigan dunyo o'rtasida ijtimoiy yoki psixologik jihatdan katta farqlar bo'lishi mumkin, buning natijasida nuqsonli til paydo bo'ladi. Xorijiy tushunchasiz chet tili ham tushunarsiz bo'lib qolaveradi, shuning uchun chet til darslarida madaniy mavzularni ham tushuntirish, til o'rganuvchilarning madaniyati bilan tili o'rganilayotgan mamlakat madaniyatini o'zaro qiyoslab o'rgatib borish zarur.

Xatolar til o'rganuvchi shunchaki bilishni xoxlamasligi natijasida ham kelib chiqishi mumkin. Bu tilga bo'lgan qiziqishning yetishmasligi bilan izohlanadi. Affektiv, ijtimoiy va shaxsiy omillar ham til o'rganish jarayonida muhim rol o'ynaydi. Ular odatda avvaldan orttirilgan chet til o'rganish tajribasi bilan bog'liq bo'ladi. Agar til o'rganuvchi avval o'rgangan tilida yomon tajribalarga ega bo'lgan bo'lsa, yangi o'rganilayotgan tiliga ham shunday munosabatda bo'lishi ehtimoli katta. Oldingi tildan orttirilgan ijobiy taassurotlar yoki natijalar esa albatta yangi o'rganilayotgan tilda ham yutuqqa erishishga turtki beradi.

Ijtimoiy, psixologik omillar haqida gap borar ekan, albatta motivatsiyani roliga to'xtalib o'tishni ham yoddan chiqarmaslik zarur. Ko'pincha chet til o'rganishda integral va instrumental motivatsiya turlari ajratib ko'rsatiladi. Integral motivatsiya deganda, til o'rganuvchining o'zi o'rganilayotgan tilga qiziqishi, shu til egalari bilan aloqaga kirishishi yo'llarini qidirishi, madaniyatiga integratsiya qilishni xoxlashi tushuniladi.

#### XULOSA

Instrumental motivatsiya til o'rganuvchining til o'rganishiga kasbiy sabab sifatidan yondashuvi, ma'lum maqsadga erishish uchun shu tilni o'rganishi lozimligi,





# FIZIKA TA'LIMIDA ZAMONAVIY AXBOROT TEKNOLOGIYALARIDAN FOYDALANISHNING NAZARIY ASOSLARI

**QODIROV SAIDQOSIM PO'LATXON O'G'LI**  
Toshkent davlat texnika universiteti Olmaliq filiali assistenti..

**Annotatsiya:** Maqolada fizika ta'limida zamonaviy axborot texnologiyalaridan foydalanishning nazariy asoslari va natijalari o'rganilgan. Shuningdek, zamonaviy axborot texnologiyalaridan foydalanishning hozirgi holati ilmiy asoslab berilgan.

**Kalit so'zlar:** fizika, axborot, kompyuter, laboratoriya, tajriba, axborot texnologiyalari, intellekt, modellashtirish, fizik hodisa.

**Аннотация:** В статье исследуются теоретические основы и результаты использования современных информационных технологий в физическом образовании. Также научно обосновано современное состояние использования современных информационных технологий.

**Ключевые слова:** физика, информация, компьютер, лаборатория, эксперимент, информационные технологии, интеллект, моделирование, физическое явление.

**Abstract:** The theoretical foundations and results of the use of modern information technologies in physics education are studied in the article. Also, the current state of using modern information technologies is scientifically justified.

**Key words:** physics, information, computer, laboratory, experiment, information technology, intellect, modeling, physical phenomenon.

Kirish. Kompyuterlashtirish ulkan gumanistik potentsialga ega, bu bir vaqtning o'zida mehnatni yengillashtiradi va tezkorlikni ta'minlaydi. Mehnatni yengillashtirish yordamida og'ir, xavfli ulush insonning ijodiy imkoniyatlarini kengaytirish orqali amalga oshiriladi. Axborot va intellektual salohiyatning rivojlanishi va "Bilim sanoatining" rivojlanishi jamiyatni kompyuterlashtirishning asosiy oqibatlaridan biri hisoblanadi. Odatiy jarayonlar sonining pasayishi muammolarni ijodiy yechimiga e'tibor qaratishiga imkon beradi, bir kishini bir nechta mutaxassislar bajaradigan bir nechta funksiyalarni birlashtirishga imkon beradi. Mas'uliyatli qarorlarni qabul qilish bilan bog'liq boshqarishning mantiqiy va boshqaruv funksiyalari axborot va hisoblash uskunalari bilan bog'liq. Axborot va hisoblash texnologiyasidan keng foydalanish, kasbiy faoliyatni rivojlantirish foydasiga qaror qabul

qilishga yordam beradi.

Tarixan, pedagogika har doim ham axborot vositalari (saqlash, qayta ishlash va uzatish vositalari) va ularni takomillashtirish o'rganish samaradorligini oshirdi. Shuning uchun, akademik fanlarni o'rganishda, kitoblar, videofilm, televizor va boshqalardan tashqari kompyuterdan foydalanish, tabiiy ravishda o'quv jarayonini yaxshilashga olib kelishi kerak. Kompyuterlar va dasturiy ta'minotning evolyutsiyasi ulardan foydalanuvchilar uchun yetarli darajada sodda bo'lishi kerak.

Ta'limda kompyuter vositalari alohida bosma, audiovizual turlarga ajraladi. Bular kompyuter ro'yxatdagi barcha funksiyalarni birlashtira oladi va uning imkoniyatlarini o'rganish uchun amaldagi "ideal" vositasini beradi, bu esa inson tomonidan ma'lumotlarni idrok etishga ta'sir qilishi va ma'lumotni idrok etishning majoziy kanalini sezilarli darajada

faollashtirishi mumkin. Kompyuterni qo'llab-quvvatlash "Axborot texnologiyalari" tushunchasi bilan birlashtirilgan vositalar va usullar to'plamini o'z ichiga oladi.

Mavzuga oid adabiyotlar tahlili. V.F.Sholoxovichning monografiyasida "Axborot texnologiyalari" atamasiga sharhlar berilgan: "Axborot texnologiyalari, ma'lumotlarni yig'ish, tashkillashtirish, saqlash, qayta ishlash, uzatish va taqdim etish, inson bilimlarini kengaytirish va texnik va ijtimoiy jarayonlarni boshqarish imkoniyatlarini rivojlantirishdir" [1].

A.V. Sovovlov o'quv faoliyatini amalga oshirish uchun ishlatiladigan elektron vositalar va ularning ishlashi usullari ko'rsatib o'tgan. Elektron vositalar tarkibiga qo'shimcha dasturiy ta'minot va axborot komponentlari, ulardan foydalanish usullarini bayon etgan [2].

Zamonaviy axborot texnologiyalari yordamida an'anaviy ravishda tushunish odatiy holdir, ulardan mikroprosessor uskunalari, audio-video texnologiyasi, axborot-video texnologiyalari imkoniyatlaridan axborotni ishlab chiqarish, to'plash, saqlash, saqlash, saqlash, uzatishda foydalanish mumkin [3].

Kompyuterni qo'llab-quvvatlashning didaktik vositalarlari ham xilma-xildir. Didaktik vositalar nafaqat hodisa va jarayonlarni matematik modellashtirishni, balki didaktik funksiyalarning ochiqlik, axborotli va nazorat turlarini bajarilishini ta'minlaydi [4].

Ta'limni axborotlashtirish zamonaviy axborot texnologiyalarining quyidagi muhim afzalliklaridan samarali foydalaniladi:

- har bir individning o'z ta'lim trayektoriyasini, ochiq ta'lim tizimini yaratish qobiliyati;
- tizimli fikrlashni tashkil etish;
- ta'limning axborot va uslubiy ta'minotini boshqarish;

- o'quv jarayoni davomida talabalarning kognitiv faolligini samarali tashkil etish;

- Kompyuterning o'ziga xos xususiyatlaridan foydalanish (masalan, o'quv jarayoniga faoliyat yondashuvini qo'llab-quvvatlaydigan bilimlarni tashkil etishni tashkil etish imkoniyati);

- o'quv jarayonini individuallashtirish va differensiallash, zamonaviy texnologiyalardan foydalanish imkoniyati.

Bundan tashqari, zamonaviy axborot texnologiyalari didaktik muammolarni hal qilishga imkon beradi:

- kompyuter grafikasi va kompyuter modellash vositalaridan foydalanish asosida murakkab texnik tizimlardagi hodisalar va jarayonlarni o'rganish;

- turli xil fizik, kimyoviy, biologik va ijtimoiy jarayonlarni taqdim etish.

A.V. Xutorskaya ta'limda erishish qiyin bo'lgan kompyuter texnologiyalarining o'ziga xos xususiyatlari:

- talabani o'z ta'limida faol rolini kuchaytirish;

- darslarning interfaol shakllaridan foydalanish, multimediyaga mashg'ulotlari, multimedia o'quv dasturlaridan foydalanish tufayli o'quv jarayonining evristik tarkibiy qismining ko'payishi;

- talabalarga o'z ijodiy faoliyatining mahsulotlarini namoyish etish imkoniyatini berishni qayd etadi [5].

A.A.Andreyeva ishlarida esa ta'limda kompyuter texnologiyalaridan foydalanish xususiyatlari va yo'nalishlari tavsiflangan [6].

Yuqoridagi maqsadlar talabani faoliyat sub'yekti sifatida ishlab chiqishga qaratilgan emas, chunki bu holda ta'lim faoliyatini tashkil etish muammosi tahlildan tashqarida qoladi. Buning uchun kompyuterni o'rganish bo'yicha psixologik va pedagogik qo'llab-quvvatlashning asosiy strategik yo'nalishi

ta'lim faoliyati, saqlash va kompyuterdan foydalanishning integratsion tizimlarining integral tizimlarini asoslashdir. Boshqacha qilib aytganda, shaxsga yo'naltirilgan ta'limning yangi pedagogik tushunchalarini va individual faoliyatli yondashuvini hisobga olish kerak:

- Intellektual sohani rivojlantirish: fikrlash (aqlli, ijobiy), ongning fazilatlarini (aqlli, moslashuvchanlik, iqtisodiyot, tahlil va boshqalar), kognitiv ko'nikmalar (qarama-qarshilik, muammo), bilimlar va ko'nikmalarni shakllantirish;

- Motivatsion sohasini rivojlantirish: aqlli, bilimli, tabiatni bilishi, fikrlash va bilimlar to'g'risidagi qonuniylikni shakllantirish; bilish va o'zgarishlar usullarini

- Emotsional sohani rivojlantirish: his-tuyg'ularingizni va hissiy holatlarni boshqarish, haddan tashqari tashvishlarni yengish;

- Ta'lim faoliyatini va uning asosiy komponentlarini shakllantirish: talabalar diqqatini boshqarish, zarur bo'lgan maqsadlarni rag'batlantiruvchi faoliyatning ma'nosini tushuntirish, maqsadli rag'batlantirish, maqsadga erishish uchun shart-sharoitlar yaratish, jarayonni baholash, talabalarning ta'lim faoliyati samaradorligini oshirish.

Fizik hodisalarni o'rganishga ijodiy yondashuvni shakllantirish uchun qo'shimcha imkoniyatlar yaratilgan. Bu nafaqat tajriba natijalarini, balki fizik texnologik va eksperimental tadqiqot usullarini o'zlashtirish, nazariy va eksperimental tadqiqot metodlarining uzviyligini ta'minlaydi.

Axborotlashtirish pedagogik tizimni rivojlantirish vositasi bo'lib, o'zining sifatli o'zgarishiga olib keladi, bu yangi darajadagi barqaror o'zgarishlarga yordam beradi. Yangi vazifalarni o'rnatish yangi

axborot texnologiyalaridan foydalanish bilan bog'liq pedagogik tizim tarkibiy qismlarini o'zgartirishni ta'minlaydi. Pedagogik tizimning asosiy funksiyalari ma'lumotlarni muntazam qayta ishlash hajmini sezilarli darajada kamaytirish imkonini beradi:

- motivatsion - kognitiv faoliyatni rag'batlantirish, uning o'quv faoliyatini boshqarish funksiyalarini aniq natijalarga erishishni hal qilishda amalga oshiriladi;

- rivojlanayotgan - zamonaviy axborot texnologiyalaridan foydalanish, talabalarning samaradorligi va ijodiy faoliyatini faollashtiradi;

- nazorat qilish - avtomatlashtirilgan testni boshqarish, o'quv materiallarini o'zlashtirish to'g'risidagi statistik ma'lumotlarni qayta ishlash va yig'ish;

- tuzatish - boshqaruv, o'quv, uslubiy va ilmiy-tadqiqot ishlarini tuzatish - bu fikrlash va ish usullarining eskirgan stereotiplarini bartaraf etishga yordam beradi;

- modellashtirish - ob'yektlarni boshqarish muammolarini hal qilish natijasida o'quv faoliyatini kengaytirish imkoniyatini aniqlash mumkin.

Bilish faolligini faollashtiradigan motivatsiyaning funksiyasini hisobga olgan holda, kompyuter muhitida uni kuchaytirish uchun qo'shimcha imkoniyatlar mavjudligini ta'kidlaydi:

- grafikadan foydalanish;
- matndagi kalit so'zlarni ta'kidlash;
- o'qituvchidan muloqot va boshqaruvni sinovdan o'tkazish;

- o'qituvchi va talaba dasturlari bo'yicha boshqarish;

- yopiq test bajarish;
- taqdimotning murakkabligi darajasi taxmin qilingan foydalanuvchilarni tayyorlash darajasiga to'g'ri keladi.

Tadqiqot metodologiyasi. O'quv jarayonida axborot texnologiyalarini qo'llash,

uning klassik tamoyillarini bekor qilmasdan yangi didaktik tamoyillarni keltirib chiqaradi.

Shaxsiylashtirish va manzilli axborot texnologiyalari tamoyili birinchi navbatda, talabaning o'z ish joyiga ega bo'lish qobiliyatini ta'minlaydi.

Axborot oqimlarining ko'pkanallik tamoyili kompyuter texnologiyalaridan foydalanib ko'plab manbalardan ma'lumotlar olinganligini hisobga oladi. Ma'lumotlar monitor ekranidan matnli yozuv shaklida qabul qilishi mumkin, ular video yozishni o'qishni tinglashda, shuningdek printer yordamida chop etilgan ma'lumotlarni ko'rib chiqishda amalga oshiriladi.

Dasturiy mahsulotlar tarkibini va dasturiy mahsulotlarini universallashtirish tamoyili bitta metodologiyaga ko'ra, o'quv dasturining turli xil fanlari bo'yicha elektron darsliklar, ma'ruza matnlari, hisoblash va sinov dasturlarini ishlab chiqish ko'zda tutilgan. Har bir dasturiy mahsulot, o'qitiladigan fan turidan qat'i nazar, xuddi shu tuzilish va interfeysga ega bo'lishi kerak. Bitta komponent bir fandan boshqasiga o'tish qulayligini ta'minlaydi, bu esa kompyuterdagi taqdimoti shaklida emas, balki kurs mazmuniga e'tibor berishga imkon beradi.

Kompyuterlashtirilgan ta'limning xarakterli xususiyatlari moslashuvchanlik, o'zgaruvchanlik, iqtisodiy samaradorlik, ixtisoslashtirilgan texnologiyalar va o'quv qo'llanmalaridan foydalanishdir.

Moslashuvchanlik. Kompyuterda o'qitish tizimlari internetda, uyda, uyda kompyuter sinfida amalga oshiriladi. Shuning uchun talabalar moslashgan holda, qulay joyda ishlashi natijasida o'zi tanlangan kurslarda bilim olishlari mumkin.

Modullik. Dastur modulli tamoyilga asoslanadi. Har bir alohida kurs ma'lum bir mavzu sohasining yaxlit g'oyasini yaratadi.

Bu mustaqil modulli kurslardan individual yoki guruh ehtiyojlarini qondiradigan o'quv dasturini tuzish imkonini beradi.

Iqtisodiy samaradorlik. Ta'limning nisbatan past narxda unifikatsiyalashni nazarda tutadi, masalan, mavjud o'quv joyidan va texnik vositalardan samarali foydalanish, masalan, maktabdan tashqari ta'limda.

Ixtisoslashgan texnologiyalar va o'quv qo'llanmalaridan foydalanish. Kompyuterlashtirilgan o'qitish texnologiyasi inson bilan mustaqil, ammo ma'lum bir qator bilimlarining boshqariladigan usullari bu metodlar, shakllar va vositalar to'plamidir. Ta'lim texnologiyalari ma'lum bir tarkibga asoslanadi va uni taqdim etish talablariga javob berishi kerak. Ma'lumotni rivojlantirish uchun taklif qilingan tarkib mamlakatda mavjud ta'lim standartlari va ma'lumotlar va bilimlar banklarida, shuningdek, videokutubxonalar bo'yicha maxsus kurslar va modullarda to'plangan.

O'rganish bo'yicha kompyuterlashtirishning muhim natijasi - bu zamonaviy fizika va texnologiyalardagi kompyuterlarning rolini to'g'ri tushunish. S.G.Yudakov fikricha, ma'lumot va hisoblash uskunalar bilan ishlash uchun kompyuterlarning ishlashi va texnik xizmat ko'rsatish bilimlari va ko'nikmalariga ega bo'lish kerak. Ushbu yondashuvning boshqaruvi axborot-hisoblash uskunalarini ishlash va ularga xizmat ko'rsatishning umumtexnik belgilari, har qanday avtomatik uskunalar operatorlarining ishlab chiqarish faoliyatini o'z ichiga olganligiga asoslanadi.

Shu sababli, axborot va hisoblash texnologiyasi bilan ishlashni bilish Axborot-hisoblash uskunalar bilan ishlash uchun tayyorgarlik darajasiga mos keladigan bilim va ko'nikmalarni o'z ichiga oladi:

- texnikaning asosiy texnologik

funksiyalari va imkoniyatlari to'g'risida;

- texnikadan foydalanib, axborotni qayta ishlash va boshqaruvning asosiy texnik va texnologik ko'rsatkichlari to'g'risida;

- hisoblash tizimining ishlashi davomida sodir bo'lgan jarayonlar to'plami to'g'risida;

- asosiy mexanizmlar, kompyuterlar va ularning funksional ulanishlari va boshqalar to'g'risida;

- turli xil hisoblash mashinalari, dasturi bilan ishlash qobiliyati;

- Axborot va hisoblash uskunalarning snosozligini sozlash va aniqlash bo'yicha bilim va ko'nikma.

Ta'limni fundamentallashtirishni kompyuterda qo'llab-quvvatlash orqali o'qitish quyidagicha ta'minlanadi:

- Xususiy omillar, hodisalar va konsepsiyalar, nazariy qoidalar qonunchiligi bu fundamental g'oyalar va tamoyillar asosida olib boriladigan nazariy qoidalardir. Laboratoriya praktikumining natijalari nafaqat gistogrammlar va grafiklar ko'rinishidagi funksional bog'liqlik shaklida, balki mavjud nazariyalarning modelini jalb qilish bilan izohlanadi.

- Umumiy fizika kafedralaridan ixtisoslashgan kafedralarga o'tishda uzluksiz va rivojlantirishga yo'naltirish.

- Hodisalar va ularning tahlilidan va kompyuterda matematik modellashtirishga o'tish.

- Axborot madaniyatining barqaror ko'nikmalarini shakllantirish, eksperimental tadqiqotlarning ilmiy metodlarini ishlab chiqish.

Kompyuterda o'qitish texnologiyasi bilvosita mashg'ulotlarda amalga oshadi, unda ko'p miqdordagi ta'lim ma'lumotlari o'qituvchida emas, balki kompyuterda ko'p. Fizik praktikumda turli xil kompyuter texnologiyalaridan foydalanish talabalarni kompyuterda tabiiy ravishda uslubiy tadqiq

o'tkazish, mustaqil ishini rivojlantirish uchun qo'shimcha qo'shimcha motivatsiyadir. Talabalarning mustaqil ishi yangi materialni idrok etishda nafaqat qiyinchiliklarni olib tashlaydi, balki turli xil muammolar va mustaqil xulosalar va umumlashtirishni shakllantirishga yordam beradi.

Ta'kidlash joizki, talabalarning mustaqil ishi muammosi murakkab va ko'p o'lchovli muammolardan biridir. Bu oliy ta'limning zamonaviy pedagogikasi uchun ahamiyatli bo'lib, kompyuterda o'qitish dasturlaridan foydalangan holda talabalarni o'qitish bo'yicha alohida o'rinni egallaydi. Talabalarning o'qitish sifati ko'p jihatdan ularning o'zlari ta'lim va kognitiv jarayonga kiritilganligi, shuningdek, mustaqil ravishda bilimlarni to'ldirishni va kerakli ko'nikmalarga ega bo'lishlari bilan belgilanadi.

Xulosa. Kompyuter o'qituvchiga texnik-mantiqiy yordam beradi, uning vaqtining katta qismini talabalar bilan birgalikda bo'lishga va ko'proq jalb qilishga imkoniyat yaratadi.

Yuqorida keltirib o'tilgan kompyuter xizmatlar bilan o'quv topshiriqlarida ta'limni avtomatlashtirish har doim ham sifatini oshishiga olib kelmaydi. Ba'zida talabalar texnik ob'yektlarning xususiyatlari to'g'risida ma'lumot olishmaydi. Bundan tashqari, kompyuterlardan foydalangan holda natijalarni olishning nisbiy qulayligi ba'zida natijaga bo'lgan qiziqishni kamaytiradi. Kompyuterlarda bajarilgan hisoblash jarayonlarining maxfiyligi ba'zan muhandislik mashg'ulotlari bilan ta'minlanadi. Ko'pincha muntazam ishni e'lon qiladigan ko'plab hisob-kitoblar murakkab, chunki ular texnik ob'yektning o'zgaruvchilari xususiyatlari bilan aloqalarni izlashga va tushunishga imkon beradi.

Shunday qilib, zamonaviy axborot texnologiyalari nafaqat tejashni, balki muayyan fan sohasida muhandislik

mashg'ulotlarini rivojlantirish vositasi, balki bilimlarni kuchaytirish uchun zarur.

Tegishli dasturiy ta'minot bilan shaxsiy kompyuter ustida ishlash haqiqiy tajribani almashtirmaydi, ammo u fizika o'qitish metodikasi doirasini to'ldiradi. Shuning uchun biz tabiiy eksperimentni kompyuter

bilan almashtirishni istamaymiz, lekin uni to'ldirish uchun zarur deb hisoblaymiz.

Bu bizga fizikani to'liq o'rganishga va tushunishga imkon beradigan hodisa yoki jarayonni keng qamrovli o'rganishga imkon beradi.



#### Foydalanilgan Adabiyotlar:



1. Шолоховин В.Ф. Информационные технологии обучения: дидактические основы, проблемы разработки и использования. Уральский ГПУ, 1995.
2. Соловов А.В. Об эффективности информационных технологий// Высшее образование в России. - 1997. - №4.; Соловов А.В. Информационные технологии обучения в профессиональном образовании // Информатика и образование. 1996, №1.-с. 13-19.
3. Роберт И.В. Современные информационные технологии в образовании / И.В. Роберт. - М.: «Школа-Пресс», 1994. - 206 с.
4. SheralievS.S. Factors of organizing physical experiments based on non-traditional technologies. ACADEMICIA. An International. Multidisciplinary Research Journal. Vol. 11, Issue 3, March 2021. <https://saarj.com>
5. Хуторской А.В. Дидактические основы эвристического обучения, Авто- реф.... докт. пед. наук, М.: 1997
6. Андреев А.А. Средства новых информационных технологий в образовании: систематизация и тенденция развития. В сб. Основы применения информационных технологий в учебном процессе Вузов.- М.: ВУ, 1995. С. 43-48.

## ТАЛАБАЛАРНИНГ КАСБИЙ БАРҚАРОРЛИГИНИ ШАКЛЛАНТИРИШДА РИВОЖЛАНТИРУВЧИ ТАЪЛИМ ТЕХНОЛОГИЯЛАРИНИНГ АҲАМИЯТИ.

**НОРҚЎЗИЕВА М.А. Жиззах давлат педагогика университети  
П.ф.д.(PhD)**

**Аннотация:** Ушбу мақолада бўлажак ўқитувчиларни педагогик жараёнда касбий барқарорликка оид кўникмаларини шакллантиришда ривожлантирувчи таълим технологиясининг аҳамияти ёритилган.

**Калит сўзлар:** Касб, барқарорлик, жараён, таълим – тарбия, эҳтиёж, мактаб, амалиёт, педагогик фаолият, принциплар, ўйин, ривожланиш, технология, маҳорат.

**Аннотация:** В данной статье подчеркивается значение педагогических технологий, развивающих будущих учителей в педагогическом процессе в формировании умений, связанных с профессиональной устойчивостью.

**Ключевые слова:** Профессия, устойчивость, процесс, образование - обучение, потребность, школа, практика, педагогическая деятельность, принципы, игра, развитие, технология, мастерство.

**Abstract:** This article emphasizes the importance of pedagogical technologies that develop future teachers in the pedagogical process in the formation of skills related to professional stability.

**Key words:** Profession, sustainability, process, education - learning, need, school, practice, pedagogical activity, principles, game, development, technology, skill

Ўзбекистон Республикасининг президенти Шавкат Мирзиёев ўқитувчилик фаолияти билан боғлиқ ҳуқуқий, ижтимоий ва иқтисодий муносабатларни тартибга солиш ва ўқитувчиларнинг ҳуқуқий мақомини тўлиқ ифодалашни, унинг касбий фаолияти, ижтимоий-иқтисодий мавқеи, ижтимоий ҳимоя кафолатларини жорий этишни таъминлайдиган шарт-шароитларни яратиш бермоқда. Шундай имкониятлар яратилаётган бир даврда, бўлажак ўқитувчиларга педагогик фаолиятининг асосий принципларини таълимий, тарбиявий жиҳатдан тўғри тушунтириб бериш ҳам келгусида фаолият барқарорлигини таъминлашга хизмат қилади. Шунинг учун ҳам бўлажак ўқитувчиларга:

-таълим олувчиларнинг ҳуқуқи ва эркинлигига, миллий қадриятларга ҳурмат билан қарашини эътироф этиб, таълим

ва тарбиянинг инсонпарварлик характер касб этишини;

-умуминсоний ва миллий қадриятларга ҳурмат билан ёндошиши ва улардан самарали фойдаланиш йўллари излаб топишга ўргатиб боришни;

-таълимнинг узлуксизлиги ва изчилиги, педагогик фаолият усуллари ва шакллари танлашда эркин ёндошув бўлажак ўқитувчининг педагогик фаолиятининг ажралмас қисмини эгаллаб туришини;

-таълим принципларининг ягоналигини эътироф этган ҳолда илм-фан, техника ва маданиятнинг энг сўнгги ютуқлари асосида ўз билимларини такомиллаштириб бориши кераклигини сингдириб бориш орқали бўлажак ўқитувчиларни ўзлари танлаган касбига иштиёқи ошириб борилади. Иштиёқнинг пайдо бўлиши талабаларда танланган



касбга меҳр ва садоқатнинг пайдо бўлишига олиб келиши муқаррар.

Бўлажак ўқитувчилар ўзлари танлаган касбига мослашиб, ундан завқланиб ишлашлари учун қуйидаги ишлар зарур деб ҳисоблаймиз:

- раҳбар кадрларнинг ёшларга нисбатан тўғри ёндошуви;
- ёш кадрларга истиқболни кўрсатиш;
- рағбатлантириб туриш;
- ёш ўқитувчиларнинг ҳимоя қилиш;
- янги илғор услублар ва методлар билан таништириб бориш;
- касбий фаолиятни амалга ошириш учун етарли шароитларнинг яратилиши;
- қонун ҳужжатларида ўрнатилган тартибда ўриндошлик асосида ишлашга шароит яратиш;
- шаъни ва қадр-қимматини ҳимоя қилиш;
- ўз фикрини эркин баён этишга тўсқинлик қилмаслик кабилар ёш ўқитувчиларни ўз касбини севиб, фаолият юритишга сабаб бўлади.

Бугунги кунда бўлажак ўқитувчиларнинг касбий барқарорлигини шакллантиришда талабаларга, ўқитувчи таълим жараёнининг ривожланиш йўналиши ва мақсадини белгилаб бериши кераклиги тушунтирилади. Таълим – тарбия жараёнида ўқувчиларни илҳомлантириб бир жамоага айлантисагина кўзланган мақсадга эришиш кафолатланади.

Бўлажак ўқитувчиларда касбий барқарорликни шакллантиришда муҳим ҳисобланадиган омиллар:

- айрим мактаблар замонавий талабаларга жавоб бермаслиги;
- дарсликлар ва уларнинг сифатидаги баъзи муаммолар;
- айрим мактаблар замонавий компьютер жамланмалари билан тўлиқ таъминланмагани;
- айрим мактабларнинг интернет тармоғига етарли даражада уланмагани

ёки ишлаш тезлиги талабга жавоб бермаслиги;

- айрим умумтаълим мактабларида ўқувчилар сони сиғимига нисбатан кўплиги;

- айрим фанлардан ўқитувчиларнинг етишмаслиги сабабли бошқа бир

фан ўқитувчисига шу фанни амаллаб туриш вазифасини юклатилиши каби ҳолатлар ёш ўқитувчиларнинг ишга бўлган эҳтиёж ва қизиқишнинг сўниб боришига сабаб бўлмоқда. Шу билан бир қаторда бундай ҳолатлар ёш ўқитувчига талаб даражасида ишлаш ва иш жойига кўникишга салбий таъсир қилмоқда. Энг ачинарли ҳолат шундан иборатки бундай ҳолатлар ўз – ўзидан мактабларда ўқитувчилар кўнимсизлигига олиб келмоқда.

Мактаб амалиётига чиққан ҳар бир талаба, педагогик амалиётга борганда, мактабдаги реал ҳаётни кўриб педагогик фаолиятга бўлган иштиёқи сусайиб кетмоқда. Мисол учун, ўқувчиларнинг чуқур билим олиши учун яхлит бир тизим ишламаяпти. Ота-оналар томонидан фарзандларининг таълим-тарбия эгаллаши учун етарли шарт-шароитларни яратиб бериш билан боғлиқ мажбуриятлари ўз вақтида бажарилмаганли, ўқитувчиларга айбларнинг кетма кет қўйилиши ҳам касбий барқарорликнинг таъминланишига тўсиқ бўлиб турмоқда. Кўпчилик ота – оналар мактабдаги ўқув фаолиятдан қониқмаслиги сабабли, фарзандларини олий таълимга ўқишга киритиш учун репетиторга бермоқда. Бунинг асосий сабаби мактаб ўқитувчиларнинг аксарият қисми ўз устида ишламайди. Бунинг сабаби ойлик маошнинг камлиги билан изоҳланади. Буни кўриб турган талаба номигагина мактабга жойлашиб, репетиторлик қилишни афзал деб билишади. Чунки иккаласининг орасидаги иш ҳақида анча фарқ бор. Бўлажак ўқитувчиларнинг касбий барқарорлигини

таъминлашда давлат таълим стандартлари ҳамда ўқув режалар ва ўқув дастурларини такомиллаштириш, дарсликлар мазмунини, сифатини танқидий жиҳатдан қайта кўриб чиқиш орқалигина эришиш мумкин.

Бўлажак ўқитувчиларнинг касбий барқарорлигини таъминлашга эришиш учун, ривожлантирувчи таълим технологияларидан фойдаланиш мақсадга мувофиқдир.

Дарс жараёни доимий ривожланиш омили бўлиб, бу ўқитувчи билан бирга ўқувчининг ҳам пассив, ҳам актив ўзаро доимий ҳаракатлари маҳсулидир. Дарс ана шундай омиллар орқали ташкил этилмас экан, жараёндаги икки фаолият олиб борувчилар ҳам иштиёқсиз бўлиб қолади.<sup>1</sup> Шунинг учун ҳам бўлажак ўқитувчиларнинг касбий барқарорлигини таъминлашда ривожлантирувчи таълим технологияларидан самарали фойдаланиб борилса, талабаларда мослашувчанлик амалга ошади. Бунда “Ўйин-боланинг "ички ижтимоийлашуви" фазоси, ижтимоий установакаларни эгаллаш воситаси” (Л.Г.Выготский)<sup>2</sup> сифатида хизмат қилишини англаган талаба улар билан ишлашга тайёр бўлади. Шу нарсани эсдан чиқармаслик керакки, “ўйинда фақат ўз хусусий ва ички мазмуни бўйича индивид учун аҳамиятли мақсад касб этган ҳаракат амалга ошади. Ўйин фаолиятининг асосий ўзига хослиги ҳам, унинг асосий жозибдорлиги ҳам ана шунда.(С.Л.Рубинштейн)<sup>3</sup>. Демак, таълимдаги ривожлантирувчи хусусиятлар

<sup>1</sup> Юлдашева Н.А., «Касб маҳоратини оширишда ривожлантирувчи таълим технологиясининг моҳияти»// Замонавий таълим / современное образование 2014, 4 – 30 бет

<sup>2</sup> Выготский Л.С. Педагогическая психология. - М.: "Педагогика", 1999. -С. 321.

<sup>3</sup> Рубинштейн С.Л. Основы общей психологии. - Санкт-Петербург: "Питер", 2000.

таълим олувчининг эҳтиёжларига қаратилган бўлади. “Дидактик уйин - бу моҳиятан ўзида муайян мотивацияни, ўқувчиларнинг билув фаолияти тузилмасини ва ўзлаштиришнинг бошқариш тизимини эгаллаган яхлит дидактик жараён”(В.П.Беспалько)<sup>4</sup> эканлигини билган талаба келгусида ўз ўқувчиларининг таълимий фаолиятини моҳирлик билан бошқара олади.

Демак, талабалар ўзларининг келгусидаги фаолиятига тайёргарлик кўриб боради. “Касбий тайёргарлик - таълим олувчиларнинг муайян иш ёки ишлар мажмуини бажариш учун зарур малакаларни жадал эгаллаш мақсадини назарда тутадиган педагогик жараён<sup>5</sup>. Бунда бўлажак ўқитувчилар:

- илмий фикрлашни;
  - хотирани ривожлантиришни;
  - иродани чиниктиришни;
  - касб сирларини эгаллаб боришни;
  - оддийдан мураккабга томон юришни;
  - педагогик устуворликдан фойдаланишни;
  - интизомга қатъий риоя қилишни;
  - ўқувчи шахсини ҳурмат қилишни
- олий таълимда ўргансагина у ўзи танлаган касбида барқарор фаолият юрита олади. Шунинг учун ҳам бўлажак ўқитувчилар доимий равишда ўз устида ишлаши мақсадга мувофиқдир.

Касбга мослашувчанликни шакллантириш сўзсиз педагогик жараёнда амалга оширилишини инобатга олган ҳолда биз, ҳар бир бўлғуси ўқитувчи, замонавий педагогик технологияларни ўзлаштириб олиши билан бир қаторда педагогик маҳоратни эгаллаб боришини мақсадга

<sup>4</sup> Беспалько В.П. Педагогика и прогрессивные технологии обучения. - М.: ИРПО, 1996.

<sup>5</sup> Джураев Р.Х., Толипов У.К., Сафарова Р.5., Туракулов Х.О., Иноятова М.Э., Диванова М.С. Педагогик атамалар луФати / Р.Х.Джураев тахрири остида. - Т: "Фан", 2008. -58-б.



## BO‘LAJAK MUHANDISLARNI KASBIY-IJODIY FAOLIYATGA TAYYORLASHDA KREATIVLIKNING O‘RNIVA AHAMIYATI

SATTOROVA MAHLIYO BURXANOVNA,  
O‘zbekiston milliy universiteti Jizzax filiali 1-kurs doktoranti

**Anotasiya:** Maqolada bo‘lajak muhandislarni mustaqil ishlash jarayonida kasbiy-ijodiy faoliyatga tayyorlash, kasbiy ijodkorlik xususiyatlari, kreativlik va uning bo‘lajak muhandislarni tayyorlashdagi ahamiyati hamda kreativlik xususiyatlarini shakllantirish jarayonida amalga oshirilishi lozim bo‘lgan vazifalar to‘g‘risida fikr yuritiladi.

**Kalit so‘zlar:** kasbiy ta‘lim, kasbiy-ijodiy faoliyat, tarbiya, ta‘lim, ijodkorlik, pedagogik faoliyat, kreativlik, ta‘lim samaradorligi.

Ma‘naviy yetuk va barkamol yoshlar tarbiyasiga qaratilgan davlat siyosati tarbiya usullariga chambarchas bog‘liq bo‘lib, bu jarayon uzluksiz ta‘lim tizimining barcha bo‘g‘inlarida, xususan, oliy ta‘lim tizimida talabalarning mustaqil tafakkuri, ijodkorligi va intellektual salohiyatini oshirishga uzviylikda amalga oshiriladi. Bu borada Yurtboshimiz Sh.M.Mirziyoyevning quyidagi fikrlari e‘tiborga loyiq: “Mamlakatimizda amalga oshirilayotgan barcha islohot va o‘zgarishlar, keng ko‘lamli dasturlar yagona va ulug‘ bir maqsadga qaratilgan. U ham bo‘lsa, farzandlarimizni har tomonlama yetuk va barkamol etib tarbiyalashdan iborat” [1; 412-b.].

Oliy ta‘limda talabalarning intellektual salohiyatini oshirish, dunyoqarashlarini boyitishda ularni innovatsion ta‘lim texnologiyalari, o‘qitishning yangi, innovatsion shakli, metod va vositalari bilan tanishtirish, bo‘lajak muhandislarda kasbiy kompetentlik sifatlari va kreativ qobiliyat mohiyati bilan yaqindan tanishtirish muhim ahamiyatga ega. Muhandis kadrlarni zamonaviy innovatsion ta‘lim texnologiyalarining tashkiliy, texnik va didaktik imkoniyatlaridan xabardor bo‘lishlari, kompetentlik sifatlari va kreativlik

qobiliyatini izchil rivojlantirib borish ko‘nikma-malakalarini hosil qilish uchun sharoit yaratib qolmay, kasbiy faoliyatda ulardan samarali foydalanish borasidagi malakalarining mustahkamlanishini ham ta‘minlash bugungi kunning talabiga aylandi.

Bo‘lajak muhandislarning kasbiy-ijodiy faoliyatini tashkil etish haqida so‘z ketganda, ijodkorlikning o‘zi nima ekanligini aniqlash, so‘ng ijodiy faoliyatni tashkillashtirish mezonini tanlash maqsadga muvofiq. “Ijodkorlik” tushunchasi ko‘pgina fanlarning tahliliy asosi sanaladi. Uning ma‘nolarini aniqlashda ushbu qobiliyatning serqirra ekanligi muhim o‘rin tutadi. Tushuncha o‘zida “ijodiy munosabat”, “ijodiy faoliyat”, “ijodiy mehnat”, “ijodkor shaxs”, “ijodiy o‘ziga xoslik” kabi ma‘nolarni mujassam etadi. XIX asr oxirida ko‘pgina faylasuflar tomonidan ijodkorlik tushunchasiga oid qarashlar ilgari surilgan bo‘lib, har birida o‘ziga xos individuallik va tafakkurning turfaligi sezilib turadi. Binobarin, ijodkorlik “ijtimoiy ahamiyatga ega yangi moddiy va ma‘naviy qadriyatlarni yaratuvchi inson faoliyatidir” “Ijodkorlik – bu qarama-qarshiliklarni bartaraf qilishga yo‘naltirilgan inson faoliyati ko‘rinishlaridan biri bo‘lib, uning uchun ob‘ektiv (ijtimoiy, axloqiy)

va sub'ektiv shaxsiy shart-sharoit (bilim, ko'nikma, ijodiy qobiliyat) kabilar zarur, uning natijasi yangilik va taraqqiyparvarlik kasb etadi (2; 53- b.).

“Ijodkorlik – bu faoliyat bo‘lib, yangi moddiy va ma’naviy qadriyatlarining yuzaga kelishi uning natijasi hisoblanadi” (3; 457- b.). Insoniyat ijodiyotning sub’ekti sifatida o‘zini anglashi ijodkorlik muammosi va tushunchalarini ko‘rib chiqishning yangi yo‘nalishlarini belgiladi. Faylasuflar inson ijodiy faoliyatining mohiyatini, gnoseologik va umummetodologik xususiyatlari muammolarini o‘rganadilar. Shunga ko‘ra, XX asr mahalliy falsafasida “IJODKOR ODAM” muammosini hal qilishga urinish maqsadi yetakchilik qilgan. Ijodiy pedagogik faoliyatning keyingi mohiyatli tavsifi uchun “kreativlik” – ijodkorlik tushunchasiga murojaat qilish zarur, bu esa ko‘rib chiqilayotgan kategoriyaning markaziy havolasi sanaladi. Kreativlik nazariyasini ishlab chiquvchilardan biri Ye.P.Torrens bo‘lib, u kreativlikni muammolarga, bilimning yetishmasligi, ularning hamohang emasligi, nomuvofiqligiga nisbatan ta’sirchanlikning paydo bo‘lish jarayoni sifatida belgilaydi; Dj.Gilford o‘zining modeli asosida kreativlikning to‘rt omilini ajratib ko‘rsatadi:

- o‘ziga xoslik;
- semantik moslashuvchanlik;
- obrazli moslashuvchanlik;
- semantik o‘z-o‘zidan yuzaga keladigan moslashuvchanlik.

Bo‘lajak muhandislarning ijodiy faoliyatini tashkil etishga doir metodik ta’minotning yetarli emasligi, ta’lim jarayonida talabalarni ijodiy faoliyatga yo‘naltirish bilan bir qatorda kommunikativ kompetentligini rivojlantirish hamda sohaga oid yangiliklarni o‘zlashtirishga qaratilgan seminar-trening va master klasslarni

o‘tkazishga ahamiyat berilmayotganligi, ijodkorlikka oid topshiriq va mashqlarni bajarishda axborot texnologiyalaridan samarali foydalanish, elektron ta’lim resurslarini yaratish bo‘yicha bilim, ko‘nikma va malakalarni shakllantirishga e’tibor qaratilmayotganligi va hokozolar kelajakda o‘z kasblari bo‘yicha mustaqil ishlash jarayonlarini qiyinlashtirmoqda.

Buning uchun esa kadrlar tayyorlash jarayonida talabalarni kreativ fikrlashga o‘rgatish, ularda kreativ tafakkurni shakllantira olish uchun avvalo o‘qituvchining o‘zi kreativ, ijodkor shaxs bo‘lishi zarur. Bordi-yu, uning o‘zi kreativlik sifatlariga ega bo‘lmasa, u holda qanday qilib, talabalarni kreativ fikrlashga rag‘batlantira oladi. Chiqariladigan yagona xulosa quyidagicha: o‘qituvchining o‘zi kreativ, ijodkor bo‘lsagina, talabalar ham shunday bo‘la oladi. O‘qituvchining ijodkor va kreativ bo‘lishi yoki bo‘lmasligi emas, balki darslarni ijodkorlik, kreativlik ruhida tashkil etishi, yangi g‘oyalarni ta’lim jarayonida sinab ko‘rishga intilishi zarur. Mashg‘ulotlarda o‘qituvchi “kreativlik yo‘l xaritasi”ga ko‘ra quyidagi to‘rtta yo‘nalish bo‘yicha harakatlanadi va ulardagi harakatlar pedagoglarning kreativligini ifodalovchi belgilar (Patti Drepreau) sanaladi:

- 1) ijodiy fikrlash ko‘nikmalarini namoyon etish;
- 2) talabalarni o‘quv fanlarini qiziqish bilan o‘zlashtirishga rag‘batlantiruvchi strategiya (metod va vositalar)dan foydalana olish;
- 3) innovatsion yondashuv va pedagogik masala (muammo)larning yechimini topishga kreativ yondashish;
- 4) kutiladigan natija;
- 5) Kreativlik potensialining tarkibiy asoslari va ustuvor tamoyillari. Pedagogning kreativlik potentsiali uning umumiy xususiyati

sifatida aks etadi. U ijodiy faoliyatning dastlabki sharti va natijasi sanaladi. Mazkur sifat shaxsning o'z-o'zini namoyon qilish layoqatiga egalikni va tayyorlikni ifodalaydi. Qolaversa, kreativ potensial negizida har bir mutaxassisning shaxsiy qobiliyatlari, tabiiy va ijtimoiy quvvati yaxlit holda namoyon bo'ladi. Kreativ potensial bilish jarayoniga yo'naltirilgan ijodkorlik bilan chambarchas bog'liq. Pedagogning kreativ potentsiali an'anaviy tafakkur yuritishdan farqli ravishda quyidagilarda namoyon bo'ladi:

- tafakkurning tezkorligi va egiluvchanligi;

- yangi g'oyalarni yaratish qobiliyati;
- bir qolipda fikrlamaslik;
- o'ziga xoslik;
- tashabbuskorlik;
- noaniqlikka toqat qilish;
- zakovatli bo'lish kabilar.

Pedagog kreativlik potentsialiga ega bo'lishi uchun kasbiy faoliyatida quyidagilarga e'tiborini qaratishi zarur:

- kasbiy faoliyatiga ijodiy yondashish;
- yangi-yangi g'oyalarni yaratishda faollik ko'rsatish;

- ilg'or pedagogik yutuq va tajribalarni mustaqil o'rganish;

- hamkasblar bilan pedagogik yutuqlar xususida fikr almashish va boshqalar shular jumlasidandir.

Har bir pedagogning o'zini o'zi rivojlantirishi va o'zini o'zi namoyon eta olishi bevosita uning kreativlik qobiliyatiga egaligi bilan bog'liq. Odatda pedagoglarning kreativlik qobiliyatiga ega bo'lishlari pedagogik muammolarni hal qilishga intilish, ilmiy-tadqiqot ishlari yoki ilmiy loyihalarni amalga oshirish va o'zaro ijodiy hamkorlikka erishishlari orqali ta'minlanadi. Pedagog o'z-o'zidan ijodkor bo'lib qolmaydi. Uning ijodkorlik qobiliyati ma'lum vaqt ichida izchil o'qib-o'rganish,

o'z ustida ishlash orqali shakllantiriladi va u asta-sekin takomillashib, rivojlanib boradi.

Har qanday mutaxassisda bo'lgani kabi bo'lajak mihandislarning kreativlik qobiliyatiga ega bo'lishlari uchun talabalik yillarida poydevor qo'yiladi va kasbiy faoliyatni tashkil etishda izchil rivojlantirib boriladi. Bunda talaba o'zini o'zi ijodiy faoliyatga yo'naltirishi va bu faoliyatni samarali tashkil eta olishi muhim ahamiyatga ega.

Bo'lajak muhandislar kasbiy-ijodiy faoliyatni tashkil etishda muammoli masalalarni yechish, muammoli vaziyatlarni tahlil qilish, shuningdek, kasbiy xarakterdagi ijod mahsulotlarini yaratishga alohida e'tibor qaratishi zarur. Muammoli masala va vaziyatlarni hal qilar ekan, masala yechimini topishga ijodiy yondashishi unda hissiy-irodaviy sifatlarning rivojlanishiga yordam beradi. U o'z oldiga muammoli masalalarni qo'yish orqali mavjud bilimlari va hayotiy tajribalariga zid bo'lgan dalillar bilan to'qnash keladi. Buning natijasida o'z ustida ishlash, mustaqil o'qib o'rganishga nisbatan ehtiyoj sezadi hamda o'zida quyidagi kreativlik malakalarini namoyon eta oladi:

- bajariladigan vazifaning mohiyati va ahamiyatini belgilay bilish;

- masalaning qo'yilishini tahlil qila olish;

- masalani hal qilish rejasini tuzish;

- masalani hal qilishda samarali metodlar (analiz, sintez, induksiya, deduksiya, taqqoslash va b.)larni qo'llash;

- masalani hal qilish usullarini tanlay olish;

- qabul qilingan qarorning to'g'riligini asoslash va qayta tekshirish;

- masalani hal qilishda kichik tadqiqot (izlanish)ni olib borish;

- masalani hal qilish sharoiti, jarayonning borishi va masala yechimi

yakunlarini umumlashtirishga oid dalillarni rasmiylashtirish kabilar.

Shunday ekan, oliy ta'limda bo'lajak muhandislarni mustaqil ishlash jarayonida kasbiy-ijodiy faoliyatga tayyorlash

masalalarini qayta tahlil qilish, mavjud o'qitish texnologiyalarini takomillashtirish orqali "haqiqiy o'z ishining ustasi"ni, professional kadrlarni tayyorlash mumkin.

#### Foydalanilgan adabiyotlar:

1. Yo'ldoshev J.G'. Ilg'or pedagogik texnologiya. T: «Fan», 2004.
2. Sayidahmedov N.S. Ilg'or pedagogik texnologiya.
3. Yo'ldoshev U.A Ilg'or pedagogik texnologiya amalda. Navoiy, 2003.
4. ISSN 2181-1717 (E) Образование и инновационные исследования (2022 год №1) <http://interscience.uz> 211
5. Academic Research in Educational Sciences Volume 3 | Issue 6 | 2022 ISSN: 2181-1385 Cite-Factor: 0,89 | SIS: 1,12 | SJIF: 5,7 | UIF: 6,1 652 June, 2022 [https://t.me/ares\\_uz](https://t.me/ares_uz) Multidisciplinary Scientific Journal
6. Sattorova Mahliyo Burxonovna. (2022). TA'LIM JARAYONIDA PEDAGOGIK TEXNOLOGIYALARNING O'RNI VA AHAMIYATI. International Journal of Contemporary Scientific and Technical Research, 1(2), 436–440. Retrieved from <http://journal.jbnuu.uz/index.php/ijcstr/article/view/227>
7. Burxonovna S. M. DIGITAL COMMUNICATIONS IN PEGAGOGIG EDUCATION //Scientific Impulse. – 2022. – T. 1. – №. 5. – С. 827-829.
8. Yuldasheva S. I.A. KARIMOVASARLARIDA YUKSAK MA'NAVIYATLI SHAXSNI SHAKLLANTIRISH G'OYALARI //Журнал Педагогики и психологии в современном образовании. – 2021. – Т. 1. – №. 4.
9. Rahmatullayeva M. XALQ PEDAGOGIKASIDA TA'LIM VA TARBIYA MASALARI //Журнал Педагогики и психологии в современном образовании. – 2021. – Т. 1. – №. 4.
10. Abduvakilovna, Karakulova Umida. "OLIY O'QUV YURTI TALABALARIDA KASBIY VA AXLOQIY SIFATLARI SHAKLLANISHINING PEDAGOGIK-PSIXOLOGIK TAJRIBA ISHLARI NATIJALARI." Journal of new century innovations 19.2 (2022): 95-98.
11. Davlataliyevna, S. N. (2022). UMUMIY PSIXOLOGOYA VA TURLI XIL PSIXOLOGIK AMALIYOTLAR. Scientific Impulse, 1(5), 820-822.
12. Alibekov, Davron. "Sharq mutafakirlarining ta'lim-tarbiya borasidagi qarashlari." Журнал музыки и искусства 2.1 (2021).
13. Rashidova G. "COMPENTLIK" AND "COMPACTNESS" OF TINCALARING OF TALHS AND JEWELRY //Mental Enlightenment Scientific-Methodological Journal. – 2021. – Т. 2021. – №. 4. – С. 99-112.

# ФАРЗАНД ТАРБИЯСИ ЎЗБЕК ОИЛАЛАРИДА НАЖОТ ВА СА- ОДАТ МАСАЛАСИДИР

ДИЛФУЗАХОН МАДҒОФУРОВА

Қўқон ДШИ Факултетлараро педагогика ва психология кафедраси катта ўқитувчиси

**Аннотация.** Мақолада фарзанд тарбиясида оила ва ундаги миллий қадриятларнинг ўрни тўғрисидаги фикрлар келтирилган. Фарзанд тарбиясида ота-онанинг намунаси тўғрисидаги фикрлар, оиладаги соғлом турмуш тарзининг ижобий таъсири ҳам кўрсатиб ўтилган. Фарзанд тарбиясида миллий қадриятларнинг аҳамияти ҳам батафсил ёритиб берилган.

**Калит сўзлар:** тарбия, оила, соғлом турмуш тарзи, муомала маданияти, миллий қадриятлар, ота-она намунаси.

**Абстрактный.** В статье представлены мысли о роли семьи и национальных ценностей в воспитании ребенка. Также показаны мнения о примере родителей в воспитании ребенка, положительном влиянии здорового образа жизни в семье. Также подробно объясняется важность национальных ценностей в воспитании детей.

**Ключевые слова:** воспитание, семья, здоровый образ жизни, культура обращения, национальные ценности, родительский пример.

**Abstract.** The article presents thoughts on the role of family and national values in child upbringing. Opinions about the example of parents in raising a child, the positive effect of a healthy lifestyle in the family are also shown. The importance of national values in child rearing is also explained in detail.

**Key words:** education, family, healthy lifestyle, culture of treatment, national values, parental example.

Кириш. Оила-жамиятнинг бир бўлаги, қимматли жавоҳири бўлиши билан бирга, дастлабки тарбия ўчоғи ҳисобланади. Маълумки, инсоннинг тақдири, келажак ҳаётидаги ютуқлари ёки муваффақият-сизлиги, бахтли ёки бахтсизлиги, касб танлаши ҳаттоки кайфияти, унинг оилавий муҳити билан боғлиқдир. Чунки шахс маънавияти, унинг дунёқараши, инсоннинг тасаввур ва эътиқодига алоқадор кўникмалар мажауи асосан оилада шаклланади. Шу билан бирга фарзанд тарбиясига ота-онанинг таъсири ҳам муҳим аҳамиятга эга. Оилада эр-хотинлар муносабатлари масаласига ҳам алоҳида эътибор қаратиш лозим, чунки «эркак оила бошлиғи, аёл эса эркакнинг яхши ва муносиб йўлдоши. Бола тарбиясида яхши ворис ва ёрдамчидир.

Оила - киши тафаккури, маънавияти ша-

клланадиган, жамиятда тутган ўрнини белгилаб берадиган, қадриятларни асрдан-асрларга опичлаб ўтишда бош омил ҳисобланувчи муҳим ижтимоий муҳитдир. У насл давомийлигини таъминлаш ҳамда баркамол авлодни вояга етказишда мустаҳкам қўرғондир.

Оила - жамият пойдевори. Мустаҳкам пойдевор эса, жамиятнинг барқарорлиги, осойишталиги, давлатнинг келажагини таъминлайди. Оила - бу эркак билан аёлнинг ўзаро розилиги асосида қонуний равишда никоҳдан ўтиб, турмуш қуриши асосида юзага келади ва жамиятимиз келажаги бўлган қобил фарзандларни тарбиялайдиган, уларнинг ўсиб-улгайишига асосий замин бўлиб хизмат қиладиган муҳитни юзага келтиради. Инсонларнинг бахтли-саодатли бўлиши ҳам оилага, оиладаги тарбияга боғлиқ.



Алишер Навоий боланинг вояга етишида, камол топишида тарбиянинг кучи ва қудратига алоҳида эътибор беради. Тарбия натижасида боланинг фойдали ва етук киши бўлиб ўсишига ишонади. Ёш боланинг жуда кичик ёшидан бошлаб тарбияламоқ зарур. Тарбия инсонга ўзида яхши одат ва фазилатлар ҳосил қилишга ёрдам беради. У одам шахси кишилар билан муносабатда, айниқса кишиларнинг бир – бирларига бўлган рухий маънавий таъсирлари натижасида таркиб топади деб вояга етказишда асосий омиллардан бири тарбия эканлиги ўқтиради.

Воиз Ал – Кошифийнинг ўқитиришича инсонни таълим – тарбия орқали қайта тарбиялаш ақлий қобилиятни ўстириш мумкин. Кошифий ўзининг педагогик қарашларича болаларда мустақил фикрлаш қобилиятини ўстириш масаласига алоҳида эътибор беради. Ота – оналар муаллимлардан бу масалага алоҳида аҳамият беришни талаб этади. Бу масалада оилавий ҳамда ташқи муҳит муҳим ўрин тутаяди. Бола тўғри сўзли, вадага вафодор, яхши хулқли қилиб тарбияланиши керак.

Жалолиддин Давоний ота – онанинг болани тарбиялашдаги аҳамиятига кенг тўхталганди. Унинг фикрича оила тарбиясида ота ҳам, она ҳам тенг ҳуқуқли, тенг иштирок этиши боланинг яхши хулқ – одоб қоидаларини муайян бир касбни эгаллашига кўмаклашиши илм – фан ва касб – ҳунар эгаллашининг моддий асоси бўлмишозик – овқат, кийим – кечак, керакли буюм ва жихозларни етказиб бериш учун жозибалик кўрсатиши керак.

Шарқ мумтоз адабиётининг буюк намоёндаларидан бири Муслихиддин Сади Шерозий Шероз шахрида 1184 йилда туғилди. Садининг фикрича, оила, боланинг бахти, келажаги учун замин яратувчидир. Оилада асосий таянч отадир. У маъсулиятли тарбиячидир. Ота ўз болала-

рини тарбиялаши, ўқитиши, ҳунарга ўргатиши, жисмонан чиниқтириши керак.

Адабиётлар таҳлили. Фарзанд дастлабки тарбияни оиладан олар экан, уни чақалоқлигидан бошлаш керак. Абдулла Авлонийнинг фикрича «Алҳосил тарбия бизлар учун ё ҳаёт, ё мамот, ё нажот ё ҳалокат, ё саодат ё фалокат масаласидир». Ота-она мазкур тарбия ўчоғида бош тарбиячи бўлса, фарзандлар, набиралар эса тарбияланувчилардир. Шунинг учун ҳам боланинг қандай инсон бўлиб тарбия топиши, қандай инсон бўлиб камолга етиши кўп жиҳатдан бош тарбиячилар. яъни ота-оналарга боғлиқ. Ота-она намунаси фарзандлар учун кўргазмали дарсдир.

Педагогика фанлари доктори, профессор М.Қуронов ўзининг “Бугунги ҳар бир ота-она педагог бўлиши керак” деб номланган мақоласида бугунги ота-оналарнинг фарзанд тарбиялашдаги таъсирчан методлар тўғрисида қуйидаги қарашларини илгари суради. Жумладан олимни таъкидлашича фарзанд тарбиясидаги энг таъсирчан метод бу- ўргатиш методи. Чунки унинг ичида тушунтириш ҳам бор, суҳбат ҳам бор, кўрсатиш ҳам бор, айтиш ҳам бор, намуна ҳам бор. Бу методнинг қадр-қиммати икки мисол келтираман. Пайғамбаримиз (с.а.в.) айтадилар: “Албатта, кишининг фарзандига одоб ўргатиши (таъкид бизники.(М.Қ.) бир ўлчам нарсани садақа қилмоғидан кўра яхшироқдир”. Бу усулнинг XXI асрдаги моҳияти Президентимиз айтган қуйидаги педагогик ҳикматда яққол кўриниб турибди: “Маънавият тарбиянинг энг таъсирчан қуроли экан, ундан оқилона фойдаланиш, болаларимизни ватанпарварлик, ростгўйлик, ҳақсеварликка ўргатиш керак бўлади...”.

Оила ҳаётнинг абадийлигини, авлодларнинг соғлиғи ва давомийлигини таъминлайдиган, миллий кадрият ва урф-о-

датларимизни асраб-авайлаб келгуси авлодларга қолдирадиган, шу билан бирга, келажак авлод қандай инсон бўлиб камол топишига бевосита таъсир кўрсатадиган тарбия ўчоғи ҳисобланади.

Тадқиқот методологияси. Кўп олимлар ўз тадқиқотларида маънавий таназзулнинг асосий омиллари бўйича қатор изланишлар олиб боришди, ҳар хил қизиқарли таҳлилий маълумотлар асосланди, лекин буларнинг ичида одамни ташвишга соладиган бир қараганда эътиборсиздек туйиладиган, лекин оқибати таназзулга, жоҳилликка олиб борадиган бир омил, яъни оилада фарзанд тарбиясига эътиборсизлик илллати миллатнинг маънавий танназулининг асоси десак ҳечам муболаға бўлмайди.

Ота-оналар болалар олдида бир-бирларини ҳурмат қилишлари, бир-бирларига илиқ муносабатда бўлиш билан бирга, фарзандлар олдида овозни кўтариб гапириш ёки уруш-жанжаллар қилмасликлари керак. Чунки бундай ўзаро муносабатлар бола психикасига ҳам салбий таъсир кўрсатади, чунки бу даврда бола овоз тонидан ҳар қандай муносабатларни фарқлай олади. Айрим ҳолларда болаларни ҳаддан зиёд эркалатиш, уларнинг барча истакларини сўзсиз бажариш, фақат болани севиш ҳам яхши оқибатларга олиб келмайди. Бундай қилиш болада шухрат-парастлик, ўз хатосини кўра олмаслик, худбинлик каби жиҳатларни шаклланишига олиб келади. Фарзандларимиз келажакда инсонларга шубҳа кўзи билан қарамасликлари уларга ҳеч қачон ёлғон гапирмаслигимиз кераклиги муҳимдир. Ёлғон гапириш хатолигини билиб туриб, уларга ёлғон гапирсак, унинг ички туйғуларига ёмон таъсир кўрсатади ва болада бора-бора ота-онага ишонмаслик, уларга нисбатан ҳурматсизлик шаклланади, негаки, бола учун ҳар доим ота-она идеал

ҳисобланади. Шунинг учун фарзанд тарбияси гап билан эмас, балки амаллар билан амалга оширилиши зарур.

Болада инсонпарварлик, Ватанга муҳаббат, иймон-этиқод, маъсулият, муқаддас анъаналаримизга содиқлик, илмга иштиёқ, маданият кўникмаларини шакллантириб бориш лозимлигини ҳар бир ўзбек оиласидаги ота-она қалбдан ҳис қилиши зарур. Шундай экан, болалар тарбиясининг бош мактаби эр-хотин, ота-онанинг гўзаро муносабатидир. Ота-она учун фарзанд тарбияси муҳим масалалардан бири ҳисобланади. Оила, унинг асрлар мобайнида сақланиб келадиган муқаддас анъаналари ҳам фарзанд тарбиясида муҳим омилдир. Чунки асрлар оша омон қолиб, бизгача етиб келган миллий қадриятларимиз, маънавий ва маърифий маданиятимиз оиланинг ҳақиқий тарбия маскани эканлигини исботлайди.

Абдурауф Фитратнинг фикрича «фарзандни тўлақонли камол топтириб, вояга етказиш учун, ақлий ва маънавий тарбиядан иборат бўлган кўп таркибли тарбия бериш муҳимдир».[1]. Таълим-тарбия, одоб-ахлоқ болалиқдан берилгани маъқул. Оилавий тарбия ижтимоий тарбияга нисбатан болаларнинг руҳий оламига ҳиссиёти ва туйғуларига чуқур таъсир кўрсатади. Фарзанд тарбияси жараёнида бола ҳуқуқларининг камситилмаслиги ҳам талаб этилади. Ҳадиси шарифларда ҳам «фарзандларингизни ҳурмат қилинг ва уларни яхши хулқ билан хулқлантиринг».[2] деб таъкидланган.

Ўзбек оилаларида бола тарбиясида отанинг ўрни алоҳида белгиланади, айниқса ўғил болалар тарбиясида. Қиз болалар тарбиясида эса онанинг ўрни бекиёсдир. Она ўз қизига турмушнинг барча паст-баландларини ўргатиши, ҳаттоки, оила, никоҳ сирларини ўғил-қизларимизга ўзига-хос тарзда тушунтириб бориш муҳимдир.

Ота-оналар ўз вақтида қизлари ва ўғилларига оилавий муносабатлар тўғрисида етарли билим бериб боришлари лозим.

Таҳлил ва натижалар. Тарихий маданиятимизнинг илк даврлари ҳақида маълумот берувчи «Авесто» таълимотида ҳам оиладаги муҳит эр ва хотин ўртасидаги муносабатлар, уларнинг бир-бирини тушуниши, меҳр-оқибатлилиги, фарзанд тарбияси билан боғлиқ маъсулиятни англаши жамият тараққиётининг асосий омилларидан бири деб қаралган.[3]. Ўзбек оилаларида ота-онага меҳрли бўлиш масалалари ҳам алоҳида ўрин тутди. Оиладаги фарзандларнинг эл-юртга муносиб бўлиб ўсиши ота ва онага, уларнинг меҳрларига боғлиқ. Агар оиладаги фарзанд тарбиясиз бўлса, бунга фақат ота ва она жавобгардир. Мустақиллигимизнинг дастлабки кунлариданоқ баркамол, соғлом авлод тарбияси давлатимизнинг энг устивор вазифасига айланганди. Фарзанд тарбияси борасида Президент Ш.М. Мирзиёев Тошкент вилоятида бўлиб ўтган йиғилишда: «Ҳокимлар энди таълим ва маънавият билан машғул бўлади», - деб таъкидлади. Бундан кўриниб турибдики, ҳоким, яъни раҳбар ўз ҳудудида маънавиятга, маънавий ҳаётга ҳомий бўлар экан, мазкур соҳада туб бурилишлар бўлиши шубҳасиз. Тўғри, ҳар бир даврда фарзанд тарбияси муҳим аҳамият касб этган. Демак, ҳоким ҳар томонлама етук, узокни кўра билувчи, раҳмдил ва адолатли, шунингдек, халқнинг тарбиясига ҳам маъсул шахсдир.

Маълумки, фарзандлар тарбиясига эътибор қаерда кучли бўлса, ўша жойда ҳуқуқбузарли кжиноятчилик барҳам топади. Аксинча бўлса, маънавият инқирозга юз тутди. Мамлакат раҳбари кўп бора такрорлаётган «ўз болангни ўзинг асра», ҳикмати ота-оналар зиммасига алоҳида маъсулият юклайди. Фарзанд тарби-

яси-ҳаммининг иши. Халқимизда «Бир болага етти маҳалла ҳам ота, ҳам она», «ўз қўлингиз билан болангизни ҳалокатга ташламанг», «ўз болангиз тарбиясига ўзингиз маъсул, огоҳ бўлинг» каби иборалар бежиз шаклланмаган.

Тарбия кўрган инсонгина бошқаларга ижобий таъсир кўрсатишга қодир бўлади. Демак, тарбия-маъсулият ва жавобгарлик масаласидир. Маъсулият масаласи оилада ҳам асосий негизни ташкил этади. Маъсулият одамнинг гзиммасига юклатилган ишни ўз вақтида, охиригача бажаришдир. Бугунги кун ёшлари кимдан ўрнат олади, кимга ўхшашни хоҳлайди? Бу саволнинг жавоби фақат оилада. Сир эмас, фарзанд ҳамма одатни ота-онасидан ўрганadi. Катталар маъсулиятли бўлса, бу фазилат фарзандларга ҳам ўтади. Шунинг учун ҳам маъсулият болалар онги ва шуурига тарбиянинг илк босқичидан сингдирилиши лозим. Тарбия ва маъсулият муштарак, уйғун, бири бошқасини тўлдириши зарур. Тартиб-интизом маъсулиятни шакллантиради. Шунинг учун тартиб одатга, одат эса бевосита амал қилинадиган мажбуриятига айланиши зарур. Оилада, одоб-ахлоқ ва таълим-тарбияга эътибор қон-қонимизга сингиб кетган бурчимиздир. Оилапарварлик биз учун нечоғлиқ муҳим ҳисобланади. Маҳалладагилар, айниқса, кексалар кўчада нобоп ишқилаётган бола олдидан ҳеч қачон бепарво ўтиб кетмаган. Аксинча, шу заҳотиёқ танбеҳ бериб тўғри йўлга солишган. Оиладаги муҳит ота-она маъсулиятларини хис қилиши билан барқарор бўлади.

Хулоса. Халқимизда «Қуш уясида кўрганни қилади» деган мақол бор. Фарзанд тарбиялаётган ота-она ҳар бир ҳаракати, юриш-туриши, муомаласи билан фарзандларига намуна бўлишлари лозим. Чунки бола табиатан ниҳоятда тақлидчан ва кузатувчан бўлади. Шунинг учун унинг



## ILMIY-TEXNIK MATLARNI TARJIMA QILISH JARAYONIDAGI TIL VA MADANIYAT MUAMMOLARI

XUJANAZAROVA GULBAXOR G'OFURJONOVNA

Farg'ona politexnika instituti, "Tillarni o'qitish" kafedrası o'qituvchisi

**Annotasiya:** Ushbu maqolada ikki til o'rtasidagi o'ziga xoslik va turmush tarzini ifodalashdagi farqlar tufayli yuzaga kelishi, ya'ni lingvistik muammolarni hal qilish, tilshunoslik masalalariga leksik, morfologik, sintaktik va semantik masalalar, madaniy muammolarga ekologiyaga oid atamalar, madaniy ob'ektlarga oid atamalar, jamiyat, mehnat kabi hayotga oid atamalar, urf-odatlar, faoliyatlar, tartiblar va tushunchalar bilan bog'liq ilmiy-texnik atamalar hamda ilmiy-texnik matlarni tarjima qilish jarayonidagi til va madaniyat muammolar muhokama va tahlil qilingan.

**Kalit so'zlar:** til va madaniyat muammolari, leksik, morfologik, sintaktik va semantik masalalar, so'z va jumlar, nuqtai nazar, qofiya, so'z o'yinlari, kontekst, ijtimoiy-madaniy va geografik sharoitlar, usullar va protseduralar, lingvistik muammolar.

**Аннотация:** В данной статье различия между двумя языками возникают из-за выражения идентичности и образа жизни, то есть решения лингвистических проблем, лексических, морфологических, синтаксических и семантических вопросов к языковым вопросам, вопросов культуры к экологическим терминам, объектам культуры. обсуждались и анализировались термины, термины, связанные с жизнью, такие как общество, труд, научно-технические термины, связанные с обычаями, деятельностью, процедурами и понятиями, а также языковые и культурные проблемы в процессе перевода научно-технических текстов.

**Ключевые слова:** проблемы языка и культуры, лексические, морфологические, синтаксические и семантические проблемы, слова и предложения, точка зрения, рифма, игра слов, контекст, социокультурные и географические условия, методы и процедуры, лингвистические проблемы.

**Annotation:** In this article, the differences between the two languages arise due to the expression of identity and lifestyle, that is, solving linguistic problems, lexical, morphological, syntactic and semantic issues to linguistic issues, cultural issues to ecological terms, cultural objects. terms, terms related to life such as society, labor, scientific and technical terms related to customs, activities, procedures and concepts, as well as language and cultural problems in the process of translating scientific and technical texts were discussed and analyzed.

**Keywords:** language and culture issues, lexical, morphological, syntactic and semantic issues, words and sentences, point of view, rhyme, puns, context, socio-cultural and geographical conditions, methods and procedures, linguistic issues.

Umuman olganda, til bir vazifani bajaradi deb bajariladigan etnik madaniyatni ifodalashning muhim vositasi, ya'ni tashkil etuvchi e'tiqodlar, urf-odatlar, marosimlar va xatti-harakatlar muayyan etnik madaniyatning o'ziga xosligidadir. Ilmiy-texnik matlarni tarjima qilish jarayonidagi til va madaniyat muammolari tarjima bilan shug'ullanuvchi shaxsning malakasi va funksiyasiga qarab turli-tuman tartibda amalga oshiriladi. Yaxshi texnik tayyorgarlikka ega, ammo chet tilini yetarli darajada bilmaydigan shaxslar uchun birinchi navbatda, lingvistik

hodisalardagi muammolar, ya'ni ma'noni tushunishdagi asosiy qiyinchiliklar kelib chiqadi. Bunda jumladagi alohida so'zlar o'rtasida semantik aloqalarni o'rnatish, tilni tushunish, tuzilmalar, ularning tarjimasini to'g'ri variantini tanlash, lug'atdan so'zni topish qobiliyati va boshqa ilmiy va texnik adabiyotlarni deyarli lug'atdan foydalanmasdan o'qiy olish uchun qancha so'zni bilish kerakligi muhim hisoblanadi [1].

### ADABIYOTLAR TAHLILI

Jahon hamjamiyatida. Ilmiy-texnika taraqqiyotining jadallashishi munosabati

bilan har qanday mumkin bo'lgan texnika insonning kundalik hayotining ajralmas atributidir. Dunyoda hayotimizni yanada qulay va qulay qiladigan texnik yangiliklarning paydo bo'lishi va uni yanada samarali va tejamkor qiladigan ishlab chiqarish ushbu texnologiya bilan birga kelgan barcha hujjatlarning yuqori sifatli texnik tarjimasini talab qiladi. Ilmiy-texnikaviy adabiyotlar tarjimoni o'zining leksik fondini doimiy ravishda takomillashtirib borishi, atamalarni tushunishi, ularning ma'nosini bilishi zarur. Ilmiy-texnik tarjimaning murakkabligi shundaki, tarjima ushbu sohada qabul qilingan taqdimot uslubida amalga oshirilishi kerak. Qabul qilingan formulalar va atamalardan har qanday og'ish aniq bo'ladi, shuning uchun ko'rsatilgan til iboralarini sinonimlar bilan almashtirishga yo'l qo'yilmaydi. Umuman olganda, texnik adabiyotlar materialni neytral tarzda taqdim etish yoki neytral uslub bilan tavsiflanadi, agar ilmiy-texnikaviy maqola muallifi badiiy asarlarda nutqqa jonli, xayoliy xarakter beradigan stilistik figuralarni istisno qilishga harakat qilsa.

Fedorovning fikriga ko'ra, "neytral uslub" tushunchasi, ya'ni quruqlik uslub, obrazlilik va hissiylik yo'qligi nisbiy tushunchadir, bu xususiyatlarning yo'qligi salbiy stilistik belgi bo'lsa-da, aniq ifodalaydi. Bunda ijobiy xarakterlovchi xususiyat ham mavjud. Ilmiy-texnik matn materialning mantiqiy, rasmiy, deyarli matematik taqdimoti bo'lganligi sababli, bu taqdimotni rasmiy ravishda -mantiqiy deb atash mumkin. Ko'pchilik ushbu taqdimot uslubini tanqid qiladi, texnik matnlar tegishli bilimga ega bo'lgan mutaxassislar uchun mo'ljallanganligini unutadi va ular uchun materialni taqdim etishning

odatiy usulidan chetga chiqish faktlarni tushunishni qiyinlashtiradi. Tilning uslubi deganda ikki omil - nima aytilgan va qanday aytilganligining murakkab o'zaro bog'liqligi tushuniladi. Retsker uslubning birinchi ta'rifini berdi. Uning fikricha, "uslub - bu ma'lum bir toifadagi matnlarga xos bo'lib chiqadigan matnlarning xilma-xilligidagi leksik-grammatik birlikdir". Zamonaviy ingliz texnik adabiyotining uslubi lug'at, grammatika, shuningdek, materialni taqdim etishda ma'lum o'ziga xos xususiyatlarga ega bo'lgan ingliz yozma tilining me'yorlariga asoslanadi. [2].

#### TADQIQOT METODOLOGIYASI

Ilmiy-texnik matnlarni tarjima qilishdagi qiyinchiliklar. Zamonaviy tarjimaning dolzarb muammolari orasida ilmiy-texnikaviy matnlarni tarjima qilish kabi sohani rivojlantirish muhim o'rin tutadi, ilmiy-texnikaviy jarayonning tezlashishi munosabati bilan tarjimaning bu turiga talab tobora ortib bormoqda. Chet tilidagi matnni tarjima qilish har doim tarjimonning yo'lida yuzaga keladigan ko'plab qiyinchiliklar bilan bog'liq. Tarjima qilishda chet tilining barcha nozik tomonlarini hisobga olish kerak. Tarjimonning vazifasi maqola uslubini his qilish, tarjima qilingan materialning barcha nozik tomonlarini asl manbani buzmasdan yetkazishdir. Tarjimaning eng murakkab turlaridan biri ilmiy-texnikaviy tarjimadir, chunki boshqa tildagi materialni adekvat talqin qilish uchun nafaqat lingvistik, balki texnik bilim ham talab qilinadi.

Texnik tarjima - bu texnik mavzular matnlarini, xususan, turli ixtisoslikdagi hujjatlarni, barcha turdagi ma'lumotnomalarni, lug'atlarni, mahsulotning muvofiqlik sertifikatlarini, foydalanish yo'riqnomalarini, muhandislik

rejalarini, ilmiy-texnikaviy maqolalarni, xo'jalik shartnomalarini va boshqa tijorat texnik takliflarini tarjima qilish. Ilmiy asarlar mualliflari ilmiy-texnik tilning asosiy tamoyili - taqdimotning aniqligi va ravshanligini buzmaslik uchun tilning ko'plab ifoda vositalaridan foydalanishdan qochishadi. Lug'at nuqtai nazaridan texnik tarjimaning asosiy xususiyati ma'lum bir bilim sohasiga xos bo'lgan maxsus terminologiyani maksimal darajada to'ldirishdir. Badiiy matnlarni tarjima qilishdagi asosiy qiyinchilik - muallif niyatlarini izohlash, uning adabiy uslubi, psixologik va hissiy unsurlarini saqlab qolish zarurati. Biroq ilmiy-texnikaviy matn tarjimonining vazifasi oddiyroq: muallif fikrini uning uslubi xususiyatlarini saqlab qolgan holda to'g'ri yetkazish. Ilmiy va texnik adabiyotlarni tarjima qilishda har doim asl hujjat uslubini saqlash kerak. Odatda ilmiy-texnik xarakterdagi barcha hujjatlar asosiy xususiyatlarga ega. Ular orasida ekspozitsiyaning aniq va ravshanligi, texnik terminologiyaning qat'iy yoritilganligi, ma'lumotlarning aniq mantiqiy ketma-ketligi va faktlarni izohlashda konkretligini ta'kidlash joiz. Ilmiy-texnikaviy matnni tarjima qilishda turli epitetlar chiqarib tashlanadi, bir tildan ikkinchi tilga texnik tarjima aniq va mantiqiy jihatdan mos kelishi kerak. Bu nafaqat matnning mohiyatini yetkazish, balki kichik noaniqliklarga yo'l qo'yimaslik ham juda muhimdir [3].

#### TADQIQOT METODOLOGIYASI

Ilmiy va texnik tarjimaning murakkabligi shundaki, aksariyat so'zlar polisemantik bo'lib, ularning turli tillardagi ma'nolari ko'pincha bir-biriga mos kelmaydi va mavzuni bilmasdan turib, texnik tarjimaning to'g'ri variantini to'g'ri

tanlash mumkin emas. Bundan tashqari, tarjimon nafaqat tarjima mavzusining nazariyasini, balki amaliy tarjima, sarlavhalar tarjimasi, mavhum tarjima, mavhum va to'liq tarjimalar orasida yaxshi tajribani ham bilishi, texnik tarjimaning turli turlari, jumladan, og'zaki texnik harakat qilish qobiliyatini ham bilishi kerak. tarjima. Eng qiyini og'zaki sinxron tarjimadir, chunki mutaxassis tarjima jarayonida lug'at va ensiklopediyalarga murojaat qilish imkoniyatiga ega emas. Yuqorida aytib o'tilganlardan kelib chiqib, ilmiy-texnikaviy matnlarni tarjima qilish xususiyatlarini o'rganish, axborot almashish va tarqatish usuli sifatida ilmiy-texnikaviy adabiyotlarni tarjima qilishning ahamiyatini ko'rib chiqishdan iborat bo'lgan ushbu maqolaning maqsadini shakllantirish mumkin [4].

#### XULOSA

Xulosa qilganda, Ilmiy va texnik tarjima har doim hissiyot va tasvirlardan xoli bo'lib, ilmiy uslubda amalga oshirilishi kerak. Yana bir bor ta'kidlash kerakki, ilmiy-texnikaviy tarjimalar aniqligi, taqdim etishning aniq ketma-ketligi, ixchamligi, iboralarning mantiqiy tuzilishi, ravshanligi va xolisligi bilan ajralib turadi. So'z boyligi nuqtai nazaridan ilmiy-texnikaviy matnning asosiy xususiyati bu bilim sohasiga xos bo'lgan maxsus terminologiyaning haddan tashqari to'yinganligidadir. Ilmiy va texnik adabiyotlarning har bir professional tarjimoni qo'lida yordamchi vositalarning butun arsenaliga ega bo'lishi kerak. Bu tarjimonga har ikki tilda noaniqlik va stilistik xatolardan qochishga yordam beradigan turli mavzuli yo'nalishdagi ilmiy-texnik va ma'lumotnoma adabiyotlari, maxsus va lingvistik lug'atlarni o'z ichiga oladi. Texnik tarjima nafaqat so'zlarni bir tildan





# O'QUVCHILAR FIKRLASH QOBILIYATLARINI O'STIRISHDA MASHQLAR SISTEMASI VA TESTLAR MAJMUALARIDAN FOYDALANISH

ESHONQULOVA SHAFOAT ERGASHEVNA – o'qituvchi Jizzax davlat pedagogika universiteti  
ESHONQULOV SHERZOD UMMATOVICH-JizPI(PhD) o'qituvchi

**Аннотация:** Ushbu maqolada boshlang'ich sinf o'quvchilarini matematika darslarida fikrlash qobiliyatlarini o'stirishda mashqlar yechishni o'rgatishda o'quvchilarning fikrlash qobiliyatini o'stiramiz. O'quvchilarning fikrlash qobiliyatini o'stirishda testlar majmualaridan foydalanish usullari haqida gap boradi.

**Таянч иборалар:** Mashqlar, testlar, masalalar, og'zaki masalalar, tenglik, qo'shish, ayirish, katta va kichik.

**Annotation:** in this article, we will raise students' thinking skills when teaching elementary school students to solve exercises while cultivating thinking skills in math classes. Methods of using complexes of tests in the cultivation of the thinking abilities of students are discussed.

**Base phrases:** exercises, tests, issues, verbal issues, equality, addition, subtraction, large and small.

**Аннотация:** В этой статье мы будем развивать навыки мышления учащихся в обучении учащихся начальной школы решению упражнений на развитие навыков мышления на уроках математики. Речь идет о методах использования тестовых комплексов для развития мыслительных способностей учащихся.

**Базовые выражения:** упражнения, тесты, задачи, словесные задачи, равенство, сложение, вычитание, большое и маленькое.

O'quvchilar fikrlash qobiliyatlarini rivojlantirishda masala yechishiga o'rgatish, berilgan va izlanayotgan sonlar orasidagi bog'lanishni aniqlashni va buning asosida arifmetik amallarni tanlash hamda ularni bajarishni o'rgatishdan iboratdir. Masalalar yechish davrida o'quvchilar egallashi lozim bo'lgan sonlar va izlanayotgan son orasidagi bog'lanishni o'zlashtiradilar. O'quvchilarni masalalar echa olishlari bu o'quv darslarini qanchalik o'zlashtirganligiga bog'liq.

Boshlang'ich sinflarda yechilishi berilgan sonlarni va nomalumlar orasidagi bir xil bog'lanishlarga asoslangan. Aniq mazmuni va sonli berilganlari bilan esa farq qiluvchi masalalar guruppsi bilan ish ko'riladi. Masalalar ustida ishlash o'quvchilarni avval bir turdagi masalalarni echishga so'ngra boshqa turdagi masalalarni echishga o'rgatish lozim. O'quvchilarni sonlar bilan va sonlar orasidagi bog'lanish o'rgatiladi.

Tadqiqot metodologiyasi:

Bularga erishish uchun bir necha bosqichlar ko'zda tutish lozim bo'ladi.

1-bosqichda o'qituvchi ko'rilayotgan turdagi masalalarni echishga tayyorgarlik ishini olib boradi. Bu bosqichda o'quvchilar masalalarni yozishdan tegishli amallarni tanlash uchun asos bo'ladigan bog'lanishlarni o'zlashtirishlari kerak bo'ladi.

2-bosqichda o'qituvchi ko'rilayotgan turdagi masalalarni echishi bilan o'quvchilarni tanishtiradi, bunda o'quvchilar berilgan sonlar va nomalum son orasidagi bog'lanishni aniqlaydilar. Buning asosida arifmetik amallarni tanlashni o'rganadilar, ya'ni masalada ifodalangan aniq vaziyatdan tegishli arifmetik amalni tanlashga o'tishni o'rganadilar. Bu ishlarni olib borish natijasida o'quvchilarni masalalarni echishini va qanday amallarni, tanlashni o'rganadilar.

3-bosqichda o'qituvchi ko'rilayotgan turdagi masalalarni echish uquvini shakillantiradi. O'quvchilar bu bosqichda ko'rilayotgan turdagi istalgan masalani uning aniq mazmunidan qat'iy nazar echishini o'rganishlari lozim. Ya'ni bu turdagi masalalarni echish

usullari umumlashtirishlari kerak bo'ladi.

1. Bir kvadratning yuzi 64 kv dm, ikkinchisi esa undan ikki marta ortiq. Ikkinchi kvadratning yuzini toping.

Echish:  $64 \cdot 2 = 128$  kv dm ga teng.

Javob: ikkinchi kvadratning yuzi

128 kv dm ga teng.

2. Birinchi issiq xonada 9480 dona, ikkinchi issiq xonada birinchiga qaraganda uch marta kam atirgul etishtiriladi. Birinchi issiq xonada ikkinchi issiq xonaga qaraganda nechta ortiq atirgul etishtirilgan?

Echish:  $9480 : 3 = 3160$  dona,  $9480 - 3160 = 6320$

Javob: birinchi issiq xonada ikkinchiga qaraganda 6320 ta ko'p atirgul etishtirildi.

3. Maxmudda 1800 so'm pul bor. Agar u o'z pulini yarmini Karimaga bersa, ularning pullari teng bo'ladi. Karimada necha so'm pul bor?

Echish:  $1800 : 2 = 900$  so'm.

Javob: Karimada 900 so'm pul bor.

Og'zaki masalalar. Oldingi qilingan ishlar ko'rsatma materialsiz masala (og'zaki masala) tuzishga o'tish uchun imkoniyat yaratadi. Og'zaki masala tuzishiga shoshilmaslik kerak. Bolalar odatda masala sxemasini oson o'zlashtirib oladilar. Unga ergashib darhol hayotdagi haqiqatni noto'g'ri ifodalaydilar bunda masalaning asosi hisoblangan miqdoriy munosabatlar mantiqini tushunmaydilar. Bajarilishi lozim bo'lgan harakatning mazmunini yaxshi o'zlashtirib olgandan keyin bolalar o'z tajribalari asosida tuzulgan masalalarni ham echa oladilar. Xilma xil mazmundagi masalalar tevarak-atrof haqidagi bilimlarni aniqlash va mustahkamlashga yordam beradi, ularni bog'lanishi va munosabatlarni aniq o'tashga, yani hodisalarni o'zaro bog'lanish va o'zaro bog'liqlari bilan idrok etishga o'rgatadi.

O'qituvchi bolalarni masalalar tuzishga o'rgata borib, songa oid material hajmi belgilaydi. Bolalar masalalarni hayotiy munosabatlarni to'g'ri aks ettirishlarni kuzatib borish kerak.

Bolalarni arifmetik amallarni ifodalashga o'gatish. Bolalar masala tuzilishini, masalalarni mustaqil tuzishni savollarga to'g'ri javob berishni o'rganib olganlaridan keyin ularni arifmetik amallarni ifoda etishga o'rgatish mumkin. Bolalar: « Masalani echish uchun nima qilish

kerak?» «Siz masalani qanday echdingiz?» - kabi savollarga javob beradilar. Bunda maktabgacha tarbiya yoshidagi bolalarda muhokama qilish, harakatlarni asosli tanlab olish hamda olingan natijani tushuntira olish ko'nikmasini o'stirish muhimdir. Ishni shunday tashkil etish kerakki, bunda bolalar biirinchi sinfda masala echishda foydalanadigan usullarni egallab olsinlar. Masala muayyan sxema asosida taxlil qilinadi. Namunaviy savollar:

"Masalada nima haqida gapiriladi?"

Nima deyilgan?"

Nechta? (masalada berilgan sonlar ajratib olinadi, ular o'rtasidagi munosabatlar aniqlanadi)

Biz nimani bilamiz? (nima ma'lum)

Biz nimani bilmaymiz? (nima nomalum?)

Masalani echish uchun nima qilish kerak?"

Narsalar soni ko'paydimi yoki kamaydimi?"

Shunday qilib masalani echish uchun nima qilish kerak? "

Bolalar ifoda tuzib masala savoliga to'liq javob beradilar hamda echimning to'g'riligini tekshiradilar. Mashg'ulot oxirida muayyan harakat qanday miqdoriy o'zgarishlarga olib kelganini natijada miqdor ko'payganini ta'kidlash zarur. Har bir bola masalani takrorlash, uning elementini ajratib olish tanlangan harakatini tushuntirish ko'nikmasini egallab olishi kerak. Yig'indini topishga bitta mashg'ulot bag'ishlanadi, so'ng bolalar qoldiqni topishga ya'ni hisoblash harakatlarini ifoda etishni o'rganadilar.

Masalani tahlil qilish ham qo'shish amalini ifoda etishdek o'tiladi. O'qituvchi oxirida: " 6 dan 1 ni ayirsak 5 qoladi" deydi... Bolalar hisoblash ifodasini takrorlaydilar o'qituvchi ularga endi hamma vaqt qaysi sondan qaysi sonni ayirish kerakligini so'zlab berishlarini aytadi. Bolalarning nima uchun ayirish kerakligini va ayni harakat qanday miqdoriy o'zgarishiarga (soni kamaydi) olib kelgani tushunib olishlari muhimdir. Bolalar maktabda qo'llaniladigan arifmetikaga doir atamalarni o'rganib olishlari kerak.

Bolalarga dastlabki qadamidanoq "qo'shish" "ayirish" "hosil bo'ladi" teng bo'ladi so'zlarini o'rgatib borish kerak. Bolalarning har bir harakatining mazmunini shuningdek harakatlar

o'rtasidagi bog'liqlikni anglab olishlari uchun qo'shish va ayirishga oid masalalarni muntazam ravishda taqqoslash zarur. Bu ularning farqini yaxshiroq tushunish va tegishli harakatlarini farq qiladigan kiyinroq esa biri ikkinchisiga o'xshash masalalarni taqqoslash uchun kerak bo'ladi.

Masalan: Bolalar bir konvertidagi kvadratlar sonini aniqlaydilar, so'ngra konvertlardan bitta kvadrat oladilar ayrim hollarda esa konvertga bitta qo'shadilar. Shunday qilib ular qo'shish va ayirishga oid masala tuzadilar Masalalar nimasi bilan bir biriga o'xshash va bir biridan nimasi bilan farq qilishini aniqlaydilar. O'qituvchi savollar beradi:

" Birinchi va ikkinchi maslalarda nimalar to'g'risida gapirilayapti?

Nima ma'lum?

Nimani bilish kerak?

Birinchi masalani echish uchun nima qilish kerak?

Ikkinchi masalanichi?

Nima uchun?

Qaysi masalalarda natija ( yig'indi) ko'proq chiqadi?

Qaysi birida kamayadi?

Nima uchun?

Birinchi masalada biz bitta kvadrat qo'shdik, kvadrat ko'paydi- biz qo'shdek, ikkinchi masalada biz bitta kvadratni oldik konvertidagi kvadratlar kamaydi"- deb javoblarni umumlashtiradi.

Keyinchalik bolalar mustaqil ravishda bir sonni ikkinchi songa qo'shish yoki bir sondan ikkinchi sonni ayirishga oid masalalarni tuza oladilar. Bolalar e'tibori masala savolining u yoki bu amaliy harakat bilan aloqasini aniqlashga qaratiladi. Qoldiqni topishga oid masalalar hamma vaqt bir xil savolga (qancha qoldi?) ega bo'lishi bilan farq qiladi. Chunki ayirishga oid oddiy masalalarni echish bolalarda qiyinchilik tug'dirmaydi. Qo'shishga oid masala savolida masala shartida bayon etilgan yoki undan kelib chiqadigan harakat aniq aks ettirilishi shart. Odatda bolalar masala rejasini tezda o'zlashtirib olib savolni tuzadilar. Qancha bo'ldi? Ularni tasvirlangan harakatlarni aks ettirib yanada aniqroq ifodalar qidirishga undash kerak:

" Nechta sovg'a qilishdi?"

"Nechta qo'yishdi" "

Nechta o'tiribdi" "

Nechtasi sayr qilayapti?"

" Nechta bola hovlida o'ynayapti" va hakoza.

Testlardan ham o'quvchilar bilimlarini o'zlashtirishlari va hayotiy masalarni tezkorlik bilan qo'llash fazilatlarini shakllantirishda foydalanish mumkin.

Tahlil va natijalar:

Masalan, 1-sinf uchun quyidagi testlarni qo'llash mumkin

1-5-gacha bo'lgan sonlarni raqamlash

1. Tushirib qoldirilgan sonni belgilang. 1 2 3 ... 5.

a) 2 b) 4 d) 3

2. 3 sonining oldi qo'shni sonni belgilang.

a) 2 b) 4 d) 1

3. 5 sonining oldi qo'shni sonini belgilang.

a) 3 b) 2 d) 4

4. 3 va 5 sonlar orasida joylashgan sonni belgilang.

a) 2 b) 4 d) 1

5. Agar bir son ikkinchi sondan kichik bo'lsa, qaysi belgi qo'yiladi?

a) = b) < d) >

6. Agar bir son ikkinchi sondan katta bo'lsa, qaysi belgi qo'yiladi?

a) = b) > d) <

7. Qo'shish belgisini toping. a) - b) + d) =

8. Sonni orttirish uchun qaysi amal bajariladi?

a) qo'shish b) ayirish

9. Sonni kamaytirish uchun qaysi amal bajariladi?

a) ayirish b) qo'shish

1-5 gacha bo'lgan sonlarni qo'shish va ayirish

1. Ifodalar to'g'ri bo'lishi uchun katakcha o'rniga mos sonni yozing.

$4 + 2 = \dots$

a) 6 b) 2 d) 1

2. Ifoda to'g'ri bo'lishni uchun katakcha o'rniga mos sonni yozing.

$\dots + 3 = 5$

a) 4 b) 2 d) 8

3. Javobi to'g'ri bo'lgan misolni belgilang.

a)  $4 - 3 = 1$

b)  $5 - 2 = 1$  d)  $3 - 2 = 5$

4. Javobi to'g'ri bo'lgan misolni belgilang.

- a)  $2 + 1 = 5$   
 b)  $3 + 2 = 5$  d)  $4 + 2 = 5$
5. Sonlar tartibi to'g'ri yozilgan qatorni belgilang.  
 a) 1247689 10 35  
 b) 123456789 10
6. Ifoda to'g'ri bo'lishi uchun katakcha o'rniga mos son qo'ying. .  
 $\dots + 2 = 4$   
 a) 1 b) 3 d) 2
7. Ifoda to'g'ri bo'lishi uchun katakcha o'rniga mos sonni qo'ying.  
 $5 - 2 = \dots$   
 a) 1 b) 4 d) 3
8. Javobi to'g'ri bo'lgan misolni belgilang.  
 a)  $2 + 3 = 5$   
 b)  $5 - 4 = 2$  d)  $4 - 2 = 8$
9. To'g'ri ifoda tuzing. Javobi qaysi? olma rasmi bor.  
 a) 3 b) 5 d) 4
10. Rasmda nechta qora ko'ptokchalar bor?  
 6-10 gacha bo'lgan sonlarni raqamlash
- I. 7 sonidan keyin keladigan sonni belgilang.  
 a) 6 " b) 8 d) 9
- 2.8 sonidan oldin keladigan sonni belgilang.  
 a) 9 b) 7 d) 10
3. 7 va 9 sonlarning o'rtasida joylashgan sonni belgilang.  
 a) 5 b) 8 d) 10
4. Qaysi sonlar tushirib qoldirilgan?  
 1 2 ... 4 5 6 ..... 9  
 a) 4,5,7 b) 2, 6, 8 d) 3,7,8
5. Sonlar tartibi to'g'ri yozilgan qatorni belgilang.  
 a) 12357698 10  
 b) 1347659 10 82 d) 123456789 10
6. Eng katta sonni belgilang. a) 3 b) 8 d) 9
7. Eng kichik sonni belgilang. a) 5 b) 8 d) 1
8. 6 sonidan oldin keladigan sonni belgilang.  
 a) 5 b) 4 d) 7
9. 8 va 10 sonlarining o'rtasida joylashgan sonni belgilang.  
 a) 9 b) 4 d) 8
10. Javobi to'g'ri bo'lgan misolni belgilang.  
 a)  $5 + 4 = 9$  b)  $8 - 2 = 5$  d)  $10 - 4 = 5$
11. 3 va 6 sonlarining o'rtasida joylashgan sonlarni belgilang.  
 a) 4, 7 b) 4,5 d) 5,8
12. 10 sonidan oldin keladigan sonni belgilang.  
 a) 9 b) 6 d) 7
- 6-10 gacha bo'lgan sonlarni qo'shish va ayirish
1. Javobida 10 soni hosil bolgan misolni belgilang.  
 a)  $5 + 4$  b)  $8 + 2$  d)  $8 - 2$
2. Tenglik to'g'ri bo'lishi uchun bo'sh kataklar o'rniga mos sonlarni yozing.  
 1)  $\dots + 2 = 9$   
 a) 4  
 b) 7  
 d) 6  
 2)  $3 + \dots = 8$   
 a) 5 b) 3 d) 4
3. Javobida 10 soni hosil bo'lgan misolni belgilang.  
 a)  $3 + 3$   
 b)  $4 + 6$  d)  $5 + 4$
4. Tenglik to'g'ri hosil bo'lishi uchun nuqtalar o'rniga amal belgilaridan mosini qo'ying.  
 $10 \dots 9 = 1$   
 a) = b) - d) +
5. Javobida 9 soni hosil bo'lgan misolni belgilang.  
 a)  $3 + 4$  b)  $4 + 4$  d)  $4 + 5$
6. Javobida 8 soni hosil bo'lgan misolni belgilang.  
 a)  $4 + 6$  b)  $4 + 3$  d)  $7 + 1$
7. Tenglik to'g'ri hosil bo'lishi uchun nuqtalar o'rniga amal belgilaridan mosini qo'ying.  
 $8 \dots 4 = 4$   
 a) + b) - d) <  
 $6 \dots 2 = 4$   
 a) - b) + d) =
8. Javobida 6 soni hosil bo'lgan misolni belgilang.  
 a)  $9 - 3$  b)  $9 - 2$  d)  $9 - 4$
9. Javobida 1 hosil bo'lgan misolni belgilang.  
 a)  $7 - 2$  ; b)  $8 - 7$  ; d)  $10 - 3$
10. Bo'sh kataklar o'rniga mos sonlarni yozing.  
 1)  $\dots - 9 = 1$   
 a) 10 b) 8 d) 3  
 2)  $8 - 2 = \dots$   
 a) 4 b) 6 d) 3
11. Javobida 3 soni hosil bo'lgan misolni



# JISMONIY MASHG'ULOTLAR, JAMOAT SPORT VA SALOMATLIK TADBIRLARIDAGI YUKALAMALARNI TAKOMILLASHUVINING ILMIY VA METODOLOGIK ASOSLARI

MUXAMETOV AXMAD MUXAMETOVICH

Toshkent moliya instituti "Jismoniy madaniyat va sport faoliyati" kafedrası dotsenti

**Annotatsiya.** Ko'pchilik holatlarda ta'lim muassasalarida talabarlarning jismoniy tarbiya mashg'ulotlari va ommaviy sport turlariga qatnashishiga yetarli e'tibor qaratilmaydi va bundan tashqari talabalarning qiziqishlariga mos keladigan sport turlariga mos mashg'ulotlar yo'q va tashkil etiladigan mashg'ulotlar hamma uchun, qiziqishlardan qat'iy nazar, bir xil dastur asosida tuziladi. Shuning uchun ham, bu mashg'ulotlarda yuklama tushunchasi va ularning tanaga ko'rsatadigan ta'siriga e'tibor berilmaydi. Bu holatlarda talabalarning qiziqishlari hisobga olinmaydi va ularning tashabbuslari qo'llab -quvvatlanmaydi. Bu esa o'z navbatida talabalarning jismoniy tarbiyaga va ommaviy sport mashg'ulotlariga bo'lgan qiziqishlarining so'nishiga olib keladi. Buning oqibatida talabalarda jismoniy harakatlar haqida kerakli ma'lumotlar bo'lmaydi va no faol hayot tarziga o'tishadi, bu no faollik natijasida esa ularda bir qancha kasalliklar vujudga keladi. Bu maqola jismoniy tarbiyada va ommaviy sport mashg'ulotlarida yuklama nazoratining muhimligini tahlil qiladi.

**Kalit so'zlar:** jismoniy madaniyat, sport, jismoniy tarbiya, jismoniy rivojlanish, jismoniy mashg'ulot, talabalar, standartlashtirish, sport mashg'ulotlari, mashqlar.

**Annotation.** In the practice of educational institutions, in most cases, insufficient attention is paid to the independent participation of students in physical education and mass sports, there are no clubs that suit their interests, classes are conducted on the basis of the same program for all. Therefore, in these classes there is no attention to the definition of loads and their coordination in the body of the trainees. In this case, the interests of students are not taken into account, student initiatives are not supported. This, in turn, reduces students' interest in physical education and mass sports. As a result, students become inactive, and as a result of inactivity they develop various diseases in the body, immunity is reduced, students do not have information about physical activity. This article discusses the importance of load balancing in physical education and mass sports.

**Keywords:** physical culture, sports, physical education, physical development, physical training, physical training, students, standardization, sports training, exercises.

Zamonaviy yashash tarsi ijtimoi-iqtisodiy, siyosiy, ruhiy va madaniy sohalarda ta'lim va kadrlar tayyorlash yo'nalishlarda katta islohotlarni talab qiladi. Shuning uchun zamonaviy tajriba va talablarga mos ravishda ta'lim sohasida rivojlanishlar orqali yosh bolalarni faol, barkamol, yuksak ma'naviyatli va faol hayot tarzini jamiyat hayotida qo'llay oladigan inson qilib tarbiyalash mamlakatimizning eng muhim vazifalaridan biridir. [1]

Zamon talablarini hisobga olgan holda,

shu jumladan jismoniy tarbiyani ham, va o'quvchilarga katta talab bilan maktab dars mashg'ulot jadvallaridagi barcha darsliklarga o'zgarishlar kiritildi. Bu yangi dasturning talbalariga javob berish uchun o'quvchilar ham maktabda ham uyda dars mashg'ulotlari bilan band bo'lishadi. [2] Albatta bu kabi katta aqliy yuklamalarni amalga oshirish uchun siz jismoniy sog'lom va tetik bo'lishingiz kerak. Sir emaski, jismonan sog'lom bo'lgan bola barcha vazifalarni juda sifatli qilib bajaradi va

kuchli irodali, intiluvchan va qiziquvchan bo'ladi. [3]

Bebaho dori darmonlardan biri bu mashq hisoblanadi. "Jismoniy mashqlar bilan doimiy ravishda mashg'ul bo'lgan kishi dori darmon ga ehtiyoj sezmaydi "deya ilmiy jihatdan takidlagan birinchi inson bu Abu Ali Ibn Sino bo'lgan.

Aholining salomatligi ko'p omillarga bog'liqdir. Avvalambor, O'zbekiston Respublikasining iqtisodiy boshqaruvida mamlakatning iqlimiy va etnik holatini hisobga olgan holda jismoniy jismoniy tarbiya sistemasini ilmiy jihatdan asoslash juda muhimdir.

Boshqa bir tarafdin salomatlikni eng muhim omilli bu jismoniy mashg'ulotdir. Bu masala bo'yicha amaliyot katta tarjribaga ega. Bu sa'y harakatlar turli xil mashqlarning natijalarini oshirishga , jismoniy harakatchanlikni oshirish, jismoniy mahurat va qobiliyatlarni shakllantirish , harakat texnikasini o'rgatish sifatini oshirish va jismoniy harakat sifatlarini tarbiyalashga qaratilgan .

Izlanish maqsadi: jismoniy tarbiya va ommaviy sportda jismoniy harakatlarning ilmiy va nazariy asoslarni shakllantirish, jismoni tarbiya va ommaviy sportda jismoniy harakatlar uchun amaliy maslahatlar ko'rsatish.

Izlanish vazifasi: Tadqiqot Toshkentdagi 12 ta oliy ta'lim muassasalarining talabalari bilan tashkil qilingan. Bu Toshkent shahridagi oliy ta'lim muassasalarining hayotida jismoniy tarbiya va ommaviy sportda jismoniy harakatni o'rnini o'rgandi va tahlil qildi. Tajriba guruhi umumiy 100 nafar talabalarni qamrab olgandi.

Jismoniy tarbiya treninglarining samaradorligi mashg'ulot davomida jimoni yuklamalarni normallashtirishdagi

ko'p yo'llarga bog'liq. Jismoniy tarbiya va sportda yuklamalardan to'g'ri foydalanish jismoniy rivojlanishda, jismoniy mashg'ulot va sportdagi yutuqlardagi o'shishga hissa qo'shadi. Sportda, ayniqsa katta jismoniy mehnat talab qiladigan sport turlarida professional sportda yuklama muvozanatiga katta e'tibor qaratiladi. Ko'pchilik holatlarda jismoniy tarbiya va ommaviy sportda bu narsaga ko'p e'tibor qaratilmaydi. [4]

Yuklamani normallashtirish jismoniy tarbiya va ommaviy sportning maxsus tashxisi hisoblanadi. Shuning uchun talabalarning so'g'lik darajasi, sportdagi tajribasi , jismoniy tarbiya va sportdagi shaxsiy qiziqishlarni hisobga olgan holda talabalarning jismoniy holati o'rganildi va tahlil qilindi. Mustaqilligimizning ilk yillaridanoq Alpomish va Barchinoy testlari qo'llanilgan va yuqori sport natijalari, professional sportni rivojlantirish va jahon arenalarida O'zbekistonning o'rnini ko'tarishga katta e'tibor berib kelinmoqda. Hozirgi kunda, boks, kurash, atletika, tosh ko'tarish, sharqona kurash kabi kurash turlarida o'zbek sportchilari jahon arenalarida kuchli o'ringa ega. Bu avvalambor, mamlakatimizda jismoniy tarbiya va ommaviy sportni rivojlantirishga qaratilgan shart sharoitlar, zamonaviy sport imkoniyatlari, sport ichki strukturasi, sport iqtisodini tashkil qilish va boshqarish , jismoniy tarbiya va ommaviy sportda yangilanishlar, tadbirkorlik va sarmoyalar tufaylidir. Ikkinchidan, sportga qiziqishi bo'lgan insonlarning sonidagi katta o'sish, ota – onalarning farzandlarini sportga yo'naltirishlari, murabbiylarning qobiliyatlari, ta'lim muassasalarida jismoniy tarbiya va ommaviy sportni rivojlanishi va jismoniy tarbiya va ommaviy sportdagi

rag'batlantirishdagi o'sish ham bunga turtki bo'ladi. 2018-yil 20-sentyabrda, Prezidentimiz Shavkat Mirziyoyev boshchiligida tashkil qilingan uchrashuvda jismoniy tarbiya va ommaviy sport bilan birgalikda professional sportchilarning shu'ullanishining rivojlantirilishiga katta e'tibor qaratildi.

Bu vazifalar oddiy xalqdan tortib katta lavozimlardagi har bir insonning muntazam ravishda jismoniy ta'limini ham o'z ichiga oladi.

2019-yil 19-martda prezidentimiz tomonidan belgilangan muhim vazifalar "Jismoniy Tarbiya va Sport" nomli O'zbekiston Respublikasining qonuni qabul qilinishi, yangi tahrirda (4.09.2015), "Yuqori sport maktablarini tashkil qilish"

Ommaviy sportda talabalarning muntazam va faol ishtiroki yuqori malakali kadrlarni tayyorlash va ularni rivoji uchun muhim va ajarmas qismidir. Sport faqatgina jismoniy kuchni ko'paytiribgina qolmasdan insonning xarakterini shakllantiradi, va qiyinchiliklarni yenguchi qobiliyatlarni shakllantirishga ham yordam beradi. O'zbekiston Respublikasi Vazirlar mahkamasining 2017-yil, 3-iyundagi, 3031 – raqamli "O'zbekistonda jismoniy madaniyat va ommaviy sportni davomli rivojlantirish" to'grisidagi va 1-oktabrdagi 864-nomli "Talabalarni sportga jalb qilishga qaratilgan davomli sport musobaqalarinig tashkil etish" to'grisidagi qarorlari talabalarni jismoniy ta'lim, sport va kadrlar tayyorlash milliy modeli va uning talablariga asoslangan davomli sport musobaqalari bilan ta'minlaydi.

Jismoniy madaniyatda, va ma'naiy boylikda xalqimizning milliy qadriyatlarini asrlar davomida sharq xalqlari ma'naviyatining kuchli manbai

bo'lib keldi. Ko'p yillar davomida totalitar rejimga qaramasdan o'zbek xalqining jismoniy madaniyatidagi mersoi va an'analari saqlanib qoldi. Mustaqillikning ilk yillaridanoq mamlakatimizda yosh aholining jismoniy tarbiyasi va ajdodlarimiz tomonidan yarailgan milliy va madaniy boyliklarni o'rganish eng muhim masalalardan bo'lib kelmoqda.

Jismoniy tarbiya nazariyasi va metodologiyasida jismoniy harakatni normallashtirishga alohida e'tibor beriladi. Bu yuklamalar talabalarning yoshi, jinsi va jismoniy holatida mos bo'lishi kerakligini bildiradi. Tadqiqotchilar yengil mashqlar tanaga foyda bermasligini va og'ir mashqlar tanaga zarar yetkazishini ham ko'rsatishdi. [6,7]

Biroq, ta'kidlab o'tilganidek, katta yutuqlarga bog'larga sport mashg'ulotlari jarayonida tadqiqot o'tkazilgan edi. Bunga ko'ra, yuklamaning yuqori, juda yuqori, yaqin, o'rtacha va yengil darajalari ko'rsatib o'tilgan. Nafas olish, qon bosimi, holsizlanishning tashqi ko'rinishi kabi organizmning funksional belgilari yuklama orttirish jarayonida muhim rol o'ynaydi. Yuklama jarayonida yurak urishi asosiy omil hisoblanadi. Sport bilan shug'ullanmaydigan insonda normal holatda yurak urishi 72 marotaba bo'ladi, va mashq natijasida bu ko'rsatkich o'sishi va o'zgarishi mumkin. Shunindek, yurak urishi 140 dan past bo'lgan holatda mashqlar tanaga ozroq foydali bo'lishini tadqiqotchilar ko'rsatishgan (L.E.Lyubomirsky, T.Hayitov, 2017). O'rtacha qiyinchilik darajasidagi mashqlarda va sog'liqqa yo'naltirilgan jismoniy harakatlarda yurak urishi 170 bo'lishi aniqlangan. Ilmiy ma'lumotlarda, katta bosimli mashqlarda yurak urishi 220-240 atrofida bo'lishi ham qayd etilgan.



(T.Usmankhodjaev, R.Salomov, A.Sadikov, v.h.z, 2015).

Yuqorida ta'kidlanga fikrlarga tayangan holda tadqiqot mavzusining dolzarbligi quyidagicha asoslash mumkin.

Birinchidan, jismoniy harakat ommaviy jismoniy ta'limda va sport – sog'lik dasturlarida e'tiborga olinmaydi. Bu esa talabalarning bo'sh vaqtida sport bilan shug'ullanmasliklariga va ortiqcha vazn holatida yetarli mashq qilmasliklariga olib keladi. Bu jismoniy tarbiya darslarida talabalar bilan birgalikda jismoniy yuklamalarni ilmiy jihatdan tahlil qilishga bo'lgan zaruriyatni oshiradi.

Ikkinchidan, bugungi jismoniy tarbiya nazariyasi va metodologiyasida asosiy e'tibor aholining salomatligini saqlashga va oshirishga qaratilgan. Yaxshi rivojlangan avlod qurish sog'liq, inson tana qismlari haqida tibbiy, biologik yondoshuvda o'ylashdagi jismoniy tarbiya va sportning muhimligi va rolini asoslashga qaratilgan ilmiy va tizimli yondashuvni talab qiladi.

Uchunchidan, har bir talabani jismoniy madaniyatga va ommaviy sportga bo'lgan qiziqishini hisobga olgan holda yaxshi rivojlangan avlodni vujudaga keltirish uchun islohotlar jismoniy madaniyat va ommaviy sport uchun yaratilgan zamonaviy sharoitlar asosida olib borilishi kerak, bu juda muhim reja.

Muammoni o'rganish darajasi: Bizning mamlakatimizda ilmiy – nazariy va fundamental yo'llar orqali aholining, ayniqsa talabalarning jismoniy tarbiyasining ko'rinishlari, ularning ommaviy sportga qatnashishlari asosiy mavzu sifatida o'rganilmoqda.

Mustqillik yillarida inson omilini, uning, jismoniy rivojlanishini o'z ichiga olib, shaxs sifatida mustqil va keng qamrovli

rivojlanishini hisobga olgan holda aholining ijtimoiy -siyosiy, iqtisodiy, ruhiy va ilmiy rivojlanishida yurtimiz boshqaruvchilari tomonidan qaror va farmonlar qabul qilindi.

Jismoniy tarbiya va jismoniy rivojlanishdagi muammolar inson rivojlanishining barcha bosqichlarida ijtimoiy hayotning asosiy tajribalaridan biri bo'lib kelgan. Inson sog'ligini saqlash va yaxshilashda ommaviy jismoniy tarbiyaning o'rni, uning natijalaridan ilmiy va nazariy jihatdan to'g'ri foydalanishga tadqiqotchilarimiz va R.Xolmuhamedov, R. Markarimov, T. Usmonxo'jayev, R.Salomov, A.Sadikov, M.Umarov, J.Umarov va boshqa pedagoglar tomonidan alohida e'tibor berib kelinmoqda.

Biroq, jismoniy tarbiya va ommaviy sportda jarayonidagi jismoniy jarakatning muvofiqlashishiga aloqador bo'lgan maqsad va vazifalarni o'rganilmagan va talabalarning jismoniy tarbiyasidagi va ularning ommaviy sportga va mashqlarga qatnashmasligi borasidagi muammolarga yetarli e'tibor berilmay kelmoqda.

O'zbekistonning yetakchi mutaxassislari, mashhur chet ellik tajribali o'qituvchilar, ko'p olimlar (A. Novikov, L.Matviev, V.Filin, G.Sh.Bogdanov, A.Guljalovskiy,, Yu.V.Verkhoshanskiy, A.A.Gujalovskiy, F.A.Kerimov, Sh.X Xonkeldiyev, R.Salomov, T.S.Usmonxo'yev, R.Xolmuhamedov, M.Umarov, K.D.Yarashov, A.K.Eshatyev va boshqalar) quyidagilarni o'rganishdi:[8,9,10,11.]

jismoniy madaniyat va ommaviy sportda jarayonidagi yuklama miqdori va ularning ilmiy, ommaviy asoslari;

jismoniy tarbiya va ommaviy sportda talabalar tomonidan foydalaniladigan jismoniy harakatlarini rivojlantirish uchun texnologiyalar;



# RAQAMLI TEXNOLOGIYALAR ASOSIDA TA'LIM-TARBIYA JARAYONINI TASHKIL QILISH VA OLIB BORISH TEXNOLOGIYASINI RIVOJLANTIRISH (UMUMIY O'RTA TA'LIM MAKTABLAR MISOLIDA)

AMANOVA GULSHAN MAHMATQUL QIZI

Chirchiq davlat pedagogika universiteti Ta'lim muassasalari boshqaruvi  
yo'nalishi 1- kurs magistranti

**Annotatsiya:** Mazkur maqolada raqamli texnologiyalar asosida ta'lim-tarbiya jarayonini tashkil qilish va olib borish texnologiyasini rivojlantirish kabi muammolar umumiy o'rta ta'lim maktablari misolida ko'rib chiqiladi. O'qituvchi tomonidan bajarilayotgan faoliyat jarayoni hamda o'quvchi faolligi alohida ahamiyatga ega hisoblanadi. Ta'lim-tarbiya jarayonini tashkil qilishda va olib borish texnologiyasini rivojlantirish bo'yicha ko'plab ishlar amalga oshirilmoqda.

**Kalit so'zlar:** axborot kommunikatsion texnologiyalar, raqamli texnologiya, kognitiv faoliyat, hissiy idrok, hermenevtika, boshlang'ich ta'lim, raqamlashtirish, ta'lim, virtual dunyo, rivojlanish, globallashuv, motivatsiya, integratsiya.

**Аннотация:** В данной статье на примере общеобразовательных школ рассматриваются такие проблемы, как разработка технологии организации и ведения образовательного процесса на основе цифровых технологий. Особое значение имеют деятельностный процесс, осуществляемый учителем, и деятельность учащегося. Проводится большая работа по организации учебного процесса и развитию технологий обучения.

**Ключевые слова:** информационно-коммуникационные технологии, цифровые технологии, познавательная деятельность, эмоциональное восприятие, герменевтика, начальное образование, цифровизация, образование, виртуальный мир, развитие, глобализация, мотивация, интеграция.

**Abstract:** In this article, problems such as the development of the technology of organizing and conducting the educational process on the basis of digital technologies are considered on the example of general secondary schools. The activity process performed by the teacher and the student's activity are of particular importance. A lot of work is being done to organize the educational process and develop the technology of education.

**Key words:** information and communication technologies, digital technology, cognitive activity, emotional perception, hermeneutics, primary education, digitalization, education, virtual world, development, globalization, motivation, integration.

O'zbekiston bugungi kundari rivojlangan davlatlar qatori raqamli davrga o'tmoqda va bu bilan bog'liq o'zgarishlar aksariyat hollarda, ishlab chiqarish sohaslarida, uy-joy kommunal xo'jaligida, savdo va boshqa sohalarda aniq ko'rinmoqda. Hozirgi kunda biz o'z hayotimizning asosiy qismini virtual dunyoga o'tkazayapmiz: kompyuterlar, noutbuklar, planshetlar, smartfonlar va boshqa moslamalar. Biz u yerda suhbatlashamiz, do'stlar ortiramiz, ishlaymiz, fotosuratlar almashamiz, taassurotlar, fikrlarimizni bo'lishamiz, o'yinlardan foydalanamiz,

tomoshabop filmlar ko'ramiz, "like"lar bosamiz, ma'lumotlar joylashtiramiz. Axborot resurslarining barcha toifadagi fuqarolar hayotiga - yosh bolalardan tortib, nafaqaxo'rlargacha kirib borganligi - axborot texnologiyalari zamonaviy jamiyatni qiziqtirgan barcha muammolarni hal qilishga qodir degan fikrni shakllantiradi. Zamonaviy raqamli texnologiyalar butun dunyo bo'ylab barcha ta'lim muassasalarini rivojlantirish uchun yangi vositalarni taqdim etadi.

Raqamlashtirish, o'rganilgan saboq va bilimlarni almashish uchun imkoniyatlar

yaratib, odamlarga ko'proq ma'lumot olish va kundalik hayotlarida yaxshi qarorlar qabul qilish imkoniyatini beradi. Yaqin kelajakda ta'lim muhitida raqamlashtirish bilan bog'liq katta o'zgarishlar yuz beradi. Elektron ta'lim tizimi yangi imkoniyatlar va yangi vazifalarni yaratmoqda. Asosiy imkoniyatlar qatoriga ta'limga oid muammolarni hal qilish, ta'lim shaklini tanlashni kengaytirish, bilimlarni uzatish vositalarini ko'paytirish kiradi. Raqamli texnologiyalarning zamonaviy ta'limdagi o'rnini va rolini anglash zarurati boshlang'ich ta'lim metodikasi va didaktikasi sohalaridagi zamonaviy tadqiqotlarda o'z aksini topishi kerak. Hozirgi kunda umum o'rta maktab ta'lim integratsiyasida raqamli texnologiyalarni qo'llash muammolari kelgusida rivojlanish strategiyasini va unga yo'naltirilgan yo'nalishni tanlash bilan bog'liq izlanishlarga sabab bo'ladi. Kelajakda raqobatdosh ta'lim va tadqiqot modeliga o'tish uchun raqamli transformatsiya dasturi allaqachon ishlab chiqilishi kerakligi aniq.

Elektron ta'lim tizimining muammolarini ikkita sinfga bo'lish mumkin: hozirgi (o'tish davri) va immanent. Bugungi kunda ta'lim tizimining raqamli texnologiyalarga tez kirib borishi axborot makonida taqdim etilayotgan ko'p narsalarni jiddiy tahlil qilish va pedagogik asoslash uchun asos yaratmoqda. Ushbu maqolaning maqsadi ta'lim jarayonini raqamli rivojlantirishning ustuvor yo'nalishlarini, ularning afzalliklari va tahdidlariga asoslangan holda aniqlashdir, raqamli texnologiyalarni boshlang'ich ta'lim tizimida ilmiy asoslangan holda amalga oshirish zarurati gipotezasi asosida tahlil qilish.

Ta'lim muhitini raqamlashtirish turli shakllarda amalga oshirilishi mumkin:

- mavjud o'quv materiallarini, shu jumladan ma'ruzalar, prezentatsiyalar, darsliklar, mustaqil ish uchun topshiriqlarni

va bilimlarni boshqarish vositalarini elektron muhitni tarjima qilish;

- o'qituvchi va bola-o'quvchi o'rtasidagi o'zaro aloqalar uchun interaktiv elektron muhitni shakllantirish, shu jumladan o'qituvchilar uchun elektron sinflar yaratish, vebseminarlar, munozarali forumlar o'tkazish va hk.;

- yangi turdagi o'quv vositalarini yaratish: elektron darsliklar, elektron muammoli kitoblar, video ma'ruzalar, elektron topshiriqlar bazasi, kompyuter o'yinlari;

- elektron muhit imkoniyatlaridan foydalangan holda ta'limning tubdan yangi shakllarini yaratish - axborotni xayoliy uzatish spektrini kengaytirish, rolli o'yinlar jarayonida turli vaziyatlarni modellashtirish, raqobatbardosh o'yinlarga taqlid qilish va hk.;

- sun'iy intellekt imkoniyatlarini o'quv jarayoniga tadbiq qilish.

Bugungi kunda ta'lim tashkilotlarining aksariyat qismida ta'limni raqamlashtirish jarayoning dastlabki shakli amalga oshirilmoqda. Bu o'quvchilarning o'quv materiallariga kirishini engillashtirish, ijtimoiy ahamiyatga ega bo'lmagan o'quv yuklamasini kamaytirish, o'quv intizomi va o'quv jarayoni mazmuni ustidan nazoratni osonlashtirishga imkon beradi. Bundan tashqari, ushbu jarayon masofadan boshqarish pultini sezilarli darajada kengaytirishga imkon yaratmoqda. Biroq, ushbu tendentsiya ortidan, kimdir ertami-kechmi ta'lim tizimidagi (ta'lim xizmatlari bozorida) o'z o'rnini yo'qotishi mumkin. Yoxan Vissemning elektron ta'lim "samarasiz ta'lim muassasalarini muqarrar ravishda ekranlashtiradigan buzg'unchi yangilikdir, shundan so'ng g'olib chiqqan ta'lim muassasalarining nisbatan kam qismi ushbu yangi texnologiyadan foyda ko'radi"

degan tezisiga qo'shilmalik mumkin emas. Bu elektron ta'limga tegishli bo'lgan yangilik turiga kiradi. Hozirgi vaqtda u iste'molchilar uchun muhim bo'lgan oflayn ta'lim xususiyatlaridan ancha past. Biroq, onlayn ta'lim bozorda o'z o'rnini egallab, tegishli xizmatlarning doimiy ravishda yaxshilanib boradigan sifatini bozorga taklif eta oladigan ta'lim tashkilotlarigina kelajakda ta'lim makonida qolish imkoniyatiga ega.

Umumiy o'rta ta'lim maktablarida raqamli texnologiyalar asosida o'quv jarayonini tashkil etish va o'tkazish texnologiyasini ishlab chiqish keyingi bir necha o'n yillikda bosqichma-bosqich amalga oshirilgan jarayon bo'ldi.

1980-1990-yillarda shaxsiy kompyuterlar va o'quv dasturlarini joriy etish o'qituvchilarga an'anaviy o'qitish usullarini interfaol darslar va multimediali taqdimotlar bilan to'ldirish imkonini beradigan sinf xonalarini o'zgartira boshladi. Bu vaqtda kompyuterlar odatda kompyuter laboratoriyalarida joylashgan bo'lib, ulardan foydalanish faqat informatika kabi maxsus kurslar bilan chegaralangan. 1990-yillarda internet paydo bo'lishi bilan maktablar o'quv dasturlarini to'ldirish uchun onlayn resurslardan foydalana boshladilar. Bu o'quvchilarga o'z darsliklari doirasidan tashqarida ham ko'p ma'lumotlarga ega bo'lish imkonini berdi va o'qituvchilarga qiziqarli va interaktiv darslarni yaratish uchun yangi vositalarni taqdim etdi.

2000-yillarning boshlarida ko'plab maktablarda proyektorlar, interfaol doskalar va hujjat kameralari odatiy holga aylangan sinf texnologiyalari keng tarqaldi. Ushbu vositalar o'qituvchilarga dinamik taqdimotlar yaratish va multimedia elementlarini o'z darslariga kiritish imkonini berdi. So'nggi yillarda mobil texnologiyalarning yuksalishi ta'lim manzarasini yana bir bor

o'zgartirdi. Hozirda ko'plab maktablar o'quvchilarni planshetlar yoki noutbuklar bilan ta'minlaydi, bu ularga istalgan joydan raqamli darsliklar va boshqa o'quv resurslaridan foydalanish imkonini beradi. Bundan tashqari, ta'limni boshqarish tizimlari, onlayn baholash platformalari va hamkorlikdagi dasturiy ta'minot kabi raqamli vositalar o'qituvchilarga o'z sinflarini boshqarish va talabalar taraqqiyotini baholashni osonlashtirdi.

Umuman olganda, raqamli texnologiyalar asosida o'quv jarayonini tashkil etish va o'tkazish texnologiyasini ishlab chiqish bir necha o'n yillar davomida rivojlanib borgan bosqichma-bosqich jarayon bo'lib kelgan. Texnologiya rivojlanishda davom etar ekan, sinf xonalari o'quvchilarning o'qishini qo'llab-quvvatlash uchun yangi vositalar va resurslarni moslashtirishda va o'z ichiga olishda davom etishi mumkin.

#### ADABIYOTLAR TAHLILI

Umumiy o'rta ta'lim maktablarida raqamli texnologiyalar asosida o'quv jarayonini tashkil etish va o'tkazish texnologiyasini ishlab chiqish bo'yicha ko'plab adabiyotlar mavjud. Ushbu adabiyot bir necha o'n yilliklarni o'z ichiga oladi va empirik tadqiqotlar va nazariy tahlillarni o'z ichiga oladi.

Tadqiqotning asosiy yo'nalishlaridan biri texnologiyaning umumiy o'rta ta'lim maktablarida o'qitish va o'qitishga ta'siriga qaratilgan. Ko'pgina tadqiqotlar shuni ko'rsatdiki, texnologiya faol o'rganish va hamkorlik qilish uchun yangi imkoniyatlarni taqdim etish orqali talabalarning faolligini, motivatsiyasini va yutuqlarini oshirishi mumkin (masalan, Al-Rahmi va boshqalar, 2018; Kim & Park, 2017; Warschauer & Matuchniak, 2010). Biroq, boshqa tadqiqotlar texnologiyaning

talabalarni chalg'itishi, ijtimoiy o'zaro ta'sirni kamaytirish va yutuqlardagi bo'shliqlarni kengaytirish potentsialiga oid xavotirlarni keltirib chiqardi (masalan, Bhattacharjee, 2017; Leu va boshq., 2011; Zhao va boshq., 2012). Tadqiqotning yana bir muhim yo'nalishi umumiy o'rta ta'lim maktablarida maxsus raqamli vositalar va resurslardan foydalanishni o'rganib chiqdi. Misol uchun, tadqiqotlar sinfdagi faoliyatni boshqarish va talabalarning o'qishini qo'llab-quvvatlash uchun onlayn ta'lim platformalarining (masalan, Schoology, Canvas) samaradorligini o'rganib chiqdi (masalan, Fidalgo-Blanco va boshq., 2019; Pandey & Sahu, 2018). Boshqa tadqiqotlar raqamli darsliklardan (masalan, elektron kitoblar) an'anaviy bosma darsliklarga alternativa sifatida foydalanishni o'rgangan (masalan, Devadoss & Foltz, 2012; Kim va boshqalar, 2019).

Nihoyat, tadqiqotchilar umumiy o'rta ta'lim maktablarida texnologiyani o'zlashtirish va joriy etishga ta'sir etuvchi omillarni ham o'rganib chiqdilar. Ushbu tadqiqotlar texnologiyadan foydalanishning asosiy omillari sifatida o'qituvchilarning munosabati va e'tiqodlari, maktab madaniyati, texnik yordam va resurslar mavjudligi kabi omillarni aniqladi (masalan, Ertmer va boshq., 2012; Fullan & Langworthy, 2014; Knezek & Christensen, 2010). Umuman olganda, umumiy o'rta ta'lim maktablarida raqamli texnologiyalar asosida o'quv jarayonini tashkil etish va o'tkazish texnologiyasini ishlab chiqishga oid adabiyotlar jadal rivojlanayotgan ushbu soha haqida boy va murakkab tushuncha beradi. Texnologiya ta'lim va ta'limni o'zgartirish potentsialiga ega bo'lsa-da, o'qituvchilar va siyosatchilar uchun uning samaradorligi va ta'sirini shakllantiradigan nozik va kontekstga xos omillarni hisobga

olish muhimdir.

## TADDIQOT METODOLOGIYASI

Elektron ta'limning afzalliklari quyidagilarni o'z ichiga oladi:

1) Ta'limga kirish muammolarini hal qilish: bilimga kirish uchun hududiy to'siqlarni bartaraf etish; vaqt cheklovlarini olib tashlash - foydalanuvchi uchun qulay vaqtda kirish; sinflarni bloklarga ajratish hisobiga kasrli kirish imkoniyati; yuqori malakali o'qituvchilarning bilimlaridan foydalanish.

2) tanlovni kengaytirish: o'qituvchini tanlash qobiliyati va materialni taqdim etish usuli; mantiqqa, tasvirlarga (uyushmalarga) yoki amaliyotga (holatlar, vazifalar) e'tibor berish; materialni assimilyatsiya qilish usulini tanlash qobiliyati: eshitish, vizual, motorli ko'nikmalar yoki interaktiv ishtirok etish orqali; materialni o'zlashtirish chuqurligini tanlash qobiliyati - keng ko'lamli kurslar; bilimlarni boshqarish uchun qulay usulni tanlash qobiliyati: testlar, topshiriqlar, bepul insholar, loyihalar, sun'iy intellekt bilan interaktiv suhbatlar va hk.

3) shakllar va vositalarni kengaytirish bilimlarni uzatish: an'anaviy ma'ruzalar, spektakllar va seminarlar bilan bir qatorda loyihaviy ishlardan foydalanish, guruh bahslari, rol o'ynash va raqobatbardosh o'yinlar, shu jumladan virtual ishtirokchilar bilan va boshqalar.

4) Ijtimoiy-iqtisodiy afzalliklar: manfaatlarning ijtimoiy intellektual tarmoqlarini shakllantirish imkoniyati; nisbiy arzonlik (yuqori sarmoyalar va past operatsion xarajatlar). Mavjud onlayn ta'lim tizimining past sifatini belgilaydigan bugungi kunning asosiy muammolari quyidagilardan iborat: - kunduzgi ta'limga taqlid qilish istagi, asl nusxasi bilan solishtirganda nusxasi sifati yomonlashishiga olib keladi.

An'anaviy kurslarni raqamli taqlid qilish

aloqa vositalarining qashshoqlashishiga, yozuvlarni yozib olish jarayonida ularni shaxsiy qayta ishlash, bilimlarni o'zlashtirish va o'qituvchi bilan munozarali masalalarni muhokama qilish kabi bilimlarni olish shakllarini amaliyotdan chetlashtirishga olib keladi. o'qituvchi tomonidan bilim va bola-o'quvchining muammolarini hal qilish, rol o'ynash va boshqalardagi ko'nikmalari; - ta'lim mahsulotlarining sifatsiz nazorati. Afsuski, ba'zi zamonaviy onlayn kurslar o'qituvchilarining past malakasini aks ettiradi. Bugungi kunda ta'limga raqamli texnologiyalarni tatbiq etish bilan shug'ullanadigan ko'plab mutaxassislar pedagogika bilan tanish emas, ammo axborot-texnik tizimlarni yaxshi bilishadi. Ushbu toifadagi ishchilar - dasturchilar, muhandislar uchun boshlang'ich psixologik va pedagogik tayyorgarlik muhim ahamiyatga ega, psixologiya, pedagogika, tibbiyot sohasidagi ilmiy izlanishlar natijalarini, birinchi navbatda raqamli texnologiyalarni joriy etish nuqtai nazaridan bilish - past interaktivlik.

Bugungi kunda "tushunish - takrorlash - yodlash" uchligiga asoslangan an'anaviy ta'lim tizimi samaradorligi jihatidan o'quvchini bilish jarayoniga jalb qilish asosida faol o'qitish usullaridan ancha past ekanligi isbotlangan deb hisoblash mumkin - vakolatlarni primitivizatsiya qilish.

Elektron yordamchilar, shu jumladan kalkulyatorlar, navigatorlar, imlo, lug'atlar, buxgalteriya hisobi va yuridik dasturlar va boshqalar o'z foydalanuvchilarining ko'plab vakolatlarni buzadi. Bundan tashqari, bugungi bolalar va o'quvchilar - bu ma'lum bir kompetentsiya standartlariga ega bo'lgan, ko'p narsalarga tayyor va qobiliyatli bo'lgan shaxslardir, ammo unga ish joyida aniq nima qilishni o'rgatish kerak. Bu hozirgi kunda o'quvchilarning raqamli

texnologiyalardan foydalanish qobiliyatini oshirishga qaratilgan bo'lishi va ular kelajakda maktabgacha va boshlang'ich ta'limda ish faoliyatida samarali qo'llashiga o'rgatish; - ijtimoiylashuv muammosi. Ta'limning interaktiv shakllarini jalb qilish sharoitida ham o'quvchilarni tarbiyalash, ularga ijtimoiy ta'sir o'tkazish ko'nikmalarini o'tkazish muammosi mavjud; - bilvosita ma'lumot uzatish muammosi. Ma'lumki, Maykl Polanyi bilimlarni ikki toifaga ajratadi: kodlar tizimi yordamida bir kishidan boshqasiga o'tkazilishi mumkin bo'lgan aniq (og'zaki) bilimlar va odamdan ajralmas, ammo boshqasiga o'tkazilishi mumkin bo'lgan yashirin bilimlar. O'qituvchidan dunyoni ko'rish usulini, muammolarni hal qilishda yondashuvlarni, axborot bilan ishlash madaniyatini, g'oyalarni yaratish san'atini o'zlashtiriladi.

Ushbu ko'nikmalarning barchasi o'qituvchidan o'quvchiga jamoaviy ishlash jarayonida shaxsiy misol orqali beriladi. Devid Bromvich ta'kidlaganidek, o'rganish nafaqat faktlarni etkazish, balki intellektual izlash san'atidir, bu o'quvchi bilan yuzma-yuz muloqot qilishni talab qiladi. Ijtimoiylashuv va yashirin bilimlarni uzatish muammolari an'anaviy ta'limni elektron ta'lim muhiti bilan to'liq almashtirish maqsadga muvofiq emas. Biroq, oflayn ta'lim sohasi doimiy ravishda qisqarishi aniq. Mamlakatimiz uchun ta'limni raqamlashtirishning asosiy tahdidi global ta'lim muhitining asosini topishdir. Ushbu tahdid bir necha omillar natijasida amalga oshirilishi mumkin: jahon bozoriga kirishning kechikishi; mahsulot sifati etarli emasligi; til to'sig'i; maktabgacha va boshlang'ich ta'lim tizimi mutaxassislarining raqamli texnologiyalardan foydalanish ko'rsatkichining pastligi; til bilish ko'rsatkichining pastligidir. Hozirgi kunda rus va ingliz tilidagi bolalar uchun

mo'ljallangan rivojlantiruvchi interaktiv tizimlar, komputer o'yinlari, multimedia maxsulotlari juda ko'p, tilni bilgan kishi esa ulardan bemaol foydalanishi mumkin.

Yuqorida aytib o'tilganlarga asoslanib ta'kidlash joizki, raqamli texnologiyalarni joriy etish maktabgacha va boshlang'ich ta'lim tizimini rivojlantirish uchun juda muhimdir, ammo shu bilan birga ularni amalga oshirishda ilmiy asoslangan yondashuvni shakllantirish zarur. Hozirgi kunda mamlakatimizda ham ushbu soha rivoji uchun bir qancha loyihalar amalga oshirilmoqda

#### TAHLIL VA NATIJALAR

Umumiy o'rta ta'lim maktablarida raqamli texnologiyalar asosida o'quv jarayonini tashkil etish va o'tkazish texnologiyasini ishlab chiqishni o'rganish bo'yicha tadqiqot metodikasi quyidagi bosqichlarni o'z ichiga olishi mumkin:

Tadqiqot savollarini aniqlang: Umumiy o'rta ta'lim maktablarida qanday raqamli texnologiyalar qo'llaniladi? Ta'lim jarayonini yaxshilash uchun ushbu texnologiyalardan qanday foydalanilmoqda? Ta'limda raqamli texnologiyalardan foydalanishning qanday afzalliklari va muammolari bor?

Adabiyotlarni ko'rib chiqish: Bu ta'limda, xususan, umumiy o'rta ta'lim maktablarida raqamli texnologiyalardan foydalanish bo'yicha mavjud tadqiqotlar, hisobotlar va maqolalarni ko'rib chiqishni o'z ichiga oladi. Adabiyotlarni o'rganish ta'limda raqamli texnologiyalardan foydalanishning afzalliklari va muammolari, shuningdek, qo'llaniladigan turli xil texnologiyalar haqida tushuncha berishi mumkin.

So'rovni ishlab chiqish: So'rov o'qituvchilar, talabalar va ma'murlardan ta'limda raqamli texnologiyalardan foydalanish bo'yicha tajribalari va istiqbollari haqida ma'lumot to'plash uchun

mo'ljallangan bo'lishi mumkin. So'rovda foydalanilayotgan texnologiyalar turlari, raqamli texnologiyalardan foydalanishning afzalliklari va muammolari hamda ushbu texnologiyalarning ta'lim jarayoniga qanday integratsiyalashuvi haqidagi savollar bo'lishi mumkin.

Suhbatlarni o'tkazish: O'qituvchilar, talabalar va ma'murlar bilan suhbatlar ularning ta'limdagi raqamli texnologiyalar bilan bog'liq tajribalari haqida chuqurroq ma'lumot berishi mumkin. Suhbatlar tadqiqot savollari va maqsadlariga qarab tuzilgan yoki tuzilmagan bo'lishi mumkin.

Ma'lumotlarni tahlil qiling: Adabiyotlarni ko'rib chiqish, so'rov va intervyulardan to'plangan ma'lumotlarni sifat yoki miqdoriy usullar yordamida tahlil qilish mumkin. Sifatli usullar ochiq so'rov javoblari va intervyu transkriptlarining mazmun tahlilini o'z ichiga olishi mumkin, miqdoriy usullar esa so'rov ma'lumotlarining statistik tahlilini o'z ichiga olishi mumkin.

Xulosa chiqarish va tavsiyalar berish: Tahlil natijasida umumiy o'rta ta'lim maktablarida raqamli texnologiyalar asosida o'quv jarayonini tashkil etish va o'tkazish texnologiyasini ishlab chiqish bo'yicha xulosalar chiqarish mumkin. Xulosalardan ta'limda raqamli texnologiyalardan foydalanishni takomillashtirish bo'yicha tavsiyalar ishlab chiqish va kelajakdagi tadqiqotlar uchun foydalanish mumkin.

O'zbek tilidagi bolalar uchun mo'ljallangan rivojlantiruvchi, yangi bilim beruvchi elektron portallar yaratilmoqda. Maktablarimizning boshlang'ich sinf darsliklariga ilova tarzida elektron multimedia darslari taqdim etilgan va ulardan dars jarayonlarida samarali foydalanilmoqda. Ta'lim makonini raqamlashtirishga o'tish zarurati bir necha omillar bilan izohlanadi.



Birinchiidan, bugungi kunda deyarli barcha o'quvchilar raqamli mahalliy avlodga mansub bo'lib, ular yangi texnologiyalarni kundalik hayotida qo'llashga katta moyilligini namoyish etishmoqda. Ayniqsa, bu IT va Internet texnologiyalariga, shuningdek ularni nafaqat professional sohada, balki ijtimoiylashuv va aloqa uchun ham qo'llashga tegishli.

So'nggi yillarda umumiy o'rta ta'lim maktablarida raqamli texnologiyalar asosida o'quv jarayonini tashkil etish va o'tkazish texnologiyasini rivojlantirish jadal sur'atlarda rivojlandi. Ushbu texnologiya o'qitish va o'rganishning yangi va innovatsion usullarini yaratishga imkon berdi, bu esa ta'limni o'quvchilar uchun yanada qiziqarli, interaktiv va qulayroq qilish imkonini berdi.

Ta'limda raqamli texnologiyalardan foydalanish hamkorlikni yaxshilash, shaxsiylashtirilgan ta'lim va ma'lumotlarga kirish imkoniyatini oshirish kabi bir qator afzalliklarga ega. Biroq, raqamli texnologiyalardan foydalanish bilan bog'liq muammolar ham mavjud, masalan, o'qituvchilarni o'qitish zarurati, chalg'itish va noto'g'ri foydalanish potentsiali, maxfiylik va xavfsizlikka oid xavotirlar. Umuman olganda, umumiy o'rta ta'lim maktablarida raqamli texnologiyalar asosida o'quv jarayonini tashkil etish va o'tkazish texnologiyasining rivojlanishi ta'limga katta ta'sir ko'rsatdi. Bu ko'proq moslashuvchan va individuallashtirilgan ta'lim tajribasi, shuningdek, talabalar va o'qituvchilar o'rtasidagi hamkorlik va aloqani yaxshilash imkonini berdi. Shu bilan birga, maktablar raqamli texnologiyalardan samarali va mas'uliyat bilan foydalanilishini ta'minlash uchun ulardan foydalanish bilan bog'liq muammolarni hal qilishlari muhim.

Ta'limda raqamli texnologiyalardan foydalanishni rivojlantirishni davom

ettirish uchun maktablarga o'qituvchilarni tayyorlash va qo'llab-quvvatlashga sarmoya kiritish, sinfda raqamli texnologiyalardan foydalanish bo'yicha aniq yo'riqnomalarni ishlab chiqish, ularning texnologiya siyosati va amaliyotlarini muntazam ravishda baholash va yangilash tavsiya etiladi. Bundan tashqari, kelajakdagi tadqiqotlar ta'limda raqamli texnologiyalardan foydalanishning afzalliklari va muammolarini, shuningdek, ushbu texnologiyalarni ta'lim jarayoniga integratsiya qilishning eng samarali usullarini o'rganishni davom ettirishi kerak.

#### XULOSA

Umumiy o'rta ta'lim maktablarida raqamli texnologiyalar asosida o'quv jarayonini tashkil etish va o'tkazish texnologiyasini ishlab chiqish muhim ahamiyat kasb etmoqda. Ta'limda raqamli texnologiyalardan foydalanish o'quvchilarning o'rganish tajribasini oshirish va ularning materialga qiziqishini oshirish imkoniyatiga ega. Biroq, ushbu texnologiyalarni joriy etish, shuningdek, ularning salohiyatini to'liq ro'yobga chiqarish uchun hal qilinishi kerak bo'lgan bir qator muammolarni keltirib chiqaradi.

Tadqiqotlarimiz asosida biz umumiy o'rta ta'lim maktablari sinflarda turli raqamli texnologiyalar, jumladan, onlayn o'quv platformalari, ta'lim dasturlari va multimedia kontentidan foydalanayotganini aniqladik. Ushbu texnologiyalar an'anaviy o'qitish usullarini to'ldirish, ta'lim resurslaridan foydalanishni ta'minlash va talabalar o'rtasida hamkorlikni osonlashtirish uchun qo'llaniladi.

Ta'limda raqamli texnologiyalardan foydalanishning afzalliklari aniq bo'lsa-da, bizning tadqiqotlarimiz ularni amalga oshirish bilan bog'liq ba'zi muammolarni ham ta'kidlaydi. Bu muammolar barcha talabalar uchun texnologiyadan adolatli

foydalanishni ta'minlash, maxfiylik va xavfsizlik bilan bog'liq muammolarni hal qilish, o'qituvchilar uchun tegishli tayyorgarlik va yordam berishni o'z ichiga oladi.

Xulosa qilib aytadigan bo'lsak, raqamli texnologiyalar asosida o'quv jarayonini tashkil etish va o'tkazish texnologiyasini ishlab chiqish umumiy o'rta ta'lim maktablarida ta'limda inqilob qilish imkoniyatiga ega. Biroq, ularning afzalliklarini to'liq amalga oshirish uchun ularni amalga oshirish bilan bog'liq muammolarni hal qilish muhimdir. Raqamli texnologiyalarni ta'lim jarayoniga integratsiyalashning eng samarali usullarini o'rganish va ular yuzaga kelgan muammolarni bartaraf etish strategiyalarini ishlab chiqish uchun keyingi tadqiqotlar zarur.

Shunday qilib, raqamlashtirilgan ta'lim tizimidan foydalanish umumiy o'rta ta'lim o'quvchilarining kelajakda raqamlashgan jamiyatga kirishishi uchun maqsadli

auditoriya a'zosi bo'lishi uchun tayanch bo'lib xizmat qiladi. Bu, albatta, maktabgacha ta'lim tashkilotining va maktabning ta'lim bozorida raqobatbardoshligini oshirishga, qo'shimcha qiymat yaratishga va bolalarni jalb qilishga olib keladi. Bu birinchi navbatda raqobatbardoshlikni oshiradi; Ikkinchidan ta'lim jaraonini jahon standartiga moslashtiradi. Bunday sharoitda shaxsni shakllantirish avvalgi an'anaviy usullardan tubdan farq qiladi, bu globallashtirilgan axborot makonida uni boshlang'ich ta'lim integratsiyasida tatbiq qilishning sifat jihatidan yangi modelini ishlab chiqishni, hozirgi sharoit uchun zarur bo'lgan va ularga mos keladigan mutlaqo yangi usullarini o'zida jamlagan metodik ishlarni shakllantirishni talab qiladi. Nima bo'lganida ham, zamonaviy pedagogik raqamli texnologiyalaridan to'g'ri foydalanish maktabgacha va boshlang'ich ta'lim yoshidagi bolalarning yutuqlarini kafolatlaydi va keyinchalik yuqori sinflarda muvaffaqiyatli o'qishini kafolatlaydi.

#### Adabiyotlar ro'yxati:

1. Шаронин Ю.В. (2019). Цифровые технологии в высшем и профессиональном образовании: от личноно ориентированной smart-дидактики к блокчейну в целевой подготовке специалистов / Ю.В. Шаронин // Современные проблемы науки и образования. -№ 1.
2. Xalikova U.M. (2020). Maktabgacha ta'lim muassasalarida axborot-kommunikatsiya texnologiyalaridan foydalanishning dolzarbligi. Интернаука, 13-2, С. 78-79.
3. Khalikova U.M. (2020). Information and communication technology (ICT) in preschool education. ACADEMICIA: An International Multidisciplinary Research Journal. 10:4, pp. 877-885.
4. Холикова У.М. (2020). Эмоционально-методические системы обучения математическим концепциям в дошкольном образовании на основе информационных технологий. Academy. 56:5, С. 65-67.
5. Boboeva M.N., Rasulov T.H. (2020). The method of using problematic equation in teaching theory of matrix to students. Academy. 55:4, pp. 68-71.
6. Rasulov T.H., Rashidov A.Sh. (2020). The usage of foreign experience in effective organization of teaching activities in Mathematics. International Journal of Scientific & Technology Research. 9:4, pp. 3068-3071.

## МАКТАБ ЁШИДАГИ БОЛАЛАРНИ СУЗИШГА ЎРГАТИШДАГИ БОСҚИЧНИНГ ТАШКИЛИЙ-МЕТОДИК ХУСУСИЯТЛАРИ

**ХАЙРУЛЛА АЛИҚУЛОВИЧ МЕНГЛИҚУЛОВ**

Термиз давлат университети Спорт бошқаруви кафедраси катта ўқитувчиси

**Аннотация:** Сузиш билан шуғулланмоқчи бўлган мактаб ёшидаги мактаб ўқувчиларида сузиш кўникмаларини эгаллашда сузишнинг дастлабки тайёргарлик босқичи муҳим ўрин тутди. Табиий омиллардан фойдаланиш, қуруқликда ва сувда тўғри танланган машқларни бажариш орқали қисқа вақт ичида болаларнинг сузишга тайёргарлигини оширишда керакли самарага эришиш мумкин. Ўтказилган тадқиқотнинг мақсади болаларни дастлабки тайёргарлик босқичида сузишга ўргатишнинг ташкилий-методик хусусиятларини аниқлаш бўлди. Тадқиқотда илмий-услубий адабиётларни, меъёрий-ҳуқуқий ҳужжатларни таҳлил қилиш, таққослаш, тизимлаштириш ва умумлаштириш каби тадқиқотнинг назарий даражаси усулларида фойдаланилди.

**Калит сўзлар:** машғулотларнинг дастлабки босқичи, сузиш техникаси, сузиш машғулотлари, методика, болалар.

**Аннотация:** Начальный подготовительный этап плавания играет важную роль в приобретении навыков плавания у школьников, желающих плавать. Используя природные факторы, выполняя правильно подобранные упражнения на суше и в воде, можно в короткие сроки добиться желаемого эффекта в повышении плавательной подготовленности детей. Цель исследования - определить организационно-методические особенности обучения детей плаванию на начальном подготовительном этапе. В исследовании использовались методы теоретического уровня исследования, такие как анализ, сравнение, систематизация и обобщение научно-методической литературы, нормативных документов.

**Ключевые слова:** начальный этап обучения, техника плавания, обучение плаванию, методика, дети.

**Annotation:** The initial preparatory stage of swimming plays an important role in acquiring swimming skills among schoolchildren who want to swim. Using natural factors, performing correctly selected exercises on land and in water, it is possible to achieve the desired effect in a short time in increasing the swimming readiness of children. The purpose of the study is to determine the organizational and methodological features of teaching children to swim at the initial preparatory stage. The study used methods of the theoretical level of research, such as analysis, comparison, systematization and generalization of scientific and methodological literature, regulatory documents.

**Key words:** initial stage of training, swimming technique, swimming training, methodology, children.

Долзарблиги. Мактаб ёшидаги болаларнинг сузиш кўникмаларини эгаллашда сузиш машғулотларининг дастлабки тайёргарлик босқичи муҳим ўрин тутди. Кўшгина олимларнинг фикрича [1,2,3] табиий омиллардан фойдаланиш, қуруқликда ва сувда тўғри танланган машқлар орқали қисқа вақт ичида болаларнинг сузишга тайёргарлигини оширишда керакли самарага эришиш мумкин. Сувнинг қаршилигини енгиш билан боғлиқ тизимлаштирилган ҳаракатлар фаолияти ва ри-

вожлантирувчи йўналишга эга машқлар комплексларини амалга ошириш эса сузиш техникаси элементларини бажаришдаги тезликни рационал тарзда оширишга ва юқори бўлмаган юкламалардан интенсивроқ бўлган юкламаларга ўтишга имкон беради. Бирок, бугунги кунда танланган мавзунинг долзарблигини аниқлайдиган бошланғич тайёргарлик босқичида болаларни сузишга ўргатиш алгоритми бўйича сузиш спорти мутахассислари ўртасида ягона фикр йўқдир.

Тадқиқот мақсади. Тадқиқотнинг мақсади болаларни дастлабки тайёргарлик босқичида сузишга ўргатишнинг ташкилий-методик хусусиятларини аниқлашдир.

Тадқиқот усуллари. Тадқиқотда илмий-услубий адабиётларни, меъёрий-ҳуқуқий ҳужжатларни таҳлил қилиш, таққослаш, тизимлаштириш ва умумлаштириш каби тадқиқотнинг назарий даражаси усуллари билан фойдаланилди.

Тадқиқот вазифалари. Тадқиқот жараёнидаги ўргатишнинг дастлабки босқичидаги асосий вазифалар қуйидагилардан иборат бўлди:

- болаларнинг сузишга бўлган қизиқишини шакллантириш;
- барча жисмоний сифатларни ривожлантириш учун асос яратиш;
- сувдан кўрқиш ҳолатини бартараф этиш ва сувда ўзини йўқотмаслик кўникмасини шакллантириш;
- сузиш техникасини бузмасдан нафас олиш билан тўлиқ мувофиқлаштирилган ҳолда кўкракда ва елкада чалқанча крол сузиш техникасини ўзлаштириш.

Тадқиқот натижалари ва унинг муҳокамаси. В. Ю. Давидов ва В. Зернов [4,6] томонидан олиб борилган тадқиқот натижалари шуни кўрсатдики, кўпчилик мутахассислар мактаб ёшидаги болалар учун сузишни ўргатишда қуйидаги босқичлар кетма-кетлигини аниқладилар, яъни булар: сув билан танишиш, сувга кўникиш, сувнинг қаршилигини енгиш, бош билан сувга шўнғиш, сувда ўзини ушлаб туриш, сувда кўзини оча олиш, сувда сирпаниш, эшиш зарбаларни бажариш ва сувга сакрашни ўрганишдир.

Сузиш бўйича мутахассислар [5,7] томонидан спорт сузиш усуллари ўзлаштиришнинг маълум бир кетма-кетлиги бўйича машғулотларни бошлаш тавсия этилади: биринчи навбатда болалар кўкракда ва елкада чалқанча кроль усулини,

кейин эса брасс усулини ўрганадилар. Бу вазият усулларнинг техникасини бузилишга олиб келмайди ва уларни бажаришда енгиллаштирилган усуллар қўлланилмайди. Бу нафақат сунъий, балки табиий шароитларда ҳам қисқа вақт оралиғида болаларнинг сузишга тайёрлигини сезиларли даражада ошириш имконини беради. Хатоларни бартараф этиш ва ҳаракатларнинг темпи, ритми тузилишини шакллантириш учун турли хиллик вазифалар (аста-секин суръат ва тезликни ошириб тезлашув билан сузиш) усуллари қўлланилади.

Кўпинча энди сузишни ўрганаётган мактаб ёшидаги болалар сувдан кўрқишади, бу эса уларнинг сузишни дастлабки ўрганишига салбий таъсир кўрсатиши мумкин. Мураббий томонидан ушбу муаммони тушуниш ва сувдан кўрқадиган болаларга индивидуал ёндашувни топиш қобилияти машғулотлар самарадорлигини сезиларли даражада оширади. Муаллиф [2,8] мураббийларга болаларда кўрқув ҳиссини камайтириш учун болаларда ўз-ўзини баҳолай олиш кўникмасини оширишга эътибор беришни тавсия қилади. Мураббийга болаларни бир-бири билан солиштириш ва бошланғич гуруҳларда мусобақа усулидан фойдаланиш тавсия этилмайди, шу билан бирга, болаларнинг кўзлари билан кўз орқали алоқа ўрнатиш жуда муҳимдир. Бунинг учун бола томонга энгашиб, у билан унинг кўзлари даражасида гаплашиш тавсия этилади.

Сув муҳитидан кўрқиш ҳиссини енгиш ва кўрқмасдан сувга шўнғишни тарғиб қилиш учун тизимли жисмоний машқларни сифатли ва мақсадли танлаш ёрдам беради, бу янги сузишни бошловчиларга сузишни ўргатишнинг асосий вазифасидир [2,9]. Шунинг учун машғулотларни бассейнинг чуқур бўлмаган саёз қисмида нафас олиш машқлари билан бошлаш тавсия этилади.

Бундан ташқари, болаларнинг психо-

логик барқарорлигини таъминлаш учун уларнинг бассейн тубига оёқлари билан таяниб туришлари муҳим аҳамиятга эгадир [1,10]. Мактаб ёшидаги болаларда кўникманинг муваффақиятли шаклланиши шартли бу - ихтиёрий бўлмаган сигнал ва шартсиз рефлекс ўртасидаги мустаҳкам боғлиқликни таъминлаш бўлиб, бу болаларнинг ётган ҳолда сувда сирғанишидаги конвергенция ҳолатида мунтазам равишда бирлашиши, кейинчалик мақсадли тизимлаштирилган восита ҳаракатлари ва нафас олиш интеграциялашуви натижасида ривожланади.

Ю. А. Бетехтин, В. А. Ермаков [2] сувдан кўрқиб белгилари бўлган болаларга сузишни ўргатишнинг табақалаштирилган методологиясини ишлаб чиқишди ва экспериментал асослаб беришди, бунда куруқликда ва сувда дидактик восита вазибаларидан табақалаштирилган ҳолда фойдаланиш, уларни амалга оширишда муваффақият мотивациясини шакллантириш, шунингдек сувда махсус ва тайёргарлик сузиш машқларидан стандарт такрорий ва ўзгарувчан фойдаланиш методлари кўрсатилиб ўтилади.

В. Ю. Давидов [4] сузишни ўргатишда турли ўйинлардан тизимли фойдаланиш болаларда ҳаракатларнинг динамик стереотипини яратишга ёрдам беришини, бу эса сузиш техникасини тез ўзлаштиришга имкон беришини аниқлади. Ўйин давомида болалар учун сувдаги танглик ва кўркувни бартараф этиш учун ижобий ҳиссий фон яратилади, бундан ташқари бола сув муҳитининг хусусиятларига ўзи сезмаган ҳолда ўрганиб қолади. Бугунги кунда сузиш кўникмаларини эгаллашга ва болаларнинг жисмоний тайёргарлигини оширишга ёрдам берувчи кўплаб сув ўйинлари мавжуд [11]. Сувдаги ўйинлар болаларнинг ёши ва тайёргарлигига қараб мусобақа элементлари мавжуд ўйинларга, сюжетли ва жа-

моавий ўйинларга бўлинади.

А. В. Введенский томонидан олиб берилган тадқиқот натижалари шуни ишончли исботлайдики, бассейнда ишлайдиган мутахассисларнинг аксарияти хавфсизликни таъминлаш, болаларни сув фаолиятига психологик мослаштириш, уларни сув билан таништириш, сувда ўзини ушлаб туриш кўникмаларини эгаллаш учун таянч камарларидан фойдаланиш зарурлигини билишади. Шу билан бирга, амалиётчиларнинг назарий тайёргарлигининг йўқлиги ушбу воситаларни бирламчи сузиш машғулотида стереотипик тарзда қўллашга олиб келади [3].

Сузишни ўрганишда ижобий натижаларга эришиш учун болаларнинг машқлар ва ўйинларга онгли ва фаол муносабати катта аҳамиятга эгадир, чунки бериладиган вазибаларнинг маъносини тушуниш уларнинг қизиқиш ва фаол бажарилишини рағбатлантиради, машқларни босқичма-босқич ўзлаштириш ва тушуниб етишга ёрдам беради. Болалар томонидан топшириқларни тўғри тушуниши, шунингдек мураббий томонидан техниканинг асосий қисмлари бўйича аниқ кўрсатмаларига эътибор бериши, оёқлар ёрдамида кучли итарилиш, нафасни ушлаб туриш ёки сувга ўпкадаги ҳавони тўлиқ чиқаришга эътибор берилиши мураббийнинг муҳим жиҳатлардан бири ҳисобланади. Болаларни сузишга ўргатишдаги муваффақият бир томондан замонавий моддий-техника воситаларининг мавжудлиги билан боғлиқ бўлса, иккинчи томондан мураббийнинг касбий маҳорати ва болаларнинг машғулотлар материалларини ўзлаштиришдаги индивидуал қобилиятига боғлиқ бўлади [12].

Сузиш бўйича бошланғич тайёргарликнинг педагогик амалиётида ўргатишнинг тўлиқ ва алоҳида услуби ўзининг самарадорлигини исботлади, унинг моҳи-

яти ҳаракат фаолиятининг алоҳида комплексларини, биринчи навбатда куруқликда зарур ҳаракат фаолиятини тақлид қилишдан иборат эканлигини кўрсатди. Шундан сўнгина машғулотларни сувда давом эттириш тавсия этилади [12,13].

Сузиш усули ёки унинг элементлари бўйича бошланғич тайёргарлик босқичида мақсадлаштирилган ҳаракатлар ва педагогик тадбирлар мажмуасига қуйидагилар киради:

- сузиш усулини тўлақонли кўрсатиш ёки уни таркибий қисмларга бўлиб намойиш этиш;

- сузиш усули техникаси элементлари ҳақида қисқача маълумотлар бериб бориш;

- режалаштирилган ҳаракатлар вазифаси ва аниқ ифодаланган таклифлар ва жумлалар мажмуаси;

- куруқликда ва сувда ўргатиш жараёнини амалга ошириш.

Ўргатишнинг муҳим элементларидан бири болалар гуруҳининг фаолиятини бошқаришдир. Буйруқлар ва кўрсатмалар ёрдамида мураббий машғулот жараёнини овози ёки ҳуштак сигнали билан бошқаради.

Дастлабки сузиш машғулотларининг анъанавий ёндашуви уч босқичга асосланади [6]. Биринчи босқич куруқликдаги дастлабки машқларни ўз ичига олади. Буларга қўл ҳаракатининг бошни айлантириш ва нафас олиш билан бирга синхрон ишлаши, оёқ билан тана ҳаракатлари, сузиш ҳаракатларига тақлид қилиш, шунингдек уларнинг мувофиқлаштирилган ҳаракатлари киради. Ушбу ҳаракатлар сузиш учун тўғри техникани ишлаб чиқишга ёрдам беради.

Иккинчи босқич сувда элементар ҳаракатларини ўзлаштиришни ва сувга кетма-кетликда нафас чиқариб сирғаниш, шўнғиш вақтида тананинг тўғри ҳолатини таъминлашни ўз ичига олади.

Учинчи босқич очиқ кўзлар билан кўкракда крол усули билан сузиш вақтида оёқларни ҳаракатлантиришни ўрганишни ўз ичига олади. Дастлабки уч босқичнинг натижаси - қўллар билан резинали айлана ёки пенопласт тахтани ушлаб оёқлар ёрдамида сузишни ўрганиш бўлади.

Х. А. Менгликуловнинг фикрига кўра, чуқур бассейн ҳавзасида сузиш бўйича дастлабки машғулотлар (саёз бассейнда машқ қилишдан фарқли ўлароқ) ушбу босқичда танани бирон объектга таямаган ҳолда, лекин қўллаб турувчи воситалардан фойдаланиш орқали ўзига хос муайян сузиш кўникмасини шакллантиришга имкон беради. Шунинг учун муаллиф дастлабки сузиш машғулотларини чуқур бассейн ҳавзасида ўтказишни тавсия қилади [14].

Сузиш бўйича дастлабки машғулотларда синхрон сузиш элементларини қўллаш ижобий таъсирини кўрсатади. Боланинг тайёргарлик даражасига мос келадиган сувнинг тегишли чуқурлигида болалар томонидан турли хил машқлар завқ билан бажарилади. Аниқ тушунарлилик тамойилини амалга ошириш учун машғулотлар айланма услубда ўтказилади, бунинг учун бассейн ўйин майдончаларига бўлинган бўлиб, у ерда болалар турли хил машқларни бажаришади. Мураббий эса янги машқни ўзлаштириш ҳудудида бўлиши ва баъзи элементларни бажара олмаётган болаларга индивидуал ёрдам кўрсатиши мумкин. Болалар учун бир ўйин майдонидан иккинчисига ўтиш уларнинг хоҳишига қараб амалга оширилади [14].

В. Зернов оёқларнинг иши ва нафас олиш билан ҳаракатларни мувофиқлаштиришни ўргатадиган машқларда кўпроқ ҳаракатлантирувчи ва кўтарувчи кучларни яратиш учун кичик ласталардан фойдаланишни тавсия қилади. Бироқ ёрдамчи воситаларни суистеъмол қилмаслик кераклигини эслатиб ўтади. Қўшимча машқлар-

дан фойдаланиш (тайёргарлик, сувга сакраш машқлари, эшиш ҳаракатларида панжаларнинг тўғри жойлашувини шакллантириш учун машқлар) индивидуал равишда амалга оширилади. Уларни асосий машқлар ўртасидаги фаол дам олиш даврида, шунингдек эмоционал стрессни бартараф этиш учун ишлатиш мақсадга мувофиқдир [6].

Х. А. Менглиқулов машқларнинг машғулотларда мусобақавий ўйин шаклларида фойдаланиш ва уларни оқилона тақсимлашни фаол қўллашни амалга оширди, бу эса мактаб ёшидаги болаларнинг сузишга тайёргарлик жараёнига ва уларнинг сузишга тайёргарлик кўрсаткичларига ижобий таъсир кўрсатди. Муаллифнинг ўрганиш натижаларига кўра, бундай машқларни мунтазам равишда қўллаш, сувда тананинг оёқ сонларига нисбатан тўғри жойлашувини яратишга ёрдам бериши. Мактаб ёшидаги болаларни сузишга бошланғич тайёргарлик жараёнида машғулотларга рақобат элементлари билан мусобақа шакллари киритиш самарали эканлигини аниқлади [9,10].

Дастлабки тайёргарлик гуруҳларида машғулот жараёнининг асосий йўналиши сузиш кўникмаларини спорт услублари билан ўргатиш ва такомиллаштириш, умумий чидамлиликни (аэроб имкониятини ошириш асосида), ҳаракатнинг мослашувчанлиги ва тезлигини ривожлантиришдан иборат. Кичик ҳавза шароитида синхрон сузиш элементларини киритиш тавсия этилади, чунки улар сузиш элементларининг ҳаракатланиш техникаси тузилишини тўлиқ акс эттиради ва сузиш техникасини тезроқ ва чуқурроқ ўзлаштиришга ёрдам беради. Муаллиф “ Гуруҳлашиш”, “Олдинга айланиш”, “Тескари айланиш”, “Горизонтал ҳолатда винтга ўхшаб айланиш” каби машқлардан фойдаланган.

Сув муҳитини ўзлаштириш учун ку-

рукликда умумий ривожлантирувчи ва махсус машқларни гуруҳлаш ва сузиш элементларини бажариш орқали ўрганиш тавсия этилади. Сувда бассейн тубига оёқларни таяб қўллар ёрдамида олдинга қараб ҳаракат қилиш ва “ким тезроқ”, “бекинмачоқ”, “саёз жой”, “тўр”, “медуза”, “кулгили делфинлар”, сув остига нафасни ушлаб туриб шўнғиш ва нафасни ушлаб туриш, сув остида кўзларни очиб туриш, гуруҳлашиш, сузиш, қўл ва оёқларни ёзиш, кўкрак ва елкада сув устида ётиш, нафасни сув ичига чиқариш, кўкрак ва елка томон билан сув остида сирғаниш, сувдан сакраб отилиб чиқиш, бассейннинг туб қисмидан предметларни олиш, бир-бирига тўп ёки ўйинчоқни узатиш каби ўйинлар сув муҳитини ва сузишнинг дастлабки элементларини ўзлаштиришга катта ёрдам беради.

Бассейнда биринчи машғулотларни ташкил этиш ва ёш сузувчиларни сузиш машғулотларига қўйиладиган талаблар ва хавфсизлик техникаси билан таништириш алоҳида аҳамиятга эгадир. Мураббий машғулотлар давомида болалар томонидан хавфсизлик қоидаларига, бассейнга ўтишдаги гигиеник қоидаларга риоя қилишини, сузиш иншоотида ўзини тута билишини назорат қилиб туриши шарт. Бассейндаги хавфсизлик талаблари ва ўзини тутиш қоидаларига риоя қилиш жароҳатланишнинг ва бахтсиз ҳодисаларнинг олдини олиш учун асосдир.

Машғулотлар жараёнида индивидуал тайёргарлик машқларини сузиш билан тўлиқ мувофиқлаштирилган ҳолда бирлаштириш, шунингдек ўйинлардан кенг фойдаланиш ва болаларнинг ўзлари танланган усулда мустақил сузишга ҳаракат қилишга ундаш мақсадга мувофиқдир.

Хулоса. Замонавий илмий-услубий манбаларнинг назарий таҳлили шуни кўрсатдики, ўйинлар сузишнинг дастлабки





## ТЕХНОЛОГИЯ ДАРСЛАРИ ВА ДАРСДАН ТАШҚАРИ ЎҚУВ-ТАРБИЯВИЙ ТАДБИРЛАРДА ХАЛҚ ХУНАРМАНДЧИЛИГИНИ ЎРГАНИШНИНГ МАЗМУНИ

С.С.ИГАМОВ Ўзбекистон-Финландия педагогика институти “Умумтехника  
фанлари ва технологиялар” кафедраси ўқитувчиси.

**Аннотация:** мазкур мақолада умумий ўрта таълим мактабларида технология дарслари ва дарсдан ташқари машғулотларда ўқувчиларга халқ хунармандчилигини ўргатишнинг мазмуни, педагогик шароитлари, ушбу жараёндаги муаммолар ва уларнинг ечимлари ҳақида сўз юритилади.

**Калит сўз:** дарс, ўқувчи, хунарманд, халқ хунармандчилиги, касб, таълим-тарбия тизими, мактаб.

**Аннотация:** В данной статье рассматриваются педагогические условия и проблемы процесса обучения учеников общеобразовательных школ по народному ремеслу на уроках и технологии и внеклассных занятиях и их решения.

**Ключевые слова:** Урок, ученик, ремесленник, народное ремесло, профессия, система образования, школа.

**Annotation:** This article discusses the pedagogical conditions and problems of the process of teaching students of general education schools in folk crafts in the classroom and technology and extracurricular activities and their solutions.

**Key words:** lesson, pupil, craftsman, folk crafts, profession, educational system, school.

Кузатиш ва таҳлилларимиздан маълум бўлдики, умумий ўрта таълим мактабларидаги ўқув машғулотларда, синфдан ва мактабдан ташқари машғулотларда, унумли меҳнатни ташкил этиш шаклларига миллийлик руҳи ва мазмуни халқ хунармандчилигининг маҳаллий шароитларда ташкил этилишига раҳбарликка, ташкилотчиликка тайёрланиш услубияти ишлаб чиқилмаган.

Олий таълим муассасалари халқ хунармандчилиги бўйича ўқувчилар меҳнат фаолиятини такомиллаштиришга мослаштирилмаган.

Умумий ўрта таълим (махсус, хунар) мактабларида технология таълимидан ташкил этиладиган дарслар ўзининг қуйидаги бир қанча хусусиятлари билан бошқа предметлардан (м: тиллар йўналишидаги, физика, математика йўналишидаги ижтимоий фанлардан) тубдан фарқ қилади.

Замонавий технология дарслари маз-

мунига ва мақсадига кўра қуйидаги типларга бўлинади (1.1-расм)

I тип. Дарсларни бевосита синфларда, касб танлаш хоналарида, дала шийпонларида, машина-трактор саройларида назарий машғулотлар (сухбат, ҳикоя ва ҳ.к. лар) сифатида, ишлаб чиқариш саёҳатлари, йўл-йўриқлар жараёнида ташкил этилади.

II типдаги дарслар ўқув устахоналарида, умумий ўрта таълим мактаб тажриба ер майдончасида, технология таълимидан ташкил этиладиган тўғарақларнинг амалий машғулотлар ўтказиш хоналарида, илмий-техникавий, ўқув-услубий адабиётлар, инструкцион, технологик, маршрутли карталар билан ишлаш касбий маҳоратини ошириб бориш, техникавий ва технологик, политехник мазмундаги масалаларни ечиш, турли хил материалларга ишлов бериш асбоблар ва ускуналар билан ишлаш жараёнида малака ва қўникмаларни (умум-

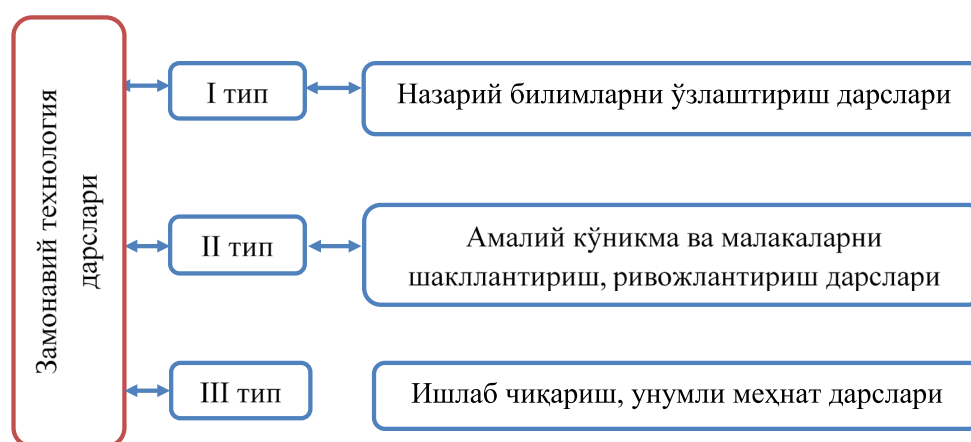

**1.1 - расм. Замонавий технология дарслари мазмунига ва мақсадига кўра типлари**

меҳнат, хусусий, касбий ва махсус) ҳосил қилиш, такомиллаштириш ва ривожлантириш йўналишида олиб борилади.

III типдаги дарслар умумий ўрта таълим мактаблари ўқув устахоналарида, оталиқ корхоналари (давлат, хусусий, ижара хўжаликларида)нинг ишлаб чиқариш цехларида, ўқув ишлаб чиқариш жамоаларида, корхоналарнинг мавсумий ишларида, оила, ижара, ширкат, фермер, деҳқон хўжаликларида, кооперативларида, якка тартибдаги ёлланма меҳнатда иштирок этиш жараёнида ва бошқа кўринишларда ташкил этилиши мумкин.

Умумий ўрта таълим мактабларида ташкил этилаётган технология дарслари ва I типдаги дарсларнинг ташкил этилиши кўринишлари, шакллари бошқа предметлардан ўтказиладиган машғулотлар билан кўпгина ўхшашликлари бўлсада, II-III типдаги дарслар фақат мазмунангина эмас, балки тубдан фарқ қилади.

Технология таълимнинг II-III типдаги ўқув машғулотлари фақат ўқув синфларидагина эмас, балки ўқув-тажриба майдончаларида, ишлаб чиқариш цехларида, дала-шийпон, машина-трактор саройларида, чорвачилик фермаларида, оилада, давлат, шахсий, хусусий,

ижара хўжаликлари ишлаб чиқариш цехларида ҳам нормал ташкил этилиши билан фарқ қилади. II-III типдаги дарсларни ташкил этиш учун махсус жиҳозланган майдонлар, асбоб-ускуналар, турли хил материаллар, станоклар, қурилмалар зарур бўлади. Бу дарсларни махсус профессионал тайёргарликка эга бўлган ишлаб чиқариш, халқ хўжалиги, техникавий-технологик жараёнлар тўғрисида махсус маълумотга эга бўлган, қишлоқ хўжалик, саноат қурилиш ва машинасозликнинг бирор соҳаларида фаол меҳнат қилаётган илғор ишчилар, инженер-техник ходимлар, агрономлар, раҳбар ходимлар, мураббийлар, турли хил касб эгалари ўз касбларининг усталари намунали дарс ўтишлари мумкин.

Ёшларни келажак ҳаётга, меҳнатга маълум касб ҳунарга тайёрлаш ишида, уларга халқ хўжалигининг тузилиши, ҳозирги замон ишлаб чиқариши, янги техника, илғор технология, автоматика элементлари, турли материаллар ва асбоб-ускуналар, жиҳозлар, қурилмалар билан танишиш ва ишлаш, ишлаб чиқариш, унумли меҳнат касблари, касб эгалари ҳаёти ва фаолияти ва ҳ.к. лар билан таништиришда технология дарслари,

синфдан ва мактабдан ташқари тадбирлар муҳим роль ўйнайди.

Умумий ўрта таълим мактабларида технология дарслари ва дарсдан ташқари машғулотларда ўқувчиларнинг касб танлашида методик кўрсатма ва маслаҳатлар беришни кучайтириш; фан ўқитувчиларининг халқ хунармандчилигидан ўқув-методик ишларини режалаштириш; таълим жараёнининг илғор усулларида, ўқитишнинг ташкилий шакллари ва воситаларидан оқилона фойдаланиш асосида ўқувчиларга халқ хунармандчилигидан таълим беришда инновацион методлардан фойдаланиш; таълим-тарбия жараёнининг мантикий уйғунлигини ошириш, халқ хунармандчилиги дарсларида дастурий материалларнинг такрорланишига йўл қўймаслик, уларнинг мантикий кетма-кетлиги, изчиллиги, узлуксизлиги ҳамда узвийлигини бўлажак халқ хунармандчилик усталарининг назарий билими, амалий кўникма ва малакаларини ривожлантириш нуқтаи назаридан таъминлаш; бўлажак халқ хунармандчилиги усталарининг мустақил таълим олиш фаолиятига методик раҳбарлик қилишни режалаштириш, такомиллаштириш, назорат қилишнинг оқилона шакллари ишлаб чиқиш; технология таълими жараёнини зарур жиҳозлар, жумладан, техник ва кўргазмали воситалар, шунингдек, нақш композицияларини ишлашда компьютер дастурларидан фойдаланишни йўлга қўйиш; умумий ўрта таълим мактабларида технология фанидан халқ хунармандчилиги машғулотларида ўқувчиларнинг онги ва тафаккурини ривожлантириш, назарий билими, амалий кўникма ва малакаларини шакллантириш ўқувчилик бурчи ва мажбуриятларини англаб етиш-

ни ўргатиб боришда таълим-тарбиянинг турли метод ва воситаларидан кенг қамровда фойдаланишни назарда тутиш; ҳар бир дарс аниқ мақсадни кўзлаган ҳолда, пухта режалаштирилган бўлиши, унинг таълимий, тарбиявий ва ривожлантирувчи мақсадларининг аҳамияти, дарс босқичлари, кўргазмали материаллардан фойдаланиш, ғоявий, мафкуравий мазмунига мос келиши, назариянинг амалиёт билан узвийлиги, кўргазмали воситалар билан жиҳозланиши, ўзига мос усул, метод ва воситалардан самарали фойдаланилган ҳолда ташкил этилиши, ўқитувчи ва ўқувчининг ўзаро фаол муносабатда бўлиши ҳисобга олиниши зарур.

Методологияда тажрибалар ўзига хос хусусиятларига қараб фарқланади:

- ўқитиш жараёнида методлар қўлланилишига нисбатан яхши натижа кўрсатувчи тажрибасига;

- ўқувчиларни бошқара олиш, ўзига жалб қилиш тажрибасига асосан бошқариш фаолиятига;

- янги, ноёб билимларни яратувчиликка, тадқиқотчиликка, ижодкорликка йўналтириш тажрибасига;

- тажриба, таҳлил ва эксперт ишларини ўтказиш касбий маҳоратига қараб тажрибалар алмашиш кузатилади.

Ҳар қандай тажрибани тўғридан тўғри қўллаб бўлмайди. Уларни миллий хусусиятимиздан келиб чиққан ҳолда, метод бўлса мавзуга, дарс босқичига; тадқиқотчилик ҳаракатлари бўлса, ўқувчиларнинг ўзлаштиришига мослаштириб қўлланилади. Фақат илғор иш тажрибаларни танлашда унинг долзарблиги, қўллаш учун шарт-шароитнинг яратилганлиги, тажрибанинг яхши натижага олиб келишига аҳамият бериш лозим.

Бўлғуси касб-хунар эгаларини тайёрлашда педагогик, психологик таълим-тарбия муассасалари доимо катта аҳамиятга эга бўлиб келган ва келмоқда.

Бўлғуси мутахассисларни тайёрлаш тизими асосан, 3 қисмдан иборат бўлган назарий асосни (таълим мақсади, мазмуни ва услублари) камраб олиб, ўқувчиларни келажак ҳаётга, меҳнатга, маълум касбга тайёрлашда таълим мақсадини аниқлаштириш – бўлғуси мутахассис қандай бўлмоғи, қандай компетенцияларга эга бўлмоғи лозим, қандай функцияларни бажара олиш мумкин, деб номланган муаммоларни таълим мақсадида шакллантиришдир. Ҳозирги замон умумий ўрта таълим мактабларида амалда қўлланилаётган ўқув дастурлари мазмуни ўқувчиларни халқ ҳунармандчилиги асосларини ўргатишга йўллаш иши – таълим мазмунини аниқлашдир.

Жорий технологик таълим курсини миллий кадриятларимиз, халқ ҳунармандчилиги мазмуни билан бойитиш ёки кўплаб тўлиқ янгилаш таълим мазмунига қўйилган давлат талаби, буюртмаси ҳисобланади.

Таълим мақсадини ва мазмунини амалга оширишда ўқув жараёнида, албатта, ўзига хос усуллар қўлланилади. Халқ ҳунармандчилиги бўйича ўқув машғулотларни ўтказиш услубияти – кўргазмалилик, табиий ва сунъий объектларни намойиш қилиш, амалий машқлар, бажарилган операцияларни, усулларни қайта-қайта бажариб кўрсатиш, мустақил ишларни ташкил этиш ва бошқалардир.

Бўлғуси мутахассисларни тайёрлаш ишининг таълим тизими мақсадини ёзма ифодалаш мутахассис сиймоси, фаолият сиймоси билан, билим, кўникма, малака-

лар тури билан узвий боғлиқдир.

Халқ ҳунармандчилиги моддий маданиятимизнинг энг қадимий муҳим турларидан ҳисобланади ва тасвирий ҳамда амалий санъатнинг кўпдан-кўп соҳалари билан уйғунлашиб кетади. Тасвирий ва амалий санъат, буюмларга бадиий ишлов бериш жараёнининг ҳамда халқ ҳунармандчилигининг ўзига хослиги, йўлларини, хусусиятлари бир-биридан фарқланади. Шунинг учун биз моддий маънавиятнинг, маданиятнинг ушбу соҳаларининг мавжуд таърифларни келтириб, таққослаб ўтмоқчимиз.

Тасвирий санъат – санъат тури бўлиб, рассомлик, графика, ҳайкалтарошлик, фото ва бошқа санъат соҳаларини ўз ичига олади. Тасвирий санъат реал борлиқни кўргазмали образларда, мавжуд предметларни уларнинг табиий шакли, ўрни бўлишини ўзига ўхшатиб, умумлаштириб ва типиклаштириб ифодалайди.

Амалий безак санъати – тасвирий санъатнинг энг қадимги турларидан бири ва материалга, безак техникасига қараб фарқланади. Халқ турмуш маданиятини характерлайди. Амалий безак санъати буюмларининг бадиийлиги шу буюмларнинг амалий функцияси билан боғлиқ.

Ҳунармандчилик – ҳар хил оддий меҳнат қуроллари ёрдамида хом ашёдан турли ишлаб чиқариш маҳсулотлари тайёрланадиган касбларнинг умумий номи сифатида талқин этилади. Бу соҳага кулолчилик, дурадгорлик, темирчилик, мисгарлик, бинокорлик, ҳайкалтарошлик, ўймакорлик, тоштарошлик, кўнчилик, пичоқчилик, дўппичилик ва бошқалар қиради. Юқоридаги таърифлардан кўриниб турибдики, халқ ҳу-

нармандчилигининг моҳияти, мазмуни, тузилиши, хусусияти, ўзига хосдир. Ўзбек халқининг шаклланиши тарихи билан уйғунлашиб кетган халқ хунармандчилигининг ўнлаб турлари бўлишига қарамасдан, ҳозирги замон таълим тарбия тизимида улардан деярли фойдаланмасдан келиниши мавжуд технология ва касбга йўналтириш таълим тизимининг миллий, маҳаллий, этник, тарихий хусусиятларидан ажралиб қолишга сабаб бўлмоқда.

Халқ амалий безак санъати нақшлар асосида буюмларга бадиий ишлов беришдан иборатдир. Нақшлар жисмга турли йўллар ва воситалар ёрдамида чизиб, ўйиб, зарб билан, қадаб, қўл чоклари ёрдамида, тўқиб, гул босиб туширилган. Нақшларни буюмга тушириш усуллари-нинг бойиб бориши халқ амалий безак санъати ҳамда халқ хунармандчилиги турларининг пайдо бўлишига олиб келган: наққошлик, ёғоч ўймакорлиги, заргарлик, ганчкорлик, каштачилик, зардўзлик, гиламчилик ва ҳоказо.

Аждодларимиз томонидан асрлар давомида шакллантирилган ўзбек халқ амалий безак санъати бугунги кунда умуминсоният маданиятида муҳим ўрин эгаллайди. Ўзбек халқ амалий санъати намуналари жаҳонга машҳур бўлиб, дунёнинг турли шаҳарларидаги санъат ва этнография музейларидан ўрин олган. Айниқса, мустақилликдан сўнг мазкур санъат асарлари халқимиз номини бутун дунёга танитишда катта роль ўйнамоқда. Шубҳасиз, бу жабҳада ёшларимизнинг ўрни бекиёсдир. Ёшларимизнинг бадиий санъат ва хунармандчилик турларини илмий асосда ва амалий жиҳатдан пухта ўзлаштирсагина, бу муҳим вазифани муваффақиятли удалай оладилар.

Умумий ўрта таълим мактаблари ўқувчиларини технология таълимида касбга тайёрлашни такомиллаштиришда, халқ хунармандчилигидан фойдаланишнинг педагогик шароитини тадқиқ қилишда қуйидаги жиҳатларга эътибор бериш лозим:

1. Технология дарсларида ўқувчиларни халқ хунармандчилиги асосида тарбиялаш мақсадида мутафаккир, донишмандлар, олимлар асарларининг тарихий манбаларида ёритилган мазмунини ўрганиш, таҳлил қилиш орқали мазкур соҳанинг ҳозирги даврдаги илмий, назарий пойдеворини яратиш лозим.

2. Умумий ўрта таълим мактаблари технология дарсларида ўқувчиларни халқ хунармандчилиги асосида тарбиялаш мақсадида халқ хунармандчилиги соҳаларининг миллий, маҳаллий, ҳудудий имкониятларини ҳисобга олган ҳолда, ўқувчилар фаол иштирок этадиган соҳаларини танлаб олиб, уларнинг ўқитилиш жиҳатлари ривожлантирилиши лозим;

3. Умумий ўрта таълим мактабларида амалда қўлланилаётган ўқув дастурлари мазмунини танлашда ўқувчиларни халқ хунармандчилиги асосида тарбиялашда, халқ хунармандчилиги асосларини ўрганишини таркиб топтириш ҳамда уларга халқ хунармандчилигининг замонавий соҳалари мисолида ўргатиш лозим;

4. Ўқув жараёнида ўқувчиларни халқ хунармандчилиги асосида тарбиялашда таълимнинг мақсад ва вазифаларини белгилашда, албатта, уларнинг ўзига хос педагогик усуллари ва воситаларидан фойдаланиш лозим бўлади[58].

Ҳозирги даврда узлуксиз таълим-тарбия тизимида, меҳнат ва касб-ху-



## BOSHLANG'ICH SINIF O'QUVCHILARINI INGLIZ TILIGA O'RGATISHDA XALQ OG'ZAKI IJODI JANRLARIDAN FOYDALANISHNING SAMARADORLIGI

**BAXTIYOR AMINOV tarix fanlari nomzodi, dotsent**  
**MUKARRAMXON BOTIROVA**  
**DILNOZAXON BURXONOVA**

**Qo'qon davlat pedagogika inatituti o'qituvchilari**

**Annotatsiya.** Boshlang'ich sinif o'quvchilarining ingliz tilini o'rganishga psixologik va nutqiy tayyorgarligining xususiyatlari tahlil qilinib, unda boshlang'ich sinflarda ingliz tilini o'rgatishda xalq og'zaki ijodidan foydalanish bolalarning xotiralarida yahshi saqlanishi va chet tilini o'rgatishning o'yin usullari ochib berilgan.

**Kalit so'zlar:** ingliz tili, maqol, ertak, boshlang'ich sinif, o'quvchi, xalq og'zaki ijodi

**Абстрактный.** Проанализированы особенности психолого-речевой подготовки учащихся начальных классов к изучению английского языка, в которых хорошо сохранилось в памяти детей использование фольклора при обучении английскому языку в начальных классах и игровые методы обучения иностранному языку.

**Ключевые слова:** английский язык, пословица, сказка, начальная школа, ученик, фольклор.

**Abstract.** The characteristics of the psychological and speech preparation of primary school students to learn English are analyzed, in which the use of folklore in teaching English in primary grades is well preserved in children's memories and game methods of teaching a foreign language. revealed.

**Key words:** English language, proverb, fairy tale, elementary school, student, folklore

Kirish. Boshlang'ich maktabda ingliz tilini o'rganish munozarali va bahsli mavzudir. Ba'zi o'qituvchilar bolaning bunday erta yoshda tilni o'zlashtirishga tayyor emasligiga ishonishadi, ular birinchi navbatda ona tilimizni o'rganishimiz kerak, aks holda bolalarning boshida chalkashlik paydo bo'ladi deb hisoblashadi. Boshqalar, aksincha, bu jarayon qanchalik tez boshlansa, shuncha yaxshi deb hisoblashadi. Psixologlar chet tilini o'rganish uchun eng yaxshi vaqt o'zbek va ingliz tillari bilan har tomonlama tanishish bo'lgan birinchi sinif ekanligini aniqladilar. Shunday qilib, chet tillari bo'yicha umumta'lim davlat standartining komponenti talablari asosida ingliz tili butun mamlakat bo'ylab boshlang'ich maktabning asosiy o'quv predmeti sifatida joriy etildi.

Ta'lim va tarbiyani tashkil etish va mazmunida sezilarli o'zgarishlarni amalga oshirishga hissa qo'shgan Ushinskiy o'rganilayotgan ob'ektlar va hodisalar

o'rtasidagi bog'liqliklarning didaktik ahamiyatini eng to'liq psixologik-pedagogik asoslashni ta'minladi. U o'zining "Inson – tarbiya sub'ekti" asarida real olam narsa va hodisalarining obyektiv munosabatlarini aks ettiruvchi turli assotsiativ bog'lanishlardan xulosa chiqaradi. Ushinskiy nazariyasida fanlararo aloqalar g'oyasi o'qitishning tizimli tabiatining umumiy muammosining bir qismi sifatida paydo bo'ldi. U umumiy fanlar tizimida tushunchalar va ularning rivojlanishi o'rtasidagi bog'liqlik o'quvchi bilimining kengayishiga va chuqurlashishiga olib kelishi va mashg'ulot yakuniga ko'ra ular bilimlarni to'plash jarayonida tizimga kiritish qanchalik muhimligini ta'kidladi. yaxlit dunyoqarash tizimi.<sup>1</sup>

Integrastiyalangan darslarga quyidagi

<sup>1</sup> Чернышевский, Н. Г. Избранные педагогические сочинения / Н. Г. Чернышевский. – М.: Педагогика, 1983. – 336 с

fanlarning birikishini ko'rsatish mumkin: o'qish-rus tili, o'qish-tabiatshunoslik, o'qish-tasviriy san'at, o'qish-musiqqa, tabiatshunoslik-matematika, tabiatshunoslik-mehnat ta'limi, matematika-mehnat ta'limi, matematika-jismoniy tarbiya.

Didaktik tizimda predmetlararo asosda integrastiyalash o'qituvchi (ta'lim berish) va O'quvchi (ta'lim olish) harakatlarining mos kelishini ko'zda tutadi. Ikkala faoliyat ham umumiy tuzilishga ega: maqsadlar, sabablar, mazmun, vositalar, natijalar, nazorat. Biroq o'qituvchi va o'quvchi faoliyatlarining mazmunida farq bor.

Adabiyotlar tahlili. Mustaqil O'zbekistonning rivojlanish yo'li negizlari bo'lgan umuminsoniy qadriyatlarga sodiqlik, xalqimizning ma'naviy merosini mustahkamlash va rivojlantirish, vatanparvarlik hamda milliy tarbiyani amalga oshirishda xalq og'zaki ijodi namunalari eng ta'sirchan vosita bo'lib xizmat qiladi. Respublikamiz olimlari tomonidan xalq og'zaki ijodi namunalari va ularni yoshlarga o'qitish muammosi muntazam o'rganib kelingan. H.Zarifov, I.Afzalov, M.Alaviya, M.Murodov, G'.Jahongirov, T.Mirzayev, M.Obidova, Z.Husainovalarning tadqiqotlarida xalq og'zaki ijodi namunalari turli janrlari, paydo bo'lishi va taraqqiyot masalalari nazariy jihatdan asoslangan.

Marxabo Umirova "Xalq og'zaki ijodi asosida boshlang'ich sinf o'quvchilarida kitobxonlik ko'nikmalarini shakllantirish" maqolasida xalq og'zaki ijodi asosida boshlang'ich sinf o'quvchilarida kitobxonlik ko'nikmalarini shakllantirishning nazariy asoslari va ahamiyati yoritilgan. Shuningdek, bolalarni kitobxonlikga qiziqtirish haqida fikr mulohazalar bayon etilgan.<sup>2</sup>

Maqol xalqning ko'p asrlar mobaynida ijtimoiy-iqtisodiy, siyosiy va madaniy xayotida to'plagan tajribalari, kuzatishlari asosida

<sup>2</sup> Marxabo Umirova "Xalq og'zaki ijodi asosida boshlang'ich sinf o'quvchilarida kitobxonlik ko'nikmalarini shakllantirish". "Science and Education" Scientific Journal / ISSN 2181-0842 April 2022 / Volume 3 Issue 4

yuzaga kelgan ixcham, chuqur mazmunga ega bo'lgan og'zaki ijod janrlaridan biridir. Maqol atamasi arabcha "qovlun"- gapirmoq, aytmoq so'zidan olingan bo'lib, aytilib yuriladigan ifoda va iboralarga nisbatan qo'llaniladi.<sup>3</sup>

Tadqiqot metodologiyasi. Bugungi kunda ingliz tilini o'rganishga bo'lgan e'tibor har qachongidanda rivojlangan. Har bir ota-ona o'z farzandining kichik yoshidan boshlab chet tilini o'rganish istagini bildirmoqda. Xalq og'zaki ijodi namunalari esa bunda bizga bevosita yordamchi desak mubolag'a bo'lmaydi. Xalq qo'shiqlari matal va masallari, maqol va hikmatlari, ertak dostonlari asrlarning samarasi, xalq donoligining, so'z san'atining injulari sifatida vujudga kelgan.

Xalq og'zaki ijodi namunalari bolalarga kuchli ma'naviy ta'sir ko'rsatish imkoniga ega. Tez aytish, maqollar, ertaklar tajribada sinalgan, minglab yillar davomida jamiyat a'zolarini eng yaxshi fazilatlar sohibiga aylantirgan tarbiya vositalari hisoblanadi. Tez aytish, maqollar, xalq ertaklari mazmun jihatidan boy, shakl jihatidan xilma-xildir. Ularning paydo bo'lishi ham uzoq o'tmishdan boshlanib, hozirgi kungacha davom etib kelmoqda. Xalqning umumiy dahosi mahsuli bo'lgan folklor materiallari aynan bir xalq, bir millat tomonidan yaratilsa ham, umuminsoniy qiymati kuchli hisoblanadi.<sup>4</sup>

Xalq og'zaki ijodi milliy o'zlikni saqlashda, yoshlarni tarbiyalashda, muayyan g'oyalarni ruhiyatga singdirish katta ahamiyat kasb etadi. Tarbiya va ta'limning milliy xususiyatlari ham xalq og'zaki ijodida o'z o'rniga ega. Xalqning kelajagi yoshlarga bog'liq ekanligi qanchalik haqiqat bo'lsa, o'quvchilarni milliy ruhda tarbiyalash zarurati bugungi kunning dolzarb muammolaridan biridir. Milliy axloqiy tarbiya xalqning o'z-o'zini saqlash va istiqbolini ta'minlash omili bo'lib hisoblanadi. Boshlang'ich ta'limda darsning

<sup>3</sup> O'zbek xalq og'zaki poetik ijodi: K.Imomov, T.Mirzayev, B.Sarimsoqov, O.Safarov T.: O'qituvchi 1990.-91 B.

<sup>4</sup> Kasimova Odinaxon. Boshlang'ich sinf tarbiya darslarida xalq og'zaki ijodi namunalari foydalanishning samarali yo'llari. SCIENCE AND INNOVATION INTERNATIONAL SCIENTIFIC JOURNAL



noan'anaviy tarzda tashkil qilinishi o'qituvchi va o'quvchining samimiy munosabati, kichik guruh a'zolarining faolligi, jamoa bo'lib ishlashga o'rgatish, bolada guruh ishtirokchisi sifatida tashabbuskorlik, aniq maqsadga intilish, ijodkorlik, o'z fikrini bayon qilish madaniyati, bunyodkorlik sifatlarini shakllantiradi. Bu jarayon, albatta, o'qituvchidan darsni rejalashtirish va loyihalashtirish mahoratini, barcha o'quvchilarning bir xil ishlashlariga erishish, kreativlik, kommunikativlik, tashkilotchilik, perseptivlik qobiliyatlarini rivojlantirishni talab etadi.<sup>5</sup>

Ingliz tili darslarida ertaklar, maqollar va topishmoqlardan foydalanish tili o'rganilayotgan mamalakatning xalqi xayoti va madaniyati bilan ham bevosita tanishtirib boriladi desak adashmagan bo'lamiz. Ta'limning dastlabki bosqichida rivojlanish yo'nalishi ustuvor hisoblanadi, chunki o'qishning birinchi yilida ko'plab eng muhim qobiliyatlarning asoslari qo'yilib, ularning dastlabki rivojlanishi amalga oshiriladi. Ertak - rivojlanish muammolarini hal qilish uchun ajoyib manbaa bo'lib, aynan dastlabki davrda o'qituvchi ingliz tilini o'rganish uchun barqaror turtki yaratishi kerak. Ertak o'ziga xos xususiyatlaridan kelib chiqib, o'rganish uchun mazmunli asos bo'lib xizmat qilishi kerak. Ertakda fantastika, fantaziya mavjudligi uni boshqa adabiy janrlarga nisbatan metodologik nuqtai nazardan yanada qadrlil qiladi. Milliy ertaklarimizdan biri hisoblangan "Susambil" misolida ko'radigan bo'lsak. Mazkur ertakda ishtirok etuvchi qahramonlarimizning barchasi hayvonlar bo'lib, ertakni rasmlar yordamida so'zlab berish, yoki qo'g'irchioqlar yordamida bolalarga ijro etib berish asnosida ertak so'zlovchi hayvonlar nomini o'zbek tilida emas ingliz tilida berib borsa bola xotirasida u yoki bu hayvonning ingliz tilidagi nomlanishi ko'proq qoladi. Biz bunda ham audio, ham

visual usuldan foydalangan bo'lamiz. Ham ko'rib, ham eshitib, ham talaffuz qilgan bolajonlarimizning ong ostida bu muhrlanib qolishi aniq.

Tahlil va natijalar. Maqol xalqning ko'p asrlar mobaynida ijtimoiy - iqtisodiy, siyosiy va madaniy xayotida to'plagan tajribalari, kuzatishlari asosida yuzaga kelgan ixcham, chuqur mazmunga ega bo'lgan og'zaki ijod janrlaridan biridir. Maqol atamasi arabcha "qovlun"- gapirmoq, aytmoq so'zidan olingan bo'lib, aytilib yuriladigan ifoda va iboralarga nisbatan qo'llaniladi. Maqol o'z tabiatiga ko'ra xalqaro janr hisoblanadi. Dunyoda o'z maqollariga ega bo'lmagan xalqning o'zi yo'q. chunki har bir xalq hayotiy tajribalarini maqollar shaklida avlodlarga qoldiradi. Shuning uchun ham turli xalqlar og'zaki ijodida mazmun va shakl jihatidan bir biriga yaqin hamda hamohang maqollar ko'p uchraydi. Chunki har bir xalq hayoti va tarixida juda ko'p o'xshashliklar, umumiyliklar mavjud. Aynan shu umumiylikdan ingliz tili o'rgatish jarayonida foydalanish esa o'rganuvchining ona tili va o'rganilayotgan til o'ratsidagi to'siqni yengishda yordam beradi. Misol uchun:

A friend in need is a friend indeed-Do'st kulfatda bilinadi

There's no place like home-O'z uying o'lan to'shaging

Til o'rgatish jarayonida xalq og'zaki ijodi namunalaridan foydalanish o'rganish jarayonini nafaqat rang-baranglashtiradi balki o'z oldimizga qo'ygan masalalar yechimiga ham xizmat qiladi. Ko'p maqollar ohangdosh va rifmikaga egadir. O'rganishning boshlang'ich bosqichida biz ulardan fonetik mashqlar sifatida, ma'lum bir tovush ustida ishlaganimizda foydalanishimiz mumkin. Misol uchun : [e]-tovushi

Best defense is offense-Eng yaxshi himoya bu hujum

[s]-tovushi

Speech is silver but silence is good. Gapirish kumushga teng, sukut oltinga.

<sup>5</sup> Kasimova Odinaxon. Boshlang'ich sinf tarbiya darslarida xalq og'zaki ijodi namunalaridan foydalanishning samarali yo'llari. SCIENCE AND INNOVATION INTERNATIONAL SCIENTIFIC JOURNAL

Maqollar va matallar umumlashgan xususiyatiga ko'ra, taqlid san'atini o'rgatishda chet tilini o'qitishning barcha bosqichlarida, fikrni tasvirlash va uni qisqa shaklda bayon qilishda foydalanish mumkin.

All that glitters is not gold-Hamma yaltiragan narsa ham oltin emas

A little knowledge is a dangerous thing-Oz bilim xavfli narsa.

Topishmoqlar xalq og'zaki ijodining kichik va ommabop hamda xalqaro janrlaridan biri hisoblanadi. Bu janr yosh avlodni hayotni bilishga, borliqdagi narsa buyumlarning xususiyatlarini yodda saqlab qolishga o'rgatadi. Qadimda topishmoqlar cho'pchak, topmachoq, matal, bayt, jumboq, topar kabi nomlar bilan yuritilgan. Bolalarga chet tilini o'rgatishda, o'qitishda topishmoqlar eng qiziqarli va ko'ngil ochar vositalardan biri hisoblanadi. Jumboqlarni yechish aqllilik, zukkolik va mantiqni rivojlantirish uchun ular yaxshi mashq bo'lishi mumkin.[2]

O'qituvchilar ingliz tilidagi topishmoqlardan - ko'pincha yangi o'rganilgan so'zlarni mustahkamlashda, ingliz tilidagi polisemantik so'zlarga e'tiborni jalb qilishda, shuningdek ba'zi grammatik hodisalarni tasvirlash uchun foydalanadilar. Sinfda bolalar uchun ingliz tilidagi jumboqlardan foydalanishda, ularga yorqin rasmlar ilova qilinadi va ingliz tili darslarida topishmoqlar turli o'yinlar uchun asos bo'lib xizmat qilishi mumkin. Masalan, ingliz tilidagi ranglar mavzusini tusuntirib berayotganda, mavzu oxirida siz bolalar bilan turli xil ranglarni eslatib, bir nechta jumboqlarni o'rgatishingiz

mumkin: Misollar:

I am purple, yellow, red, and green  
The King cannot reach me and neither can the Queen.

I show my colors after the rain  
And only when the sun comes out again.  
(A rainbow)

Beqasamdan yo'li bor,  
Osmon-falakda chiqar.  
(Kamalak)

Ingliz tilidagi otlarni (artikllar, ko'plik) o'rganishning murakkab jarayonlaridan biri bu sanaladigan va sanab bo'lmaydigan ot turkumidir. Bunday otlarning farqini tushuntirgandan so'ng, o'qituvchi odatda inglizcha otlarni hisoblash va hisoblash mumkin bo'lmagan misollarini so'raydi. Va bunday otlarga misol sifatida va o'rganilgan mavzuni mustahkamlash uchun siz bir nechta jumboqlarni o'rgatishingiz mumkin.

Clean, but not water,  
White, but not snow,  
Sweet, but not ice-cream,  
What is it? (Sugar)  
Choyga solsam erib ketar,  
Lazzatini berib ketar.M  
(Shakar)

Xulosa qilib aytganda boshlang'ich sinflarda ingliz tili darslarida maqol va topishmoqlardan foydalanish ingliz tilini o'rganishga bo'lgan qiziqishni uyg'otadi, o'quvchilarning faolligi va dars samaradorligini oshirishning ajoyib usuli hisoblanadi, chunki ular o'yin va raqobat elementini tilni egallash jarayoniga kiritishga yordam beradi.



#### Foydalanilgan adabiyotlar:



1. Беспалько В.П. Слагаемые педагогической технологии. М.: Педагогика, 1989. 192с.
2. Минский Е. М. От игры к знаниям: развивающие и познавательные игры мл. школьников. Пособие для учителей. М.: Просвещение, 1982. 192 с.
3. Пучкова Ю.Я. Игры на уроках английского языка: Метод. пособие. М.: ООО «Издательство АСТ», 2005. 78с.
4. Скаткин М. Н. Активизация познавательной деятельности учащихся в обучении. М., 1965. 183с.

## РОЛЬ ХУДОЖЕСТВЕННОГО ЧТЕНИЯ В ДУХОВНОМ РАЗВИТИИ ЧЕЛОВЕКА

БОТИРОВА ШАХЛО ИСАМИДДИНОВНА

Чирчикский государственный педагогический университет, доктор педагогических наук, профессор

**Аннотация:** В статье анализируется роль и значение художественного чтения в обучении литературе. Классифицированы возможности художественного чтения, эмоционального, эстетического, нравственного, лингвистического, информационного, духовного, социального воздействия. Показаны различные аспекты концепций литературного образования и преподавания литературы.

**Ключевые слова:** литературное образование, преподавание литературы, художественное чтение, возможности художественного чтения, необходимое развитие, высокий уровень развития.

Литературоведение - одна из самых противоречивых социальных наук по широкому кругу научных, научно-методических, образовательных и педагогических вопросов из-за разнообразия произведений искусства в методологическом, жанровом, идейно-тематическом и литературном жанрах. Целью уроков литературы должно быть научить студентов читать произведение искусства, развить навыки понимания, прочувствования, интерпретации и анализа. Понимание искусства художественного выражения - это процесс, который происходит в зависимости от индивидуальных психических характеристик каждого человека. В этом процессе ожидаемый результат может быть достигнут только при наличии определенной степени согласованности мировоззрения писателя и читателя. В этом смысле участники литературных уроков должны обладать способностью свободно мыслить, формировать собственную независимую позицию по событиям в обществе, иметь определенные представления, связанные с этнографией, традициями и ценностями, историей, менталитетом нации, в которой произведение искусства уникально. Учителя литературы должны учить студентов мыслить творчески и нестандартно в процессе анализа произведения искусства, а также с огромным

энтузиазмом встречать и поощрять любое отношение студентов, которые думают так же (даже если это неверно). Эти аспекты показывают, что литература - это наука с комплексным и уникальным методом обучения, и совершенствование ее методологии является одной из важнейших педагогических проблем каждого периода.

В связи с образованием одним из основных вопросов нашей педагогики является развитие интеллектуального уровня, познавательных способностей учащихся, отношения к учебе, работе и на новый уровень. Эксперты анализируют развивающий характер образования на двух уровнях: а) необходимое развитие; б) высокий уровень развития. Один из них - это уровень подготовки ученика к тому же уроку, а другой - уровень, который ученик должен подняться в течение того же урока. Высокий уровень развития - это степень, в которой человек может выполнять работу, выполняемую с помощью второго человека или инструмента. Повышение учащихся до второго уровня через урок необходимо для того, чтобы соответствовать намеченной учителем цели урока. При переходе на второй уровень необходимо выполнить новые знания и задачи, соответствующие способности учащегося их достичь. Эти задачи должны находиться

в зоне развития ученика (соответствовать его целям и задачам), иначе ожидаемый результат не может быть достигнут. Все, что попадает в зону скорого развития, в учебном процессе перейдет на необходимый уровень развития.

В нашей педагогике «литературное образование» и «литературное образование» используются как альтернативные понятия. На наш взгляд, эти две концепции разные. Понятие «литературное образование» - это понятие, имеющее непосредственное отношение к предмету литературы и ее периодическим, теоретическим, практическим разделам. «Литературное образование» включает литературное образование и связанные с ним литературные уроки: семейное и дошкольное образование посредством художественной литературы, а также уроки чтения в начальной школе. Таким образом, «литературное образование» - более широкое понятие, чем «литературное образование». Литературное образование - это наука, а литературное образование выходит за рамки понятия науки. Литературное образование в семье - это процесс, в ходе которого родители декламируют, читают и обсуждают конкретные образцы фольклора или детской письменной литературы, такие как Аллах, сказки, легенды, загадки, притчи и пословицы, с учетом возраста ребенка. будет правильно. Литературное образование в семье не имеет официального статуса и зависит от уровня, способностей и ответственности родителей по отношению к воспитанию ребенка. На этой должности нет выбора репетитора. Правда, иногда родители могут нанять для своих детей педагога с педагогическими знаниями. Поэтому, поскольку семейное литературное образование оставлено наемным репетиторам, теперь правильнее называть его семейным дошкольным образованием. Таким образом, важно сделать вывод, что литературное образование начинается раньше, чем литературное образование, и что ребенок получает

литературное образование с рождения.

Литературное образование в дошкольном образовании является относительно формальным и продолжается. Литературное образование основано на определенных методиках и требованиях этого периода.

Основная цель всех дисциплин - формирование, развитие и совершенствование знаний студентов в определенной области. Система научных знаний должна, в конечном итоге, ориентироваться на развитие мировоззрения и сознания учащихся, духовного мира и человеческих качеств. Это одно из постоянных требований к науке. С этой точки зрения никакая другая наука не может приблизиться к литературе по этой теме. Потому что литература своим содержанием и назначением служит для улучшения упомянутых выше качеств человека. Поэтому миссия методики преподавания литературы перед обществом имеет свои неоспоримые основы.

Как научно-педагогическая проблема методика преподавания литературы позволяет осваивать и исследовать любую проблему, которая служит развитию общества, его самосознанию, гуманизации введенных законов и принципов, стратегическим целям и задачам. Эти исследования должны основываться на законах и принципах искусства.

Методология преподавания литературы - это дисциплина, которая учит способам изучения художественной литературы. Действительно, не ко всем из них можно подходить одинаково в изучении художественной литературы. Это требует особого подхода в зависимости от литературного типа и жанра, периодических, идеологических, формальных и содержательных типов произведения искусства. При изучении одного произведения эффективно использование словарей, в другом - широкий спектр комментариев и пояснений, в другом - сравнение с социальными проблемами того периода или более широкое использование теоретической информации. В связи с этим учитель литерату-

ры использует на занятиях методы теоретического, сравнительного, биографического, эстетического, дидактического анализа, исходя из специфики художественного произведения. Это, безусловно, свидетельствует о важности методики преподавания литературы как науки, одной из основных дисциплин в формировании профессиональных компетенций будущих учителей литературы.

Научно-теоретические проблемы методики преподавания литературы заключаются в следующем.

- Периодизация истории литературы;
- определение традиций и принципов развития литературы;
- Теория литературы и литературный процесс;
- лингвопоэтика художественного произведения;
- создание творческих портретов поэтов и писателей;
- Анализ произведений искусства;
- Формирование у студентов культуры художественного чтения;
- определить правильное отношение учащихся к произведению искусства;
- Методы анализа произведений искусства;

Педагогические проблемы методики преподавания литературы заключаются в следующем.

- организация уроков литературы;
- организация внеклассной и самостоятельной работы по литературе;
- традиционные и современные методы обучения литературе;
- инновационные подходы к обучению;
- Методы и приемы, методы и технологии повышения эффективности обучения;
- Совершенствование основных и вспомогательных средств обучения, дидактического обеспечения;
- Развитие профессиональных компетенций будущих учителей литературы.

Исследователь М. Мусурмонкулова так

комментирует урок и его компоненты: «Уроки - основа формального образования. Курс, в свою очередь, представляет собой единое целое и состоит из следующих частей: учебная; стажер; учебные программы и учебники, учебные пособия и дидактические материалы; педагогические методы и приемы, технические средства обучения»<sup>1</sup>. С этой точки зрения совокупность научно-педагогических проблем методики преподавания литературы, их исследования и практической реализации должна быть направлена на повышение эффективности уроков литературы. Уроки - это творческий процесс. Неправильно подходить к нему по определенным шаблонам. На занятиях учителю разрешается использовать любые методы, инструменты и технологии, служащие для повышения эффективности урока. Конечно, эти национальные и общечеловеческие ценности целесообразно реализовывать без отклонения от норм морали.

Поскольку цель учителя литературы - показать ученикам чудодейственную силу художественной литературы и ее эстетическое воздействие, предмет преподавания литературы должен быть ориентирован на формирование у будущих учителей компетенций, воплощающих те же качества. Уроки литературы нельзя считать эффективными без «эстетической насыщенности» (Б.Тухлиев). Для этого сам педагог должен обладать самостоятельными навыками, четким видением и собственной позицией о роли художественной литературы в развитии человека. Начиная с представления о роли художественной литературы в развитии человека, необходимо классифицировать возможности влияния чтения художественной литературы на человека.

Роль художественного чтения в духовном развитии человека можно классифицировать следующим образом:

<sup>1</sup> Мусурмонкулова М.М., Креатив ёндашув асосида ўқитишнинг дидактик таъминотини ярагиш механизмлари // Замонавий таълим, 2018 йил №4, -Б. 56-61

1. Эмоциональное воздействие художественного чтения. Различные эмоциональные состояния в процессе чтения - влияние поведения главных героев: различные психические состояния, возникающие в результате смеха, слез, ненависти, склонности, симпатии и антипатии, вызывают в человеческом сердце склонность к добру (добру) и ненависть ко злу (злу). Наш любимый писатель Уткир Хошимов был прав, когда сказал: «Зло исходит не от человека, который плачет под влиянием искусства». По словам Абдулхамида Чолпона, такие эмоциональные состояния подобны чистой родниковой воде, очищающей пыль и пыль, оседающую на окне сердца читателя.

2. Интеллектуальное влияние литературного чтения. В процессе чтения произведения искусства человек приобретает определенные знания, связанные с предметом этого произведения. Любой предмет может быть записан в художественном произведении, и в результате знания студента в философских, исторических, литературных, экономических, политических и других областях будут увеличиваться в соответствии с предметом работы. Например, чтение романа Ойбека «Навои» расширяет знания читателя об исторических условиях XV века, политической ситуации, быте и социальных отношениях людей того времени, жизни и творчестве нашего великого предка. Настоящие произведения искусства - это продукт таланта, который в какой-то мере отражает жизненные выводы и обобщения, которые служат повышению интеллекта учащегося, укреплению его умственных способностей.

3. Лингвистическое влияние художественного чтения. Чтение, прежде всего, улучшает качество языковых качеств у читателя: расширяет словарный запас (лексику), увеличивает способность говорить. Регулярное чтение приводит к способности выражать мысли бегло, ясно и легко. Однако в процессе чтения исторических сочинений читатель знакомится с историческими лек-

сическими единицами, связанными с историзмами и архаизмами. В целом хороший читатель сможет почувствовать выразительность, изящество и красоту языка, применить его на практике.

4. Духовное влияние художественного чтения. Идеи и мысли, воплощенные в работе, формируют в человеке ряд качеств, таких как вера, совесть, честность, набожность, преданность, честность, искренность. Во всех хороших произведениях искусства прославляется и прославляется та или иная духовная ценность. Потому что произведение искусства по самой своей природе и сути является средством распространения духовности.

5. Эстетический эффект художественного чтения. Работа в нем интересна еще и тем, что произведение искусства красивее и очаровательнее жизни. Вот почему мы читаем произведение искусства. Часть жизни в произведении искусства приводит к художественно типичному эпизоду жизни в результате того, что писатель наблюдает за множеством похожих событий, просеивает их, сортирует их и описывает их в форме и содержании, оказывающих эстетическое воздействие на читателя. В художественном эпизоде жизни продвигаются категории красоты и изысканности. Суть жизни и литературы одна и та же, но есть различное отношение к ней. Его можно сравнить с девушкой в свадебном платье, образно сравнить с жизнью, с девушкой в простом платье, по сравнению с литературой. В то же время, как красота девушки в свадебном платье привлекает все больше внимания, так и литература привлекает читателя своей красотой. Этот гимн красоты служит для повышения эстетического вкуса учащихся, формирования у них способности чувствовать красоту и наслаждаться ею.

6. Этическое влияние художественного чтения. Произведения искусства в какой-то мере отражают моральные ценности того или иного народа, существующие на



# SHAXSNING KONFLIKTOLOGIK TAYYORLIGI VA UNING TARKIBIY UZVLARI

DAVLATOVA ZEBO HAYDAROVNA

NavDPI, Maktabgacha ta'lim kafedrası o'qituvchisi

**Annotatsiya:** Mazkur maqolada nizolar, ularni aniqlashning umumiy yondashuvlari, shaxsning konfliktologik tayyorligi va uning tarkibiy uzvlari: konfliktologik savodxonlik, kompetentlik va madaniyat to'g'risida so'z yuritiladi. Ularning konfliktologik tayyorgarlikdagi darajasi aniqlanadi.

**Kalit so'zlar:** konflikt, konfliktologik tayyorlik, konfliktologik savodxonlik, konfliktologik kompetentlik, konfliktologik madaniyat.

**Абстракт.** В данной статье рассматриваются конфликты, общие подходы к их детерминации, конфликтная готовность личности и ее составляющие: конфликтная грамотность, компетентность и культура. Определен их уровень конфликтной подготовки.

**Ключевые слова:** конфликт, конфликтологическая готовность, конфликтологическая грамотность, конфликтологическая компетентность, конфликтологическая культура.

**Abstract.** This article discusses conflicts, general approaches to their determination, conflict readiness of the individual and its components: conflict literacy, competence and culture. Their level of conflict training is determined.

**Key words:** conflict, conflictological readiness, conflictological literacy, conflictological competence, conflictological culture.

**KIRISH.** Bugungi kunda jamiyatning turli sohalarida ziddiyat va keskinliklarning kuchayishi nizolarni nazariy va amaliy jihatdan o'rganishga bo'lgan ehtiyojni keltirib chiqaradi. Nizolarni boshqarish amaliyoti talablari bilan zamonaviy psixologiyaning nizolar bilan ishlash bo'yicha amaliy yondashuvi va tavsiyalarni ishlab chiqishdagi nazariy va amaliy imkoniyatlari o'rtasida ma'lum bir qarama-qarshilik paydo bo'ldi.

Ma'lumki, barcha nizolar inson ichki olamining o'ziga xos xususiyatlariga, ijtimoiy munosabatlariga asoslanadi. Jamiyatda kechayotgan ijtimoiy jarayonlarni o'rganish shuni ko'rsatadiki, nizolar eng muhim ijtimoiy muammolardan biri bo'lishi bilan birga, tabiiy jarayon hamdir. Biroq nizolarni shaxs va umuman jamiyat uchun hayotiy me'yor, taraqqiyot omili, innovatsiyalar, ijodkorlik va faollik rag'bat sifatida tan olish konfliktlarni bartaraf etish

“muammosi”ni hal eta olmaydi.

Ko'plab insonlar madaniyatli bo'lgani holda, (shu jumladan rahbar xodimlar) hali ham nizolarni juda salbiy holat sifatida qabul qiladilar, his-tuyg'ularga berilib ketadilar, qo'l ostidagi xodimlarni siquvga oladilar yoki ishdan bo'shatadilar, sodir bo'layotgan voqealarda konstruktivlikni mutlaqo ko'rmaydilar. Albatta bunday munosabat tashkilotdagi, shaxslararo sog'lom muhitning buzilishiga olib keladi.

Nizolarni aniqlashning eng umumiy yondashuvi uni ijtimoiy qarama-qarshilik nuqtai nazaridan baholashdir. Nizolar to'g'risidagi zamonaviy yondashuvlarga ko'ra, bunday hodisalarga salbiy munosabatda bo'lish va ulardan qochish kerak emas. Negaki qarama-qarshiliklar insoniy munosabatlarga buzg'unchi ta'sir ko'rsatadi, shuning uchun ularni tartibga solish maqsadga muvofiq. Munosabatlardagi tartib esa shaxsning nizolarga tayyorligiga



bog'liq.

#### ADABIYOTLAR TAHLILI VA METODOLOGIYA.

O'rganilayotgan muammo bo'yicha turli nuqtai nazarlarni tahlil qilish shuni ko'rsatadiki, tayyorlik insonning ruhiy hayotining eng murakkab hodisasi bo'lib, aqliy jarayonlar va shaxsiy xususiyatlarga qaramasdan barchaga ta'sir qiladi. L.I.Berezovskayaning fikricha, insonning konfliktologik tayyorligi kelajakda o'z pozitsiyasini belgilashga, ziddiyatli vaziyatdan konstruktiv chiqish yo'lini topishga yordam beradigan, qadriyatlar bilan yashashga imkon beradigan bag'rikenglik sifatida tan olish va qabul qilish qobiliyatidir [1]. N.V.Kolosov konfliktologik tayyorlikni kompetentsiyaviy yondashuv asosida izohlaydi. Uning fikricha, konfliktologik bilimlarga egalik: konfliktning mohiyati va konfliktlarni boshqarishda ko'nikma va qobiliyatlardan foydalanish faoliyatini o'z ichiga oladi [3].

G.M. Boltunova esa bo'lajak o'qituvchi-psixologlarning konfliktologik tayyorligi – nizolarni hal qilishga nazariy, psixologik va amaliy tayyorgarlikning birligi, deb baholaydi. Uning fikricha, konfliktologik tayyorlik mazmunida uchta konfliktologik qobiliyat mujassam:

- 1) konfliktni ko'rish va tushunish;
- 2) konflikt oqibatlarini bashorat qilish va baholash qobiliyati;
- 3) konfliktni tashxislash, oldini olish va hal qilish vositalariga ega bo'lish, konfliktidan tarbiyaviy maqsadlarda foydalanish [2].

Psixologik tadqiqotlarda "tayyorlik" tushunchasiga katta qiziqish bildiriladi va bu terminning tabiati insonning motivatsion tayyorligi (psixologik kayfiyati) tushunchasiga yaqin izohlanadi. Bunday qarashlar konfliktologik tayyorlikning mohiyatini pedagogik hodisa

sifatida tushunishda chalkashliklarni keltirib chiqaradi, bu esa ilmiy bilimlarni sinchkovlik bilan o'rganish va qayta ko'rib chiqishni talab qiladi.

#### MUHOKAMA.

Demak, konfliktologik tayyorlik shaxsiy sifat va kasbiy tayyorgarlik jarayonining natijasi, muhit keskinligini kamaytirishga yo'naltirilgan bilim, nizolarni boshqarish texnologiyalari va ularni amalga oshirish qobiliyatini aks ettiruvchi kognitiv, amaliyotga yo'naltirilgan va shaxsiy komponentlarni o'z ichiga olgan integratsiyadir.

Yuqoridagi nazariy qarashlardan kelib chiqib aytish mumkinki, shaxsning konfliktologik tayyorgarligi: konfliktologik savodxonlik, konfliktologik kompetentsiya va konfliktologik madaniyat kabi tarkibiy uzvlarni o'z ichiga oladi.

Konfliktologik savodxonlik - bu kundalik intuitiv va verbal tajribada, shaxsning ongida namoyon bo'ladigan konfliktologik tayyorlikning tayanch darajasi bo'lib, u muammolar va qarama-qarshiliklarni ularning asosidagi mexanizmni tushunmasdan konstruktiv hal qilishga imkon beradi.

Konfliktologik savodxonlik maktabgacha yoshdayoq roli, qoidali o'yinlarda, shuningdek, kundalik hayotdagi shaxslararo aloqalarda, muammolarni konstruktiv hal qilish jarayonida, muloqot me'yorlariga rioya qilinganda namoyon bo'ladi.

Konfliktologik kompetentsiya - bu aloqa subyektlari o'rtasidagi ta'lim va kasbiy o'zaro munosabatlarning aniq holatlariga nisbatan maxsus tayyorgarlik jarayonida maqsadli ravishda ishlab chiqilgan konflikt haqidagi ilmiy bilimlar va uni boshqarish ko'nikmalari tizimi. U konfliktlarni tahlil

qilish, boshqarish va o'zini o'zi boshqarishda ma'lum darajadagi ko'nikmalar va shaxsiy xususiyatlarni o'z ichiga oladi va ayniqsa konfliktologiyaning kontseptual va faktik materialini o'zlashtirish jarayonida jadal rivojlanadi.

I.Shodiyev konfliktologik kompetentlikni pedagogik jarayondagi shaxslararo nizolarni konfliktologik bilim va mahoratiga tayangan holda samarali bartaraf etishni ifodalovchi, shaxsning integral sifatlarini o'zida mujassamlashtiruvchi bo'lajak o'qituvchi shaxsining qobiliyati sifatida ta'riflaydi[5].

Ko'rinadiki, konfliktologik kompetentsiya ijtimoiy kompetentsiyaga tegishli bo'lib, pertseptiv, kommunikativ, shaxslararo va boshqaruv kompetensiyalari xususiyatlarini o'z ichiga oladi, maxsus kasbiy faoliyatning amaliy (vaziyatli) tomonlarini amalga oshiradi.

Bir tomondan, bunday tavsif konfliktologik kompetentsiyani boshqa kasbiy kompetentsiya turlaridan ajratib turadi, ikkinchi tomondan, uni kasbiy kompetentsiya turlari orasida alohida ta'kidlash uchun asos bo'ladi.

Demak, konfliktologik kompetentsiya insonning boshqalar bilan o'zaro munosabatiga bog'liq asosiy kasbiy kompetensiyadir.

Shaxsning konfliktologik madaniyati nisbatan keng tushuncha bo'lib, u qadriyatlar, fikrlar, motivlar, e'tiqodlar, munosabatlar tizimini: dunyoni, atrofdagi odamlarni ijobiy qabul qilish, rivojlangan refleksiya (o'zlikni anglash), borliqning qadr-qimmatini, hayotning ma'nosini anglash va hok.ni o'z ichiga oladi. U nafaqat ichki mojaralarda o'z-o'zini boshqarishni, balki tashqi nizolarning samarali yechimini topish, nizoli vaziyat va zid tomonlarning

xilma-xil xarakter-xususiyatlarini hisobga olishni ko'zda tutadi.

Shaxsning konfliktologik madaniyati muayyan nizolarni boshqarishga qaratilgan konfliktologik kompetensiyadan keng doiradagi muammolar va qarama-qarshiliklarni ijodiy hal qilishga qaratilganligi bilan farqlanadi.

Shaxsning konfliktologik madaniyati mazmuni quyidagi o'zaro bog'liq komponentlarni: mas'uliyat, erkinlik, shaxsiy mustaqillik va o'zini o'zi anglashning gumanistik qadriyatlariga asoslangan va eng maqbul tarzda namoyon bo'ladigan fikrlash, his-tuyg'ular, tasavvur, muloqot va xulq-atvor madaniyatini, xatti-harakatlarning nizoli vaziyatga mos uslublarini o'z ichiga olgan integral sifaddir. Konfliktologik madaniyatga ega bo'lgan shaxs faoliyat jarayonida shaxslararo o'zaro ta'sir va muloqot muammolarini konstruktiv hal qila oladi. Ular konfliktlar yechimida muammoni har ikki tomonning manfaatlarini hisobga olgan holda hal qilish; vaziyatga adekvat, ongli, yetuk xulq-atvor bilan yondashish; tomonlar o'rtasidagi munosabatlarni saqlash yoki yaxshilash yo'lini tanlashadi va bu usilni konstruktiv (samarador) deb atash mumkin bo'ladi.

Olima D.Narziqulova ham konfliktologik madaniyatga kasbiy yondashib, muammoli vaziyatni emotsional boshqarish va o'z-o'zini boshqarishni amalga oshirishga imkon beruvchi nizoni adekvat idrok etish, shuningdek, nizolarni obyektiv, haqqoniy va ijodiy asosda boshqarishga doir kognitiv qobiliyatlar va shaxslilik tavsifi, degan xulosaga keladi[4].

Konfliktologik madaniyat psixologik madaniyat bilan chambarchas bog'liq bo'lsa-da, bir xil tushuncha emas. Psixologik madaniyatning o'sishi va rivojlanishi o'zaro

nizoli holatlarga nisbatan aniqlikni talab qiladi. Ilmiy bilimlarning konfliktologiya bilan kesishgan sohasi uning tizimida ishlab chiqilgan boshqaruv madaniyati bilan ham bog'liqdir.

Ko'rinadiki, shaxsning konfliktologik tayyorligining uch darajasi mavjud:

- 1) reproduktiv: quyi daraja – konfliktologik savodxonlik;
- 2) samarador: o'rta daraja - konfliktologik kompetensiya;
- 3) ijodiy: yuqori daraja –konfliktologik madaniyatga mos keladi.

XULOSA. Konfliktologik madaniyat shaxsning nizoli vaziyatlarga tayyorligining yuqori darajasi sanalsa-da, u ham o'z ichida muayyan darajalarga ajratiladi. Shaxsning konfliktologik madaniyati shaxslararo,

millatlararo va xalqaro nizolarni oldini olish va bartaraf etishdek ijtimoiy muhim ahamiyatga ega. Zamonaviy jamiyatda ijtimoiy ziddiyatlarni hal qilish shaxsni ijtimoiylashtirishning eng muhim omilidir. U shaxsning ijtimoiy hayoti va ijtimoiy faoliyati mahsuli bo'lib, umumiy madaniyatning muayyan bir qismi sanaladi. Konfliktologik madaniyat shaxsning konfliktni tasvirlash, o'rganish va amalda qo'llashga tayyorligi qobiliyatida ifodalanib ma'lum bir tizimni hosil qiladi. Shunga ko'ra shaxsning umumiy madaniyati invarianti bo'lgan konfliktologik madaniyat tushunchasi pedagogik-psixologik muammo sifatida har qanday davrda o'z dolzarbligini yo'qotmaydi.



#### Фойдаланилган адабиётлар:



1. Березовская, Л.И. К вопросу о психологической готовности студентов к разрешению конфликтов в профессиональной деятельности. // Вестник «Здоровье и образование в XXI веке». - 2016. - №11. - С.105.
2. Болтунова, Г.М. Формирование готовности учителя к разрешению конфликтных ситуаций в педагогическом процессе. // Оптимизация и интенсификация педагогического процесса в вузе и школе: межвуз. сб. науч. тр. – Ишим, 1994. – С. 65.
3. Колосова Н.В. Конфликтологическая компетентность будущего специалиста как предмет научного исследования. - Материалы всероссийской заочной научнопрактической конференции, посвященной 200-летию Царскосельского лицея. – Ставрополь: СГУ, 2011. – С. 56.
4. Нарзикулова Д.Х.Таълимни ахборотлаштириш шароитида педагогик низоларнинг профилактик технологияларини такомиллаштириш Педагогика ф.б.ф.д-ри (PhD).... дисс.автореф. –Самарқанд, 2018. –S.12.
5. Шодиев И.Н. Бўлажак ўқитувчиларда конfliktологик компетентликни ривожлантириш. Педагогика ф.б.ф.д-ри (PhD)....дисс.автореф. –Toshkent, 2022. –S.12.

## “WRITING THINKING” METODI ASOSIDA O‘QUVCHINI YOZMA MUSTAQIL FIKRLASHGA O‘RGATISH

ABDURAXMONOVA DINARA YUSUPOVNA

Jizzax davlat pedagogika universiteti mustaqil tadqiqotchisi

**Annotatsiya:** Ushbu maqolada boshlang‘ich sinf o‘quvchilar nutqini izchil rivojlantirish. Ijodiy fikrlashorqali hikoya, ertaklar tuzishda o‘rgatib borish. Nutq o‘stirish jarayonida Writing Thinking metodini qo‘llash, bu metodning samaradorligi haqida so‘z boradi.

**Kalit so‘zlar:** metod, ijodiy tafakkur, mustaqil fikrlash, ijodiy hikoya, ertak, og‘zaki nutq, so‘z, so‘z birikmalari.

**Аннотация** В данной статье последовательное развитие речи учащихся начальной школы. Обучение созданию рассказов и сказок через творческое мышление. Обсуждается использование метода Письмо-мышление в процессе развития речи, а также эффективность этого метода.

**Ключевые слова:** метод, образное мышление, самостоятельное мышление, творческий рассказ, сказка, устная речь, слово, словосочетания.

**Annotation** In this article, the consistent development of the speech of elementary school students. Learning to create stories and fairy tales through creative thinking. The use of the Writing-thinking method in the process of speech development is discussed, as well as the effectiveness of this method.

**Key words:** method, figurative thinking, independent thinking, creative story, fairy tale, oral speech, word, phrases.

Ona tili va o‘qish savodxonligi ta’limi oldiga qo‘ygan ijtimoiy buyurtma o‘quvchi shaxsini fikrlashga, o‘zgaralar fikrini anglashga va fikr mahsulini og‘zaki va yozma shaklda savodli bayon qila olishga, kommunikativ savodxonlikka o‘rgatishdan iborat. Shundan kelib chiqqan holda ona tili va ta’limi oldiga mukammal shakllangan, mustaqil fikrlay oladigan, nutq va muloqot madaniyati rivojlangan savodxon shaxsni kamol toptirish maqsadi qo‘yilgan.

Yosh avlodda ijodiy tafakkur va mustaqil fikrlash ko‘nikmalarini shakllantirish muhimdir. Ijodiy tafakkur va mustaqil fikrlashning oliy ko‘rinishi matn yaratishdir.

Fikrni yozma shaklda bayon etish malakasi murakkab jarayon bo‘lib, ona tili ta’limining maqsadi shu parametrdagi mujassamlashadi. O‘quvchining ona tili

ta’limi jarayonida egallagan ko‘nikma va malakalari u yaratgan matnda aks etadi. Bu parameter bo‘yicha ta’lim sifatining natijasini baholashda o‘qituvchi tomonidan o‘quvchi egallagan quyidagi ko‘nikmalarning darajasi aniqlanadi (1-rasm).

Bundan ko‘rinib turibdiki, o‘quvchilarda fikrni yozma shaklda bayon etish malakasini hosil qilish ona tili ta’limining asosiy maqsadlaridan biri hisoblanadi. Ushbu maqsadni amalga oshirish uchun ona tilini o‘qitishda o‘qituvchi bilan o‘quvchining birgalikdagi faoliyatini tashkil etish shakllari, metodlari va usullari ta’lim tizimining takomillashuvi bilan bog‘liq holda rivojlanib, yangilanib bormoqda.

Ma’lumki boshlang‘ich sinf o‘quvchilari juda ko‘p ertaklarni o‘qigan, biladilar,



ammo o'zlari ertak yaratishga qiynaladilar. Bu ijodiy-amaliy ish turi o'quvchilarning tasavvur olamini kengaytiradi, og'zaki va yozma nutqini rivojlantiradi, ularni g'aroyib voqea-hodisalar olamiga olib kiradi. Shuning uchun o'qituvchi ona tili va o'qish savodxonligi mashg'ulotlarida ijodiy ishning bu turidan unumli foydalanishi lozim. O'quvchilarni etrak yaratishga o'rgatishda eng avvalo ularni bu janrning o'ziga xos xususiyatlari bilan tanishtirishdan boshlanadi. Bolalar ertakda voqeaning tuguni, rivojlanish nuqtasi va yechimi qanday tugashini bilishlari, uning til xususiyatlaridan xabardor bo'lishlari, mubolag'a, o'xshatish jonlantirish, kichraytirish kabi tasviriy vositalarni o'z o'rnida qo'llash malakalariga ega bo'lishlari kerak. Boshlang'ich qismi berilgan ertaklarni davom ettirish, berilgan rasmlar asosida ertak yaratish, qahramonlar nutqi tushurib qoldirilgan o'rinlarni to'ldirish kabilar o'quvchilarning matn yaratish mahoratini oshiradi.

Boshlang'ich sinf o'quvchilarining yozma nutqini rivojlantirish maqsadida "Writing thinking" (Fikrlab yozaman) metodini yaratib, uni amaliy qo'llab ko'rdik. Bu metod boshlang'ich sinf o'quvchilarida

qanday samara berganini sizlar bilan ko'rib chiqamiz. Avvalo metod atamasiga ta'rif bersak.

Metod so'zi yunoncha "metodos"- bilish yoki tadqiqot yo'li, nazariya, ta'limot- o'zlashtirish, o'rganish, bilish uchun yo'l-yo'riqlar, usullar majmuasi degan ma'nolarni anglatadi.

Bu metod orqali boshlang'ich sinf o'quvchilarini o'ylab mustaqil fikrlab ertak yozib ko'rishlarini taklif qildik.

Biz bilamizki, boshlang'ich sinf o'quvchilari ko'proq hayvonlar haqidagi ertaklarni yaxshi ko'rib o'qiydilar va tinglaydilar. Bunda tashqari boshlang'ich sinflarda hayvonlar haqidagi ertaklar ko'proq o'qitiladi. Ertakning shu turi o'quvchilarga bir muncha yaqin bo'lgani uchun o'quvchilarga hayvonlar haqidagi ertak yozishni tavsiya qildik.

-Aziz o'quvchilar siz juda ham ko'p ertaklarni o'qigansiz, televideniya da ko'rgansizlar. Keling hozir birgalik ularni yodga olamiz.

O'quvchilar navbatma-navbat o'zlari bilgan ertaklarni nomlarini aytishadi.

-Juda yaxshi, o'quvchilarim siz juda ham ko'p ertaklarni bilasiz ekan. Siz a'lochi o'quvchi ekansiz.

-Keling biz ham bugun siz bilan ertak yaratishga harakat qilib ko‘ramiz.

Yaratgan ertagimiz hayvonlar haqida bo‘ladi. Bizga ma‘lumki haqiqiy hayotga hayvonlar gaplashmaydi. Lekin biz yaratgan ertakda hayvonlarimiz tilga kiradi.

Hayvonlarimiz yovvoyi va uy hayvonlariga bo‘linadi. Siz ertagingizda bu ikki turdagi hayvonlardan foydalanishingiz mumkin. Avvalobu hayvonlarimizni siz bilan yodimizga tushirib olamiz. O‘quvchilar: ayiq, quyon, tulki, sher, fil, yo‘lbars, ot, qo‘y, echki, sigir, buzoq, mushuk, sichqon-deb yovvoyi va uy hayvonlarini birma-bir aytib chiqadi.

-Barakalla! Siz uy hayvonlari va yovvoyi hayvonlarni juda yaxshi o‘rganibsizlar. Endi bu hayvonlarning o‘ziga xos xususiyatlarini aytib o‘tamiz. Masalan: it-qo‘riqchi, qo‘rqoq quyon, ayyor tulki, o‘rmon qiroli sher, bahaybat fil, maymoq ayiq, zararkunanda sichqon, foydali sigir kabi.

-Aziz o‘quvchilar ana endi manashu birikmalardan gaplar tuzib ko‘ramiz.

Masalan: Ayyor tulki o‘z tumshug‘idan qopqonga ilinib, ko‘p azob chekib o‘libdi. Bir kuni uzoqdan bahaybat ayiqpolvon ko‘rindi.

Bu metodni to‘rt bosqichga bo‘lamiz.

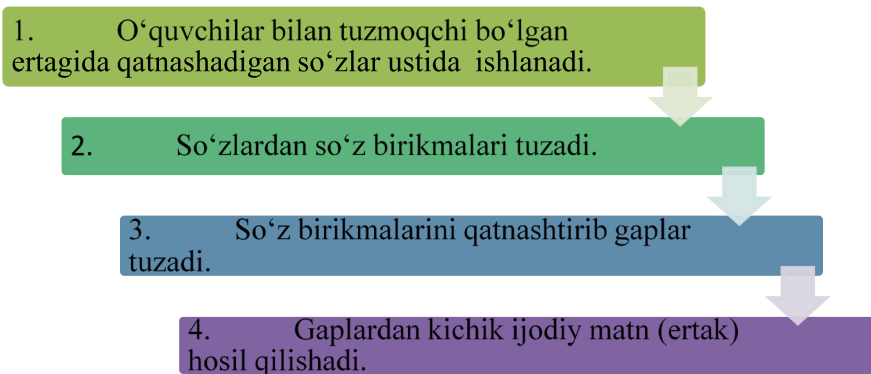

Tajriba-sinov jarayonida quyidagi ishlar amalga oshirildi:

1. O‘quvchilar o‘zlari tanlagan hayvonlar (bo‘ri, tilki, ayiq, xo‘roz, kiyik, ot)ni aniqlab olishdi.

2. Aniqlangan bir hayvonning xususiyatlarini ifodalovchi so‘zlar topishdi: ayyor tulki, yirtqich bo‘ri, sergak xo‘roz.

3. Paydo qilingan birikmani gap holiga keltirishga harakat qilishdi. Bu jarayonda o‘quvchilarning hodisaga taalluqli voqea, ma‘lumotlarni assotsiyalashdan foydalanishdi. Ya‘ni aytmoqchi bo‘lgan fikrlarini eshitgan ertaklari va ko‘rgan multfilm, badiiy filmlariga bog‘lab asoslash imkoni beriladi. Bu imkoniyat ularga

tulkining tovuq uchun o‘g‘irlikka borgani va ovi baroridan kelmay qolgani haqidagi, bo‘rining abjirligi-yu, biroq laqmaligi sababli ishi yurishmay qolganligi, ayiqning kuchliligi va beozorligi bilan bog‘liq ertak voqealarini paydo qilish imkoniyatini ochib berdi.

4. O‘quvchilarda olib borilgan tadqiqotlar jarayonida “Uyquchi xo‘roz”, “Mushuk bolalari”, “Qo‘riqchi it” kabi ertaklarni tuzdilar. O‘quvchilar tuzgan ertaklaridan birini keltirib o‘tamiz;

Uyquchi xo‘roz

Bir bor ekan, bir yo‘q ekan, bir xo‘roz bo‘lgan ekan. U har kuni egasini uyg‘otishni xohlar ekan-u, lekin o‘zi uxlab qolar ekan.



# YOSHLAR TURIZMINI TASHKIL QILISHNING TA'LIM - TARBIYAVIY IMKONIYATLARI VA ASOSIY YO'NALISHLARI

NAFASOV DONIYOR SHERNAFASOVICH

Urganch davlat pedagogika instituti, “Pedagogika, boshlamg’ich va maktabgacha ta’lim metodikasi” kafedra mudiri

**Аннотация.** Ushbu maqolada turizmning mazmuni va mohiyati, O‘zbekistonda madaniy turizmni rivojlantirishning imkoniyatlari, talaba yoshlarda turistik madaniyatni rivojlantirish masalalari, madaniy turizmni rivojlantirishning asosiy yo‘nalishlari yoritib berilgan.

**Kalit so‘zlar:** Turizm, turistik madaniyat, madaniy meros, ichki turizm, rekreatsion.

**Резюме.** В данной статье описаны сущность и значение туризма, возможности развития культурного туризма в Узбекистане, развитие туристической культуры у студентов, основные направления развития культурного туризма.

**Ключевые слова:** Туризм, туристическая культура, культурное наследие, внутренний туризм, рекреация.

**Abstract.** This article describes the nature and significance of tourism, opportunities for developing cultural tourism in Uzbekistan, the development of tourist culture in students, the main directions of development of cultural tourism.

**Key words:** Tourism, tourist culture, cultural heritage, domestic tourism, recreation.

Strategik rivojlanish jarayonida yangi O‘zbekiston nafaqat iqtisodiy, siyosiy va huquqiy islohotlarga, balki odamlarning ijtimoiy hayotiga, madaniyati va ma’naviyatiga ham katta e’tibor qaratmoqda. O‘zbekistonning boy madaniy merosi avlodlarda milliy g‘urur, vatanparvarlik, e’tiqod va insonparvarlikni tarbiyalashda muhim ahamiyat kasb etadi. Ma’naviy merosimizni dunyo bo‘ylab targ‘ib qilish, sayyohlarni jalb qilish, ularni yoshlarning ongiga etkazish, muqaddas qadamjolar bilan tanishtirish juda muhimdir.

O‘zbekistonda madaniy turizm boshqa turizm turlariga qaraganda ancha rivojlangan. O‘zbekistonda madaniy turizmni rivojlantirish foydaliroq, chunki yaqin kelajakda turizmning boshqa turlarini qamrab olish ancha qiyin bo‘ladi. Madaniy turizmni taklif qiladigan viloyatlarda rekreatsion turizmni taklif etadigan hududlarga nisbatan rentabellik yuqori. Rekreatsion turizm ko‘plab mamlakatlar uchun rivojlangan turizm

shaklidir. Chet ellik sayyohlar dam olish uchun asosan Ispaniya, Italiya, Frantsiya, Avstriyaga kelishadi. Dam olish sayohati xilma-xil bo‘lib, ko‘ngilochar dasturlarni (teatr, kino, festivallar va boshqalar), sevimli mashg‘ulotlarini (ovchilik, baliq ovi, musiqa, san’at va boshqalar) o‘z ichiga oladi. Shuningdek, qabul qiluvchi mamlakatning milliy madaniyatini o‘rganish bilan bog‘liq etnik turlar ham bo‘lishi mumkin. Masalan, rekreatsion turizm uchun katta imkoniyatga ega bo‘lgan Farg‘ona vodiysi turizmining umumiy rentabelligi so‘nggi yillarda 10 foizdan oshmadi. Toshkent, Samarqand, Buxoro va Xorazm kabi madaniy turizm rivojlangan mintaqalarning har birida turizmning rentabelligi 20% ni tashkil qiladi. Buning sababi madaniy turizm rekreatsion turizmdan kam xarajatdir. Turizmni tahlil qilishda madaniy turizm va turizmning boshqa sohalari o‘rtasidagi tafovutni ilmiy asoslash kerak.

Turizmga odamlar yoshligidan qiziqish



bildirishgan. O'zbekiston yoshlari do'stlari, sinfdoshlari yoki ota-onalari bilan yaqin atrofdagi madaniy joylar va dam olish maskanlariga sayohat qilishadi. Tog'larga sayohat paytida yoshlar dalada mashq qilish, jismoniy holatini yaxshilash, bilim va ko'nikmalarini rivojlantirish imkoniyatiga ega bo'ladilar. Ushbu sayyohlik faoliyati davomida kattalar mehnat ko'nikmalarini tiklashlari va madaniy dam olishlari mumkin.

Turizm yangi noma'lumlarni kashf etish, atrof-muhitdagi o'zgarishlarni izlash va taassurotlarni boshdan kechirish istagiga asoslangan va bu atama dastlab frantsuz tilida ishlatilgan. Turizm asosan odamlarning ko'ngil ochish faoliyatini o'z ichiga oladi. Bundan tashqari, turizm uzoq safdoshlar bilan uchrashishni va bunday sayohatlar paytida dam olishni o'z ichiga oladi. Yosh avlodni tarbiyalashda turizm muhim rol o'ynaydi va uning yoshlar ongiga ta'sirini unutmazlik kerak:

- Sayyohlik yoshlarni vatanparvarlik ruhida tarbiyalashga hissa qo'shadi! O'z mamlakatiga sayohat qilgan har bir kishi, uning mamlakati qanday tabiiy va madaniy boyliklarga ega ekanligini bilib oladi;
- odamlar tarixiy madaniy merosga ega ekanliklarini anglab, o'z vatanlari bilan faxrlanadilar;

Qadimgi yunon mutafakkirlari Aristotel, Demokrit, Kvintilian insoniyat tarbiyasida sayohatning muhimligini ta'kidlashadi. Ularning fikriga ko'ra, tabiatni o'rganish insonni tarbiyalashda katta ahamiyatga ega va tabiatni faqat u bilan muomala qilganda o'rganish mumkin. Sayohat yoshlarni kuchaytiradi, dunyoqarashlarini rivojlantiradi, ularni mustaqil hayotga tayyorlaydi, vatanga muhabbatini kuchaytiradi, ularni jismonan va ruhan o'z vatanini himoya qilishga tayyorlaydi.

20-asrning boshlarida Germaniya, Daniya va Belgiya kabi mamlakatlarda

"Sayohat qiluvchi talabalar" harakati paydo bo'ldi. Uning nizomida yosh avlodni o'qitish uchun yanada qiyin safarlardan foydalanish muhimligi ta'kidlangan. O'sha davrning siyosiy ahvolini hisobga olgan holda, maqsad yoshlarni sayyohlik mashqlarini o'rgatish orqali bo'lajak askarlarini tayyorlashga o'rgatish edi.

Keyinchalik 1967 yilda tashkil etilgan Jahon turistik tashkiloti (JST, Jahon turistik tashkiloti) quyidagi shiorni e'lon qildi:

"Turizm - bu turli din va din vakillari, ateistlar va dinni o'rganishga qiziqqan odamlar o'rtasida samarali uchrashuvlar va suhbatlar o'tkazishning global usuli." Shunday qilib, turizm insoniy qadriyatlarni targ'ib qiladi. Shuning uchun bu nafaqat fiziologiya, balki shaxsning rivojlanishida va uning qadr-qimmatini tiklashda rekreatsion tiklanish omili sifatida ham ko'rib chiqilishi kerak.

Turizm nafaqat kundalik hayot, dam olish va hordiq chiqarish bilan bog'liq faoliyat, balki odamlar va atrof-muhit birligining ramzi. Manilada imzolangan JST deklaratsiyasining 21-moddasida turizmga psixologik omillarni texnik va moddiy omillardan ustun qo'yish zarurligi ta'kidlangan. Bu omillarga quyidagilar kiradi: chegarasiz ekspansiya (lot. — kengaytirish, yoyish), ta'lim, inson qadr-qimmatining ustunligi, har bir madaniyatning o'ziga xosligini tan olish va xalqlarning psixologik xususiyatlari va mentalitetini asrash.

Madaniy turizm deganda boshqa xalqlarning madaniyati, tarixi, etnografiyasi, arxeologiyasi, folklori va turmush tarzi bilan qiziqadigan sayyohlarning faoliyati tushuniladi. Madaniy turizm davrida odamlar turli xalqlarning madaniyati haqida chuqurroq ma'lumotga ega bo'lish uchun mahalliy teatrlarga, milliy san'at va xalq ijodiyoti maydonlariga sayohat qilishadi. Hatto ba'zi sayyohlar mahalliy aholining uylariga tashrif

buyurishni rad etishmaydi, bu aholining madaniyati bilan tanishishning eng yaxshi usuli hisoblanadi.

"O'zbekturizm" milliy kompaniyasi tomonidan 2000 yil sentyabr oyida tashkil etilgan "O'zturservis" respublika tashqi savdo iqtisodiy unitar korxonasi mutaxassislari tomonidan sayyohlarning asosiy maqsadi dunyo xalqlari bilan tanishish, ularning tarixi bilan madaniyati bilan tanishish, xalqlararo aloqalarni yanada mustahkamlash ekani ta'kidlandi. Ushbu mutaxassislarning fikriga ko'ra, turizmning maqsadi dunyo madaniyatini o'rganishdir; turli mintaqalarda yaratilgan insoniy qadriyatlar va me'moriy yodgorliklar bilan tanishish, inson tomonidan yaratilgan mo'jizalardan ilhom olish; turli madaniyatlarni qiyosiy o'rganish; muqaddas qadamjolarini ziyorat qilish, insoniy burchni bajarish; va shu orqali odamlar o'rtasidagi madaniy va ma'rifiy aloqalarni yanada rivojlantirish va mustahkamlash.

Madaniy turizmni sevuvchilar sayyohlik yo'nalishlari aholisi, tarix (arxeologiya, etnografiya, o'lkashunoslik), yashash sharoiti va milliy hunarmandchilikka qiziqishmoqda. Biroq, mahalliy hayot bilan tanishish istagingiz qanchalik kuchli bo'lishidan qat'iy nazar, agar sayohatlar noqulaylik, qiyinchilik yoki xavf tug'dirsa, sayyohlar o'z maqsadlaridan voz kechishlari mumkin. Ba'zi madaniy sayyohlar o'zlari kabi boshqa sayyohlik guruhlarida sayohat qilishni yaxshi ko'rishsa, boshqalari individual yoki kichik guruhlarini afzal ko'rishadi. Ba'zi sayohatchilar sayohatlarini rejalashtirishga qaror qilishadi, masalan, qaerga borish kerak va u erda qancha vaqt turish. Shuningdek, ular mahalliy jamoadan vaqtincha tarjimon olishlari mumkin. Ba'zi boshqa sayyohlar sayohatlar tartibini turoperatorlarga ishonib topshirishadi.

Muxtasar qilib aytganda, madaniy turizm o'quvchilarni o'z millatining madaniy

yodgorliklari bilan tanishtiradi va boshqa xalqlarning madaniyati bilan tanishishga qiziqishini oshiradi.

Metod va vositalar

Sayohat qilish uchun avval turizm manbalari bo'lishi kerak. O'zbekistonda madaniy turizmni rivojlantirish uchun juda ko'p manbalar mavjud. Masalan, respublikada 4000 dan ortiq me'moriy yodgorliklar mavjud. Turistlarga taqdim etilgan yodgorliklarning aksariyati XII-XX asrlarga tegishli. Talabalar qadimiy Samarqand, Buxoro, Xiva va Nurota tog 'tizmalariga tashrif buyurishlari mumkin. Ko'plab qadimiy shaharlarda olib borilgan arxeologik qazishmalar natijalari, qo'riqxonalarimizdagi noyob hayvonlar bilan tanishish madaniy turizmni sevuvchilarda katta taassurot qoldirishi mumkin.

Ikkinchidan, madaniy turizmni rivojlantirish uchun resurslar etarli emas (boshqa turizm turlari kabi). Boshqacha aytganda, mahalliy turizm infratuzilmasi yaxshi rivojlangan bo'lishi kerak. "O'zbekiston havo yo'llari" Markaziy Osiyodagi sayyohlik infratuzilmasini rivojlantirish bo'yicha eng yaxshi aviakompaniyaga aylandi; Toshkent - Buxoro yo'nalishi kuchaytirildi, Toshkent - Samarqand tezyurar poezdi qatnovi yo'lga qo'yildi, Navoiy - Qoraqalpog'iston temir yo'li qurildi va tez orada Qoraqalpog'istondan Xorazm viloyatiga temir yo'l qurildi. Ko'priq qurilib foydalanishga topshirildi. Shuningdek, bir qator yangi zamonaviy mehmonxonalar qurildi va Toshkent, Samarqand, Xorazm va boshqa viloyatlarda ko'plab aeroportlar modernizatsiya qilindi.

Uchinchidan, xalqaro va ichki turizm bozorlarida O'zbekistonning madaniy turizm mahsulotlarini ilgari surishda to'g'ri marketing siyosatini olib boradigan mutaxassislarni tayyorlash kerak. Chunki shiddatli raqobat sharoitida mamlakatimizga sayyohlarni jalb qilish uchun mahsulotimizga qiziqqan iste'molchilarni topish va ular bilan ishlashga

faqat turizm sohasini yaxshi biladigan taniqli marketing mutaxassisi erishishi mumkin. Ushbu muammoni hal qilish uchun Toshkent davlat iqtisodiyot universitetida xalqaro turizm fakulteti tashkil etilgan bo'lib, u erda turizm sohasi uchun malakali mutaxassislar tayyorlanadi.

#### Xulosa

Xulosa qilib aytganda, bugungi kunning eng muhim vazifalaridan biri talabalarning sayyohlik madaniyatini rivojlantirish, ushbu sohada ilmiy tadqiqotlar o'tkazish, o'quv muhitida innovatsion pedagogik

texnologiyalardan foydalanish, madaniy merosimizni saqlashga ijobiy munosabatni rivojlantirishdir. .

Yuqorida aytilganlardan ayonki, O'zbekiston madaniy turizmni yanada rivojlantirish uchun imkoniyatlarga ega va uni rivojlantirish xalqaro aloqalarni rivojlantirishga yordam beradi. Xalqaro aloqalarning rivojlanishi xalqlarimizni boshqa davlatlar bilan yaqinlashtiradi, hamkorlikni rivojlantiradi va xorijiy investitsiyalarni ko'paytiradi. Yoshlarning turistik madaniyatini oshiradi



#### Foydalanilgan adabiyotlar:



1. O`zbekiston Respublikasining —Turizm to`g`risidallgi qonuni. - O`zbekistonning yangi qonunlari. -T.: Adolat, 2015. -131-140 b.
2. Karimov I.A. "From the way of the Creator" .T .: Uzbekistan, 1996 -285 b.
3. SH.M. Mirziyoev. We will build an independent and prosperous Uzbekistan state. Tashkent: NMUU "Uzbekistan", 2016. - 56 6.
4. Rochelle Turner, Travel & Tourism, Economic Impact 2017 Uzbekistan, World Travel&Tourism Council
5. Donovan Rob, Henley Nadine Principles and Practice of Social Marketing, an International Perspective. – Cambridge: Cambridge University Press, 2010. – p. 504.
6. Tiomyod Pasawano, Results of enhanced learning with the edutainment format. -Procedia - Social and Behavioral Sciences 176 ( 2015 ) 946 – 951
7. Биржаков М.Б. —Введение в Туризм: Учебник. - СПб.: «Издательский дом Герда». 2006. - 512 - с.
8. [http // www economics. uzreport.uz](http://www.economics.uzreport.uz).
9. [http // www. LEX.UZ](http://www.LEX.UZ) - Legislation in Uzbekistan

## ТАЛАБАЛАРДА ИНФОРМАЦИОН МАДАНИЯТНИ РИВОЖЛАНТИРИШНИНГ ПЕДАГОГИК ТЕХНОЛОГИЯСИ

СИДДИҚОВ ИЛЁСЖОН БАХРОМОВИЧ

Фарғона давлат университети доценти, фалсафа фанлари доктори (DSc).

**Аннотация.** Информацион кураш шароитида талабалар ўзини ўзи ҳимоя қилиш жараёнини назорат қилиши муҳим. Информацион маданиятни шакллантириш асосида талабанинг ахборот майдонини лойиҳалашнинг когнитив-операцион, ташкилий, коммуникатив ва дунёқарашга доир компонентларнинг ўзаро боғлиқлигини ҳисобга олишни тақозо этади. Шунинг учун мазкур мақолада талабаларда информацион маданиятни ривожлантиришнинг педагогик технологияси асосида мотивацион, когнитив ва фаолиятга доир компонентларнинг тадрижий тавсифи ва иммунологик дидактик таъминоти ишлаб чиқилган.

**Калит сўз ва иборалар:** информацион кураш, ахборот таҳдиди, информацион маданият, информацион-аналитик компетентлик, интеллектуал кўникма, эмоция, мотивация, интегратив, синтетик, информацион фаолият.

**Аннотация.** Важно, чтобы студенты контролировали процесс самообороны в условиях информационной войны. Необходимо учитывать взаимообусловленность познавательного-операционной, организационной, коммуникативной и мировоззренческой составляющих проектирования информационного пространства учащегося на основе формирования информационной культуры. Поэтому в данной статье на основе педагогической технологии развития информационной культуры у студентов разработано поэтапное описание мотивационно-познавательного и деятельностного компонентов и иммунологического дидактического обеспечения.

**Ключевые слова и фразы:** информационная борьба, информационная угроза, информационная культура, информационно-аналитическая компетентность, интеллектуальное мастерство, эмоция, мотивация, интегративная, синтетическая, информационная деятельность.

**Abstract.** It is important that the student-controlled process is self-defense and in terms of information warfare. Neobkhodimo uchityvat vzaimoobuslovlennost poznavatelno-operatsionalnoy, organizational, communicative and mirovozrencheskoy sostavlyayushchikh projektirovaniya informatsionnogo prostrastva uchashchegosya na osnove formirovaniya informatsionnoy kultury. Poetomu v dannoy state na osnove pedagogicheskoi tekhnologii razvitiya informatsionnoy kultury u studentov razrabotano poetapnoe opisaniye motivatsionno-poznavatel'nogo i deyatelnostnogo komponentov i immunologicheskogo didakticheskogo obespecheniya.

**Key words and phrases:** Informational struggle, informational threat, informational culture, informational-analytical competence, intellectual mastery, emotion, motivation, integrative, synthetic, informational action.

Кириш (Введение/Introduction). Тарих фанини ўқитишда, тарихий ҳақиқатларни баён қилишда, тарихни ёлғон ва уйдурмалардан тозалашда талабаларда информацион маданиятни шакллантириш долзарб ва зифалардан биридир.

Информацион-аналитик компетентликни ривожлантиришда аналитик фикрлаш тарзи, таҳлилкорлик кўникмалари билан бирга информацион маданият ҳам жуда муҳим ҳисобланади.

Талабаларда информацион маданиятни шакллантириш уларда информацион-аналитик компетентликни ривожлантиради. Информацион-аналитик компетентлик уларда ахборотлар билан ишлаш кўникмаларини, информацион таҳдидларда бардошлиликни, маълумотларни чуқур аналитик таҳлил қилиш кўникмаларини шакллантиради.

Адабиётлар таҳлили ва методология (Литература и методология/Methods). Замонавий шароитда информацион-аналитик



бий таъсири жараёнлари маъносида қўллаш ҳам мумкин.

Оммавий ахборот воситалари одамлар онги ва ҳиссиётларига, тафаккур тарзига, хулқ-атворига таъсир кўрсатишда катта имкониятларга эга. Айнан, оммавий ахборот воситалари амалга оширадиган ва катта маблағ талаб қилмайдиган ғоявий таъсир ва тазйикнинг ўзига хослиги шундаки, у талабага сездирмасдан амалга оширилади ва бевосита қурбонларни келтириб чиқармайди. Ахборот душманни йўқ қилмаган, катта харажатни талаб қилмаган ҳолда юқори самара беради. Бунда ғоявий таъсир йўналтирилган мамлакатлар аҳолисининг хоҳиш-истаклари, менталитети, мавжуд муаммолари жиддий ўрганилган ҳолда асосий диққат кишилар онги ва дунёқарошига таъсир кўрсатишга, шаклланган кадриятларни ўзгартиришга, уларнинг регуляторлик ролини камайтиришга ёки бутунлай йўққа чиқаришга қаратилади[1].

Очиқ ахборот коммуникацияси жараёнида талабалар онгига таъсир этаётган ёт ғояларга қарши ҳимоя воситаларини ишлаб чиқишдан аввал талабаларнинг ижтимоий хулқида кўзга ташланадиган энг муҳим ҳолатлардан бири ташвишланиш, нимадан-дир чўчиш ва шу туфайли ижтимоий муносабатлардан ўзини олиб қочишга интилиш ҳисларини намоён бўлишини ҳисобга олиш лозим. Чунки агар, психологик ҳимоя ҳолатининг моҳиятидан келиб чиқилса, бу шахс ички кечинмаларини ифодаловчи шундай ҳолатки, унда одам ички руҳий мўтадилликни асраш учун ўзидаги хавотирланиш, қўрқув ва ҳадиксирашларини босишга, улардан ҳалос бўлишга интилади.

Муҳокама (Обсуждение/Discussion). Ҳозирги замон ахборот тизими, унинг жуда кенг имкониятларидан келиб чиқиб айтиш мумкинки, Ўзбекистонда ахборот олиш, сақлаш, фойдаланиш ва тарқатишнинг умуммиллий манфаат ҳамда умуммиллий тараққиёт нуқтаи назаридан бошқарув механизмини яратиш, унинг моҳияти ва ун-

сурларини чуқур англаш зарур бўлиб қолмоқда[7].

Психологик ҳимоя – шахсни турли салбий таъсирлардан асрашга, психологик дискомфортни бартараф этишга хизмат қилади. Шундай ҳолатларда талаба одатда шахсларо муносабатларда ўзини бошқалардан ўзгача тарзда тутадиган бўлиб қолади. Психологлар бундай ҳимоя механизмларига қуйидагиларни киритадилар:

очик ҳиссий-кечинмаларни босиш, кўтармасликка уриниш;

рад этиш – номақбул маълумотни очик рад этиш, қўшилмаслик;

проекция – ўзидаги ҳиссиёт ва кечинмаларни ташқи объектларга кўчириш орқали пайдо бўлган ҳолатнинг сабабларини ташқаридан қидиришга мойиллик;

идентификация – ўзини ахборот эгасига ўхшатиш, унинг ўрнига ўзини қўйиш орқали кадриятларни рад этиш ёки танқидсиз ўзлаштириш;

регрессия – илгари ҳаётида, масалан, ёшлигида бўлиб ўтган қайсидир воқеаларга қайтиш, уларнинг яхши ва маъқулларини яна хотирада тиклаш ва хулқда қайтариш орқали ўзида психологик ҳимоя ёки окловни ташкил этиш;

ёлғизланиш – жамиятдан ўзини олиб қочиш, ўзидаги ўзгаришларни бошқаларга билдирмасликка интилиш, айрим талабалар ўқишга бормай қўядилар;

рационализация – мулоҳаза ва фикр юритиш орқали ўзида ҳимоя инстинктларини пайдо этиш; конверсия – мулоқотдаги қандайдир тўсиқлар ёки барьерларни олиб ташлаш учун кутилмаган усулларни қўллаш, масалан, хавотирли информацияни юмор билан алмаштириш йўли[4:21-24].

Информацион кураш шароитида талабанинг ўз-ўзини ҳимоя қилишини бошқаришда қуйидаги жиҳатларга алоҳида эътибор бериш лозим:

□ ҳар бир талаба учун мустақил фикр зарур. Мустақил фикрга эга бўлган инсонгина ўзига нисбатан қаратилган яхши ёки

ёмон маълумотнинг моҳиятига етиши ва унга нисбатан адекват реакция кўрсатиши, ҳимоя механизмларини ишга солиши мумкин. М.Қуронон таъбири билан айтганда, мустақил фикрга мустақил (эркин, озод; тобе бўлмаган, алоҳида) – ихтиёри ўзида бўлган; тобе, қарам бўлмаган каби маъноларидан келиб чиқиб қарашимиз лозим.

□ ёшлар турли ёт ва ғайришуурий ин-формацион таҳдидларга берилмаслиги учун уларда миллий ғурурни тарбиялаш ва тарбия технологияларидан самарали фойдаланиш зарур. «Янги замоннинг янги тушунчалари» таҳлилига эътибор қаратар экан, М.Қуронон миллий ғурур тушунчасининг моҳиятини қуйидаги тарзда содда ва тушунарли ёритиб берган: «Миллий ғурур – талабанинг ёшига мос равишда ўз халқининг кадр-қимматини билиши, иззатлаши; унинг маданияти, маънавияти, иқтисодиётида қўлга киритган ютуқлари, хизматлари, бой меросини билиши ва ана шу юксак миллий маданий ютуқларга мос бўлишга, уларни бойитишга интилишини ўз ичига олади. Бироқ, миллий ғурур стихияли ривожланиб, ўз-ўзига танқидий қарашдан ажратилса, унда ўз миллатини бошқалардан устун қўйиш, миллий манманчилик каби салбий натижалар бериши мумкин. Шунинг учун ҳам миллий ғурурни махсус, яъни яратувчан мақсадларга қаратиб, танқидийликни камтарлик билан уйғунлаштирган ҳолда шакллантириш керак»[3:153]. Миллий ғурурнинг аҳамияти ҳам ана шунда, бундай фазилатга эга талаба нотўғри ғояларга, жумладан, ахборот хуржларига тобе бўлмайди;

□ миллий ғурури юксак талаба шахсида иймон, инсоф ва диёнат каби фазилатларни ривожлантириш мумкин. Чунки инсон қалби билан боғлиқ бу кадрлар Интернет ва очик ахборотлар оламида адаштирмайдиган «компас» ролини ўйнайди. «Интернет шундай ўрмонки, унда компасиз юриб бўлмайди». Интернетда уюм-уюм «кераксиз» ахборотлар мавжудлигини эътироф этиш зарур. Гарчи Интернет ахлоқий жиҳатдан бетараф

восита саналса-да, ундан шу вақтга қадар тўпланган маданий меросни сақлаш мақсадида ҳам, унга путур етказиш мақсадида ҳам фойдаланиш мумкин[6:107];

□ талабаларда ҳар бир маълумотга нисбатан аниқ мўлжални олиш қобилиятини ривожлантириш зарур. Педагог томонидан қуйидаги фикр мунтазам такрорлаб турилиши керак: «Ахборот қандай кўринишда бўлишидан қатъий назар, у қабул қилувчи инсоннинг измида бўлиши, унинг манфаатига хизмат қилиши керак». Бунинг учун ёвуз ниятли, ёт ғояларни тарғиб этувчиларнинг асл ниятларини, улар саъй-ҳаракатларининг оқибатлари нима билан тугагини ҳар бир дарснинг ташкилий қисмида эсга солиб туриш лозим.

Тадқиқотчи олима Н.Умарованинг фикрича, айни пайтда ахборотлашган жамиятни ўзига хос бир жаннат сифатида тасаввур қилиш нотўғри бўлар эди. Жумладан, ахборотлашган жамиятда: оммавий ахборот воситаларининг жамиятга таъсири янада ортади; ахборот технологиялари инсонлар ва ташкилотларнинг шахсий, хусусий ҳаётига зарар етказиши мумкин бўлади, масалан, мамлакатнинг истаган фуқароси ҳақида ахборот тўплаш ва унинг эркинлигини бўғиш йўлида бу маълумотлардан фойдаланиш мумкин бўлади; ахборот технологияларидан жиноий мақсадларда фойдаланиш имконияти ортади; сифатли ва ҳаққоний ахборотни танлаб олиш муаммоси юзага келади; кўпчилик кишилар учун ахборотлашган жамият муҳитига мослашиш мураккаблик туғдиради; ахборот технологияларини ишлаб чиқиш билан шуғулланадиган икшилар билан истеъмолчилар ўртасида узилиш юзага келиш хавфи туғилади; жамиятнинг технологик имкониятлари билан социал соҳани ва маданиятни ривожлантириш билан боғлиқ имкониятлари ўртасида тафовут пайдо бўлади[6:104]. Муаллиф ўз фикрини давом эттириб, ахборотлашган жамиятдаги тафовутларни бартараф этиш учун ҳар бир инсонда замонавий воситалар ва технологи-

ялар ёрдамида каттга ҳажмдаги ахборотни тез қабул ва қайта ишлаш малакасини таркиб топтиришнинг муҳим аҳамият касб этишини таъкидлайди.

Информацион маданият инсоннинг ижтимоий табиатига боғлиқ бўлиб, унинг ижодий қобилиятлари маҳсули саналади ва техник қурилмалар (телефон, компьютер, ахборот тармоқлари)дан фойдалана билиш; ўз фаолиятида кўп сонли дастурий маҳсулотлар жамланган компьютер техникасини қўллашга қодир бўлиш; турли манбалар: даврий нашрлар, электрон коммуникациялардан ўзи учун керакли ахборотни олиш, уни тушунарли тарзда тақдим этиш ва ундан самарали тарзда фойдалана олиш; ахборотни тахлилий қайта ишлаш кўникмаларига эга бўлиш; турли ахборотлар билан ишлаш малакасига эга бўлиш; ўз фаолият соҳасига алоқадор ахборот оқимларига хос хусусиятларни билиш; информацион бағрикенглик ва информацион фаолликни талаб этади[6:105].

Информацион маданиятни шакллантириш асосида талабанинг ахборот майдонини лойиҳалашнинг когнитив-операцион, ташкилий, коммуникатив ва дунёқарашга

доир компонентларнинг ўзаро боғлиқлигини ҳисобга олишни тақозо этади. Жумладан, когнитив-операцион ва ташкилий компонентлар ахборий фаолиятнинг фанлараро алоқадорлиги, компьютер саводхонлиги, коммуникатив ва дунёқарашга оид компонентлар интегратив, синтетик, информацион фаолиятнинг кўп функционаллигини ўзида акс эттиради[5].

Қуйидаги жадвалда талабаларда информацион маданиятни ривожлантириш бўйича ишлаб чиқилган технология асосида мотивацион, когнитив ва фаолиятга доир компонентларнинг тадрижий тавсифи ва иммунологик дидактик таъминотини кўриб чиқамиз (1-жадвал).

Талабаларда информацион маданиятни ривожлантиришнинг мотивацион босқичининг мақсади тарихий воқелик билан алоқадор ахборотни таҳлил этишга қизиқиш ва эҳтиёжни ривожлантиришдан иборатдир. Мазкур мақсадни амалга ошириш қуйидаги вазифаларни ҳал этишни талаб этади: талабаларни асосий тушунчалар («информацион таъсир», «информацион таҳдид», «информацион кураш», «информацион маданият»)нинг мазмун-моҳиятини англашларига

### 1-жадвал

#### Талабаларда информацион маданиятни ривожлантириш технологиясининг дидактик таъминоти

Босқичлари	Мазмуни	Метод ва усуллари
Мотивацион	Талабада тарихий воқелик билан алоқадор ахборотни таҳлил этишга қизиқиш ва эҳтиёжни ривожлантириш	Ақлий ҳужум, дебат, кластер, мунозара, ахборотни сўзсиз узатиш, «Аналитик ёндашув...» стратегияси
Когнитив	Талабаларда аналитик, прогностик, технологик малакалар мажмуини таркиб топтириш	Бир таҳдидга беш зарба, ягона давра, заковатли зукко, сўнгги сўзни менга қолдириш, инсерт, муқобил имкониятлар танлови, қарорлар шажараси
Фаолиятга доир	Талабларанинг ахборотлашган жамият учун зарур бўлган билимлар тизими ҳамда шахсий ва касбий ахборот майдонини лойиҳалаш	Ўз ўрнингни топ, балиқ скелети, Венн диаграммаси, концептуал жадвал, эркин хат, контакт, қадабма қадам, «Қандай?» диаграммаси, карама-қарши муносабат, ташвиқот гуруҳи





## ПЕДАГОГИКА ИНСТИТУТЛАРИДА КАДРЛАР ТАЙЁРЛАШДА МИЛЛИЙ-МАЪНАВИЙ МЕРОСЛАРЛАРДАН ФОЙДАЛАНИШ

Р.Х.ЖИЯНҚУЛОВА. Ўзбекистон-Финландия педагогика институти “Умум-техника фанлари ва технологиялар” кафедраси ўқитувчиси.

**Аннотация:** мазкур мақолада педагогика институтларида педагог кадрларни тайёрлашда миллий-маънавий мерослардан фойдаланиш усуллари ва дидактик имкониятлари ва асослари ҳақида сўз юритилади.

**Калит сўз:** таълим-тарбия соҳаси, миллий-маънавий мерослар, таълим-тарбия, педагогларни тайёрлаш, имкониятлар, қадриятлар тизими, фойдаланиш усуллари, дидактик таъминот, шарт-шароитлари.

**Аннотация:** В данной статье рассматриваются методы и дидактические возможности и основы использования национального и духовного наследия в подготовки будущих педагогических кадров педагогических вузов.

**Ключевые слова:** сектор образования, национально-духовное наследие, образования, подготовка учителей, возможности, система ценностей, методы использования, дидактическое обеспечение, условия

**Annotation:** This article discusses the methods and didactic possibilities and the basis for the use of national and spiritual heritage in the preparation of future teaching staff of pedagogical universities.

**Key words:** education sector national and spiritual heritage, education, teacher training, opportunities, value system, methods of use, didactic support, conditions.

Мамлакатимизда таълим-тарбия соҳасида олиб борилаётган ислохотлар долзарб тус олди. Чунки бу борада ечимини кутиб турган, ўзгаришлар кириб бормаган масалалар кўп.

Педагогика йўналишидаги олий таълим муассасаларида 60112300-технологик талим ўқитувчиларини тайёрлаш бўйича ўзига хос тажрибалар тўпланган бўлиб, ҳозирги даврда 3 йиллик олий таълимдаги деярли барча ўқув фанларининг мазкур бўғинда ўргатилиши учун лозим бўлган зарурий миқдорини ифодалайдиган давлат таълим стандартлари ишлаб чиқилди ва тажриба синовлардан ўтказилди ҳамда амалиётга жорий қилинди.

Бўлажак технологик талим ўқитувчиларини миллий қадриятлар асосида касбий фаолиятга тайёрлаш олий таълим муассасаларида таълим-тарбия

жараёнининг қандай ташкил этилганлик, ўқув режа бўйича олиб борилаётган таълим-тарбия жараёни мазмунига миллий қадриятларга оид маълумотларни сингдириш механизми ва методикасини самарали ишлаб чиқилганлик даражасига боғлиқ бўлади.

Миллий қадриятларнинг мазмун-моҳиятига эътибор берадиган бўлсак, у халқимиз миллий қадриятларни ёки ижоди соҳаларини улуғловчи урф-одатлари ва мафқурасидаги маърифат тушунчаси, илм ва билимга интилиш хислати, умуман баркамол шахс бўлишга интилиш жараёни узоқ тарихга эга бўлган. Буюк инсонлар, мутафаккирлар ва уларга ўхшаган бошқа аждодларимиз юрт тинчлиги, Ватан тараққиёти йўналишидаги, халқ фаровонлиги ҳақидаги, шунингдек, комил инсон тўғрисидаги таълимотлари,

уларнинг юксак маънавиятли кишилар эканлигини бутун дунё эътироф этаётган бир пайтда, баркамол авлод тарбияси, қолаверса бўлажак педагогларни маънавий ва касбий жиҳатдан етук қилиб тарбиялаш ҳозирги куннинг долзарб ва истиқболли муаммоларидандир.

Бундай муаммоларнинг самарали ечимини топиш йўлида Ўзбекистон Республикаси раҳбарияти томонидан: “Биз яратаётган янги Ўзбекистоннинг мафқураси эзгулик, одамийлик, гуманизм ғояси бўлади. Биз мафкура деганда, аввало, фикр тарбиясини, миллий ва умуминсоний кадриятлар тарбиясини тушунамиз. Улар халқимизнинг неча минг йиллик ҳаётий тушунча ва кадриятларига асосланган” [1] каби мазмундаги белгиланган вазифаларни амалга ошириш, ҳамда мазкур фаолиятга оид саъй-и-ҳаракатлари ота-боболарнинг эзгу ниётларини амалга ошириш йўлидаги буюк қадамлардир.

Шунинг учун ҳам ҳозирда баркамол авлод тарбияси ва унинг негизда бўлажак мутахассисларни рақобатбардош касбий-маънавий етук қилиб тарбиялаш тўла маънода миллий тусда олиб боришни тақозо қилмоқда ва бунга маънавий-маърифий асослар ҳам етарли ҳисобланади.

Технология таълим ўқитувчиси Улуғ алломалар ва донишмандларнинг албатта камида битта-иккита касб-ҳунар эгаси бўлганлиги ва улар ўз шогирдларидан ҳам шуни талаб қилганлиги ҳақидаги маълумотларга, шунингдек, “Устоз-шогирд” одоби анъаналарига оид маълумотларга кўпроқ эътибор бермоғи лозим. Бу орқали уларнинг миллий-маънавий мерослардан фойдаланиш компетенцияларини мунтазам равишда юксалтириб боришга эришиш имконини беради.

Булар қуйидаги:

- Қуръони Карим ва муқаддас Авесто, Ҳадиси Шариф китобларидаги маънавий меросга оид маълумотлардан ҳаётий йўриқномаларга мос маълумотларни сингдириш орқали;

- Ҳадис илми бўйича машхур донишмандларнинг миллий тарбияшуносликка оид маънавий меросидан таълим-тарбия жараёнида фойдаланиш таълим-тарбия ишларида фойдаланиш орқали;

- Халқ оғзаки ижоди намуналари бўйича шаклланган миллий-маънавий кадриятлардан ўқув режадаги мажбурий ва танлов фанлар мазмунига сингдириш орқали;

- Қомусий олим, машхур донишмандлар, алломалар шоир-ёзувчилар, тарихчи ва файласуфлар ижодларидан ҳозирги давргача етиб келган маънавий мерослари намуналаридан таълимий кадрият сифатида фойдаланиш орқали;

- Абу Райҳон ал-Беруний, Абу Али ибн Сино, Муҳаммад Мусо ал-Хоразмий, Абу Наср Форобий, Аҳмад ал - Фарғоний, Исмоил Журжоний, Жамшид ал - Коший, Қозизода Румий, Мирзо Улуғбек, Али Қушчи каби қомусий олимларнинг бой илмий меросларини ўрганиб, улар яратган маънавий меросни таълимий кадриятларга айлантириш орқали;

- Ватан қаҳрамонлари ва давлат арбобларининг ёки атоқли сиймоларнинг турмуш тарзидаги ибрат-намунаси бўйича тизимлаш-тирилган миллий-маънавий кадриятлардан фойдаланиш орқали амалга оширилади.

Буюк инсонларнинг ҳам ҳар доим бирор-бир касб-ҳунар билан шуғулланганлиги ҳақидаги қимматли маълумотлар ва уларнинг ўз шогирдларини бирор касбни ёки ҳунарни эгаллашга даъват қилганлиги ҳақидаги миллий кадрият-

ларга оид маълумотларни тўплаш орқали амалга оширилади: Паҳлавон Маҳмуд пўстиндўзлик билан, Умар Хайём чодир тўқиш билан, Саид Али Ҳамадоний қалпоқ тикиш билан, Зардушт от ва туя боқиш билан (Зардушт дегани сариқ туя эгаси маъносини англатади), Абулқосим Фирдавсий боғдорчилик билан шуғулланган (“Фирдавс” деган боғда боғбон бўлган. “Фирдавс” - жаннат деган маънони англатади), Фариддин Аттор - атторчилик ва табиблик билан, Шамсиддин Муҳаммад Ҳофиз Шерозий нонвойлик билан, Сайфи Саройи куролсозлик билан, Миробид Сайидон Насафий тўқувчилик билан, Ҳожи Юсуф пиллакашлик билан, Мулла Ҳошим Солиқ Маҳдум аравасозлик билан, Сукрот хайкалтарошлик билан, Занги Ота чорвачилик билан, Абу Али ибн Сино ва Лукмони Ҳаким дурадгорлик ва табиблик билан шуғулланганлар ва улар ўз касб-корига ҳалол муносабатда бўлишганлар ҳамда халққа фойдаси тегишларини ўйлаб фаолият юритганлар.

“Амалий фаолияти туфайли касб-корини ва илму-ҳунарини улуғлаш орқали одамлар ўзига буюк мазмун-моҳиятли таҳаллусни пайдо қилганлар ва уларнинг ҳаёти, фаолиятининг мазмун-моҳиятини ифода этади ва ҳаттоки шу таҳаллус орқали тарихда абадий қолганлар, яъни педагогнинг ўз фаолиятида уларни ҳаётини ибрат-намуна сифатида улуғ инсонлар ҳаёти ва фаолиятидан фойдаланишлари асқотади” [3].

Бундай дунё эътироф этган буюк инсонлар, улуғ донишманд ва алломалардан тўғрисидаги маълумотларни тўплаб, уларни таълим мазмунига сингдириш орқали амалга оширилади: Маҳмуд аз-Замахшарийнинг таҳаллуслари “Жоруллоҳ” (“Оллоҳнинг қўшнисини”),

“Устод уд-дунё” (“Бутун дунёнинг устоди”), “Устод ул-арб вал-ажам” (“Араблар ва ғайри араблар устози”), “Фахру Хаворазм” (“Хоразмнинг фаҳри”), “Каъбат ул-адаб” (“Адаб аҳли учун баъмисоли Каъба”) лардан иборат бўлган; Алишер Навоий “Шеърят мулкининг султони” деган таҳаллусга эга бўлган; Имом ал-Бухорий “Имом уд-дунё” (“Бутун дунёнинг имоми”), “Ҳадис илмининг султони” каби таҳаллусларга сазовор бўлган; Паҳлавон Маҳмуд Пурёйвалий-“Паҳловони замон” деган таҳаллусга эга бўлган; Абу Наср Форобий “Муаллими Соний” (“Иккинчи муаллим”), “Шарқ Арастуси” таҳаллусларига сазовор бўлган; Хожа Аҳрори Валий “Шайхлар шайхи” деган буюк таҳаллусга эга бўлган; Абухолик Ғиждувоний “Хўжаи жаҳон” деган юксак мақомга эга бўлган; Абу Наср Мансур ибн Ироқ(Арроқ) “Шарқда иккинчи Батлимус” номини олган; Али Қушчи “Шарқ Птоломейи” деган номга сазовор бўла олган; Аҳмад Ал-Мотрудий “Имом ал-Худа”(“Ҳидоят йўли имоми”), “Имом ал-мутакалимин” (“Мутакаллимлар имоми”) каби номларга сазовор бўлган;

Абу Али ибн Сино “Шайх ур-раис” (“Олимлар бошлиғи”), “Табиблар подшоҳи” каби номларга мос хизматлар қила олган; Баҳоуддин Нақшбанд “Баҳоуддин балогардон” деган номга сазовор бўлган; Лутфий “Малик ул-Калом” (“Сўз подшоҳи”) деган таҳаллусга мос фаолият юрита олган; Саид Аҳмад ибн Мавлоно Жалолдин Косоний “Маҳдуми Аъзам” деган буюк мақомга эга бўлган; Паҳлавон Муҳаммад Абу Саид “Паҳлавони олам” мақомига сазовор бўлган; Хожа Аҳмад Яссавий “Туркистон мулкининг шайхул машойихи” деган мақомга эга бўлган; Амир Темур “Машхури замон саркарда”



## BOSHLANG‘ICH SINIF O‘QUVCHILARINI HARAKATGA DOIR MASALA YECHISHGA O‘RGATISH METODIKASI

SULTANOV MUXTARALI MAMADALIYEVICH  
Nizomiy nomidagi Toshkent davlat pedagogic universiteti

**Annotatsiya:** maqolada boshlang‘ich sinf o‘quvchilarini harakatga doir masala yechishga o‘rgatish metodikasi ko‘riv chiqilgan, ijodkorligini oshirish va samarali masala yechish usullari tahlil qilingan.

**Kalit so‘zlar:** ta‘lim, metodika, o‘qitish usullari, klaster, tamoyil, pedagogika, boshlang‘ich ta‘lim, ta‘lim konsepsiyasi.

**Abstract:** The method of teaching elementary school students to solve problems related to movement was considered, methods of increasing creativity and effective problem solving were analyzed.

**Key words:** education, methodology, teaching methods, cluster, principle, pedagogy, primary education, concept of education.

**Аннотация:** в статье рассматривается методика обучения учащихся начальных классов решению двигательных задач, анализируются пути повышения их творческих способностей и эффективного решения задач.

**Ключевые слова:** образование, методика, методы обучения, кластер, принцип, педагогика, начальное образование, концепция образования.

“Harakat”so‘zi har xil tipdagi masalarda: oddiy uchlik qoidaga doir masalalarda, ikki ayirma bo‘yicha noma‘lumni topishga doir masalalarda va boshqa xil masalalarda uchraydi. Ammo bu masalalar harakatga doir masalalar turiga kirmaydi.

Matematika o‘qitish metodikasida harakatga doir masalalar jumlasiga harakatni xarakterlovchi uchta miqdor - tezlik, vaqt va masofa orasidagi bog‘lanishlarni topishga doir masalalar kiritiladi, bu masalalarda aytilgan miqdorlar yo‘naltirilgan miqdorlar sifatida qatnashadi. Xususan, quyidagi masalalar harakatga doir masalalar jumlasiga kiradi: 1) bir jism harakatiga doir

hamma sodda va murakkab masalalar (bu masalalarda miqdorlardan biri - tezlik, vaqt yoki masofa - qolgan ikkitasiga bog‘liq holda qatnashadi); 2) uchrashma harakatga doir masalalar; 3) ikki jismning qarama-qarshi yo‘nalishdagi harakatlariga doir masalalar; 4) ikki jismning bir yo‘nalishdagi harakatiga doir masalalar.

Bu xildagi masalalar ustida ishlashning

mohiyatini ushbu masalani yechish misolida ochib beramiz:

### ADABIYOTLAR TAHLILI

“Piyoda har soatda bir xil tezlik bilan yo‘l bosib, 3 soatda 12 km masofani bosib o‘tsa, u qanday tezlik bilan yurgan?”

O‘quvchilar o‘qituvchi yordamida masala shartini tahlil qilish bilan bir vaqtda masalani jadvalga yozishni o‘rganadilar.

Buning uchun o‘qituvchi tomonidan bir nechta savollar beriladi:

– Masalada nima ma‘lum? (Piyoda yo‘lda 3 soat bo‘lgani.)

– 3 soat - piyodaning yurgan vaqtligi o‘qituvchi yomonidan tushuntiradi.

– Masalada yana nima ma‘lum? (Piyoda 3 soatda 12 km o‘tgani.)

– 12 km – piyoda o‘tgan yo‘l yoki masofa.

– Masalada nimani bilish talab qilinadi? (Piyoda bir soatda qancha yo‘l

o‘tgani.) Masalani analiz qilish jarayonida o‘qituvchi masalaning sharti jadvalga qanday yozilishini ko‘rsatadi:

Tezlik	Vaqt	Masofa
?	3 soat	12 km

Bunday xulosa chiqariladi: agar masofa va harakat vaqti ma'lum bo'lsa, tezlikni topish mumkin. Tezlik masofaning vaqtga bo'linganiga teng. Misol uchun bunday masalaning yechilishini qaraymiz:

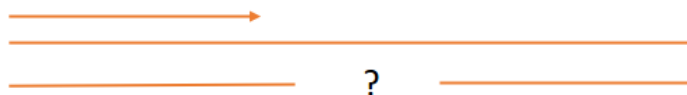

Bu yerda piyoda bosib o'tgan vaqti 3 soat va uning tezligi 6 km/soat ni tashkil etadi. Demak yechim:  $6 \text{ km/soat} \cdot 3 \text{ soat} = 18 \text{ km}$

#### TADQIQOT METODOLOGIYASI

Berilgan tezlik va vart orqali masofa bosib o'tilgani o'qituvchi tomonidan tushuntiriladi.

Shunga o'xshash bir qator masalalarni yechish natijasida o'quvchilar bunday xulosaga kelishadi: agar tezlik va harakat vaqti ma'lum bo'lsa, u holda

masofani topish mumkin. Masofa tezlik bilan vaqtning ko'paytmasiga teng. Ma'lum tezlik va masofaga ko'ra harakat vaqtini topishga doir bir qator

masalalarni yuqoridagidek bunday xulosaga keladilar: agar tezlik va masofa ma'lum bo'lsa, u holda harakat vaqtini topish mumkin. Vaqt masofaning tezlikka bo'linganiga teng. [1, 125 bet.].

Tezlikning o'lchov birliklarini yozganda avval uzunlik birligi yozilib, so'ng qiya chiziq «/» (yoki «-») qo'yiladi va qiya chiziq tagiga vaqt yoziladi. Masala

yechimini shunday yozish mumkin:

Yechish. 1)  $70 \text{ km/soat} \cdot 2 \text{ soat} = 140 \text{ km}$ .

Javob: 140 km.

2)  $70 \text{ km/soat} \cdot 3 \text{ soat} = 210 \text{ km}$ . Javob: 210 km.

Berilgan tezlik va berilgan vaqtga ko'ra bosib o'tilgan yo'lni topish uchun

tezlik va vaqtni o'zaro ko'paytirish kifoya. Umuman, soatiga  $v$  km yo'l bosayotgan jismning  $t$  soatda o'tgan yo'lni  $S$  harft bilan belgilasak, bu yo'l  $S = v \cdot t$  formulaga (qoidaga) ko'ra hisoblanadi.

1. Gulchehra 1 soatda 4 km yo'l bosib o'tadi. Shunday tezlik bilan 2 soatda necha kilometr yo'l bosib o'tadi? 3 soatda-chi? 4 soatda-chi? 30 minutda-chi?

“Piyoda soatiga 6 km tezlik bilan 3 soat yo'lda bo'ldi. Piyoda qancha masofa yo'l yurgan?”

Masala shartini chizma yordamida ham tushuntirish mumkin.

2. Poyezd 56 km/soat tezlik bilan ketyapti. U a) 2 soatda; b) 5 soatda necha kilometr yo'l bosib o'tadi?

3. «Neksiya» avtomobili 90 km/soat tezlik bilan yurmoqda. Uning 1 minutda, 10 minutda, 15 minutda, yarim soatda o'tgan yo'lni toping. Demak mavzuni mustahkamlash uchun o'qituvchi o'quvchilarga shu tarzda bir nechta topshiriq beradi.

Masofa va tezlik bo'yicha vaqtni topish.

Masala. Nodira 1 soatda 3 km yo'l yuradi.

U shunday tezlik bilan yursa, 6

km masofani qancha vaqtda bosib o'tadi?

Masalani yechish uchun “6 ning ichida 3 dan nechitasi bor?” degan savolga

javob berish kerak. Bu savolning javobi  $6 : 3 = 2$ . Demak, masalaning javobi

$6 \text{ km} : 3 \text{ km/soat} = 2 \text{ soat}$  bo'ladi.

Berilgan masofani berilgan tezlik bilan o'tishga qancha vaqt sarflanganini bilish uchun shu masofani tezlikka bo'lish kerak. Umuman,  $S$  masofa,  $v$  tezlik berilsa,  $t$  vaqt ushbu  $t = S : v$  formulaga ko'ra hisoblanadi.

1. Toshkent va Jizzax shaharlari orasidagi masofa 330 km. Avtobus soatiga 55 km tezlik bilan yursa, bu masofani necha soatda bosib o'tadi?

2. Kamolaning uyidan maktabgacha 1 km. Kamola 1 soatda 4 km yuradi? U uyidan maktabga qancha vaqtda boradi?

3. Toshkent va Nukus orasidagi masofa 1200 km bo'lsa, samolyot 600

km/soat tezlik bilan uchib, qancha vaqtda Nukusga yetib boradi?

O'qituvchi mavzuni mustahkamlash uchun shu turdagi bir nechta masala topshiriq sifatida beradi.

Masofa va vaqtga ko'ra tezlikni topish.

Masala. Nargizaning uyidan maktabgacha 1 km 200 m. U bu masofani 20 minutda o'tsa, Nargiza 1 minutda qancha yo'l yuradi?

Yechish.  $1 \text{ km } 200 \text{ m} = 1\,000 \text{ m} + 200 \text{ m} = 1200 \text{ m}$ . 1 minutda bosib

o'tilgan yo'l 20 minutda o'tilgan yo'ldan 20 marta kam bo'ladi. Aynan shu jarayonda o'qituvchi bolalarga berilgan birliklardan to'g'ri foydalanishni yana bir bor eslatib o'tadi.

#### TAHLIL VA NATIJALAR

Demak, 1200 metrni 20 minutga bolamiz:  
 $1200 \text{ m} : 20 \text{ min} = 60 \text{ m/min}$ .

Javob, Nargiza 1 minutda 60 metr yo'l bosadi yoki Nargizaning yurish

tezligi 60 m/min.

Berilgan masofani berilgan vaqtda qanday tezlik bilan o'tilganini bilish uchun shu masofani vaqtga bo'lish kerak. Umuman, S masofa, t vaqt va v tezlik bo'lsa, tezlik  $v = S : t$  formulaga ko'ra hisoblanadi.

Masalalarni jadval tuzib yechish.

Tezlik, vaqt va masofani hisoblashga doir masalalarni yechishda ular orasidagi bog'lanishlardan foydalaniladi:

Masofa = vaqt · tezlik,  $S = v \cdot t$

Vaqt = masofa : tezlik,  $t = S : v$

Tezlik = masofa : vaqt,  $v = S : t$   
 Hisoblashlarni bajarib, jadvalni to'ldiring. (Zarur hollarda soatni minutlarda ifodalang.)

Masofa	360km				
Tezlik	20km/soat	30km/soat	35km/soat	40km/soat	45km/soat
Vaqt(soat)					

Berilgan jadvalni mustaqil to'ldirish bolalarga mavzuni yanada chuqurroq

egallashga yordam beradi. Bu jadval aynan vaqtni topishga yo'naltirilgan.

Masofa	540km					
Vaqt(soat)	90min	60min	50min	9soat	6soat	5soat
Tezlik						

Berilgan jadval tezlikni topishga yo'naltirilgan, bunda o'quvchi nafaqat hisoblash

tezligi balki, soatni minutlardan, minutni esa soatdan ajratishga ham ko'maklashadi.

Vaqt(soat)	1 soat	1soat 30 min	2 soat	2soat 30 min	3 soat	4soat	5soat
Tezlik	60	80	70	50	20	54	30
Masofa							

Har bir usul o'z hususiyatiga ega shu kabi jadval asosida ishlangan masalalar ham o'z natijasini ko'rsatadi. Berilgan jadvalda o'quvchi masofani topishqan tashqari soatni minurga ya'ni yagona birlikga keltirishni xam o'rganadi. [2, 12 bet.].

#### HULOSA

Uchrashma yo'nalishdagi harakatga doir masalalar.

Masala. Nozima va Naimaning uylari orasidagi masofa 550 metr. Ular bir vaqtda uylaridan chiqib bir-biriga qarab kela boshladi. Nozima 1 minutda 60 metr,

Naima esa 1 minutda 50 metr yo'l yuradi. Qizlar qancha vaqtdan keyin uchrashadi?

Yechish. 1)qizlar 1 minutda bir-birlariga necha metr yaqinlashadi?

$60 \text{ m} + 50 \text{ m} = 110 \text{ m}$ .



2) qizlar qancha vaqtdan keyin uchrashadi?  
 $550 : 110 = 5$  (min). Javob: 5 minutdan keyin.

Agar jismlar (poyezdlar, velosipedlar, odamlar...) bir-biriga qarab harakatlanayotgan bo'lsa, ularning yaqinlashish tezligi ular tezliklarining yig'indisiga teng bo'ladi.

A va B shaharlar orasidagi masofa 480 km. Bu shaharlardan bir vaqtda bir-

biriga qarab ikki avtomobil yo'lga chiqdi. Ulardan birining tezligi 75 km/soat, ikkinchisining tezligi esa 85 km/soat.

65 km/soat

75 km/soat

480

$65 \text{ km/soat} \cdot 1 \text{ soat} = 65 \text{ km}$

$75 \text{ km/soat} \cdot 1 \text{ soat} = 75 \text{ km}$

$65 \text{ km} + 75 \text{ km} = 140 \text{ km}$  (umumiy bosib o'tilgan yo'l)

$480 \text{ km} - 140 \text{ km} = 240 \text{ km}$  (uchrashishgacha qolgan yo'l)

1)  $75 \text{ m/soat} + 65 \text{ km/soat} = 140 \text{ km/soat}$  (yaqinlashish tezligi)

2)  $480 : 140 = 2 \text{ soat}$  (2 soatdan keyin uchrashadilar)

Shu tarzda pog'onama - pog'ona tushuntirib boriladi.

Qarama-qarshi yo'nalishdagi harakatga doir masalalar. [3, 24 bet.].

Masala. Naima o'qiydigan maktab ularning uyidan o'ng tarafda, Naimaning opasi Nozima o'qiydigan litsey esa uydan chap tarafda. Opa-singil bir vaqtda uydan chiqdi va qarama-qarshi yo'nalishda biri maktabga, ikkinchisi litseyga yo'l oldi. Naimaning yurish tezligi 50 m/min, Nozimaniki esa 60 m/min. 5 minutdan so'ng ular orasi-dagi masofa necha metr bo'ladi?

Yechish. I usul 1) Naima 5 minutda qancha yo'l yuradi?

$50 \text{ m/min} \cdot 5 \text{ min} = 250 \text{ m}$ .

2) Nozima 5 minutda qancha yo'l yuradi?

$60 \text{ m/min} \cdot 5 \text{ min} = 300 \text{ m}$ .

3) 5 minutdan so'ng ular orasidagi masofa necha metr bo'ladi?

$250 \text{ m} + 300 \text{ m} = 550 \text{ m}$ . Javob: 550 metr.

II usul

a) ular bir-biriga qanday tezlik bilan yaqinlashadi? 1 soatdan keyin ular orasidagi masofa necha kilometr bo'ladi?

b) avtomobillar necha soatdan keyin uchrashadi?

O'qituvchi bu kabi masalalarni ishlashda albatta chizmadan foydalanadi.

Shu kabi masalani mustaqil tarzda ishlash uchun o'quvchilarga avvalam bor masalani bir nechta savollar berish va uning chizmasini chizib tushuntiradi.

1) 1 minutda Naima va Nozima bir-biridan necha metr uzoqlashadi?

$50 \text{ m} + 60 \text{ m} = 110 \text{ m}$ .

2) 5 minutda opa-singillar bir-biridan necha metr uzoqlashadi?

$110 \text{ m} \cdot 5 = 550 \text{ m}$ . Javob: 550m.

Qarama-qarshi yo'nalishdagi harakatda jismlarning bir-biridan uzoqlashish tezligi ular tezliklarining yig'indisiga teng.

Bir xil yo'nalishdagi harakatga doir masalalar.

Masala. Anvar va Ravshan A qishloqdan bir vaqtda bir xil yo'nalishda velosipedlarda yo'lga chiqishdi. Anvarning tezligi 12 km/soat, Ravshanniki esa 15

km/soat. Ularning bir-biridan uzoqlashish tezligini toping.

Yechish. 1 soatda Ravshan Anvardan 15 km - 12 km = 3 km oldinda

bo'ladi. Demak, ularning bir-biridan uzoqlanish tezligi 3 km/soat ekan.

Javob: 3 km/soat.

O'rtacha tezlikni hisoblashga doir masalalar.

Masala. Avtomobil Toshkentdan Samarqandga 5 soatda yetib keldi.

Toshkentdan Samarqandgacha 330 km. Avtomobilning tezligini toping.

Yechish. Avtomobil 1 soatda necha kilometr yo'l yuradi?  $330 : 5 = 66 \text{ (km)}$ .

Javob: Avtomobilning tezligi 66 km/soat. Bu o'rtacha tezlikdir.

Mashina Toshkentdan Samarqandgacha



# ТИББИЁТ МУАССАСАЛАРИНИ МОДДИЙ РАҒБАТЛАНТИРИШ ВА РИВОЖЛАНТИРИШ ЖАМҒАРМАСИ МАБЛАҒЛАРИНИ ШАКЛЛАНТИРИШ ВА УЛАРДАН Фойдаланиш хусусиятлари

БАХОДИР ИЛХОМОВ,

Молия вазирлиги ҳузуридаги Ўқув марказинининг “Давлат молияси” кафе-  
драси в.б.доценти, п.ф.ф.д., PhD

**Аннотация.** Ушбу мақолада тиббиёт муассасаларини моддий рағбатлантириш ва ривожлантириш жамғармасини шакллантириш манбалари ҳамда улардан фойдаланиш хусусиятлари юзасидан тушунчалар баён этилган. Шунингдек, тиббиёт муассасаларини моддий рағбатлантириш ва ривожлантириш жамғармаси даромадларини шакллантириш ва фойдаланишда меъёрий ҳуқуқий ҳужжатлар мазмуни баён қилинган.

**Калит сўзлар:** моддий рағбатлантириш ва ривожлантириш жамғармаси, тежалган маблағлар, мол-мулк ижараси, тасарруфида қолдириладиган маблағлар, ҳомийлик маблағлари, моддий рағбатлантириш, моддий-техника базаси.

**Аннотация.** В данной статье излагаются источники формирования фонда материального стимулирования и развития медицинских учреждений, а также особенности их использования. Также разъясняется содержание нормативных правовых актов при формировании и использовании доходов фонда материального стимулирования и развития медицинских учреждений.

**Ключевые слова:** фонд материального стимулирования и развития, сэкономленные средства, аренда имущества, средства оставляемых в установленном порядке, спонсорские средства, материальное стимулирование, материально-техническая база.

**Annotation.** This article describes the sources of the formation of the fund for financial incentives and development of medical institutions, as well as the specifics of their use. It also explains the content of regulatory legal acts in the formation and use of the income of the fund for material incentives and development of medical institutions.

**Key words:** financial incentive and development fund, saved funds, rental of property, funds left in accordance with the established procedure, sponsorship funds, financial incentives, material and technical base.

Ўзбекистон Республикасининг Бюджет кодекси, Ўзбекистон Республикаси давлат молиясини бошқариш тизимини такомиллаштириш стратегияси (2020-2024 йилларда) ҳамда Халқаро валюта жамғармаси ва бошқа халқаро молиявий институтлар экспертлари тавсияларига мувофиқ 2023–2025 йиллар учун ишлаб чиқилган фискал стратегияда, ўрта муддатли давр учун солиқ ва бюджет сиёсатининг асосий йўналишлари белгиланди. Мазкур стратегияда давлат молияси тизимида амалга оширилиши режалаштирилаётган ислохотлар, бюджет харажатларини режалаштиришда натижадорлик ва самарадорликка ўтиш, солиқ-бюджет жавобгарлиги ва ҳисобдорлигини кучайтириш,

бюджет очиклигини таъминлаш, фискал таваккалчиликларни бошқариш, халқаро рейтинг ва индексларда Ўзбекистон ўрнини яхшилаш тадбирлари ёритилган<sup>1</sup>. Маълумки, бюджет ташкилотлари раҳбарларининг ҳисобдорлигини ва масъулиятини кучайтириш мақсадида 2021 йилдан бошлаб барча бюджет ташкилотларининг бюджетдан ташқари жамғармалари Ўзбекистон Республикасининг консолидациялашган бюджети билан қамраб олинган.

2022 - 2026 йилларга мўлжалланган Янги Ўзбекистоннинг тараққиёт стратеги-

<sup>1</sup> Фискал стратегия, 2023–2025 йиллар учун // <https://openbudget.uz/ru/publicbudget>

ясида “Худудларда бирламчи тиббий хизматни «бир қадам» тамойили асосида ташкил этиш”, “Тиббиёт ходимлари меҳнатига ҳақ тўлашда кўрсатиладиган тиббий хизмат тури ва мураккаблиги, шунингдек эришилган натижага кўра ўзгаришини назарда тутовчи тизим яратиш” каби бир қатор мақсадлар бегиланган бўлиб, ушбу мақсадларни амалга ошириш нуқтайи назаридан салмоқли ишлар амалга оширилмоқда. Жумладан, Ўзбекистон Республикаси Президентининг 2022 йил 17 майда ПФ-136-сон “Тиббиёт муассасалари ходимларини моддий қўллаб-қувватлаш ҳамда рағбатлантиришни кучайтириш чора-тадбирлари тўғрисида”ги Фармони имзоланди, Ўзбекистон Республикаси Адлия вазирлиги томонидан 2023 йил 16 январда 3416 - рақам билан “Тиббиёт муассасаларини моддий рағбатлантириш ва ривожлантириш жамғармаси тўғрисидаги” низом тасдиқланди.

Ўзбекистон Республикаси Бюджет кодексининг “Тиббиёт ташкилотларининг моддий рағбатлантириш ва ривожлантириш жамғармаси даромадларини шакллантириш” деб номаланган 61-моддасида, тиббиёт ташкилотларининг моддий рағбатлантириш ва ривожлантириш жамғармаси даромадлари манбалари сифатида қуйидагилар (04.012023 йил ҳолатида) назарда тутилган:

тиббиёт ташкилотига ажратиладиган бюджет маблағлари умумий ҳажмининг 5 фоизигача бўлган миқдорда бюджетдан ажратиладиган маблағлар;

фаолият ихтисослиги бўйича товарларни (ишларни, хизматларни) реализация қилишдан олинган даромадлар;

ҳисобот чорагининг сўнгги иш куни охирида харажатлар сметаси бўйича тежалган маблағлар, капитал қўйилмаларни молиялаштириш учун назарда тутилган маблағлар бундан мустасно;

тиббиёт ташкилоти балансида турган мол-мулкни ижарага беришдан олинган маблағларнинг бир қисми;

белгиланган тартибда бюджет ташкилотлари тасарруфида қолдириладиган маблағлар;

ҳомийликдан олинган маблағлар ҳисобидан шакллантирилади.

Шунингдек, Ўзбекистон Республикаси Адлия вазирлиги томонидан 2023 йил 16 январда 3416 - рақам билан “Тиббиёт муассасаларини моддий рағбатлантириш ва ривожлантириш жамғармаси тўғрисидаги” низомда жамғарма маблағларини қуйидаги манбалар ҳисобидан шакллантирилиши белгиланди:

а) тиббиёт муассасаси учун ажратиладиган бюджет маблағларининг умумий ҳажмига нисбатан Давлат бюджетидан ажратиладиган маблағларнинг қуйидаги миқдоридан<sup>2</sup>:

-бирламчи тиббий-санитария ёрдами муассасалари, туман (шаҳар) тиббиёт бирлашмалари, шошилинич ва тез тиббий ёрдам хизмати, болалар тиббиёт муассасалари, Санитария-эпидемиологик осойишталик ва жамоат саломатлиги хизмати ҳамда ижтимоий касалликларга (сил, буйрак етишмовчилиги, онкологик, руҳий, наркологик, эндокрин, мохов (лепра), юкумли, жинсий йўл билан юқтириладиган, ОИТС) ихтисослашган тиббиёт муассасаларида - умумий харажатларнинг 10 фоизи;

-республика ва вилоят даражасидаги бошқа соғлиқни сақлаш муассасаларида - умумий харажатларнинг 5 фоизи;

б) фаолият ихтисослиги бўйича товарларни (ишларни, хизматларни) реализация қилишдан олинган даромадлар.

Ўзбекистон Республикаси Бюджет кодексининг 61-моддасида, тиббиёт ташкилотларининг моддий рағбатлантириш ва ривожлантириш жамғармасига тиббиёт

<sup>2</sup> Ўзбекистон Республикаси Президентининг 2022 йил 17 майдаги ПФ-136-сон «Тиббиёт муассасалари ходимларини моддий қўллаб-қувватлаш ҳамда рағбатлантиришни кучайтириш чора-тадбирлари тўғрисида»ги Фармони

ташкilotларининг товарларни (ишларни, хизматларни) реализация қилишдан олинган даромадлари товарларни (ишларни, хизматларни) реализация қилишдан тушган тушумлар ва уларни ишлаб чиқариш бўйича харажатлар ўртасидаги ижобий фарқ сифатида аниқланиши белгиланган.

Мисол учун тиббиёт ташкilotларининг товарларни (ишларни, хизматларни) реализация қилишдан тушган тушумларининг жами миқдори 16 000,0 минг сўмни ташкил этди. Мазкур товарларни (ишларни, хизматларни) амалга ошириш учун тиббиёт ташкilotи томонидан тасдиқланган калькуляцияга асосан меҳнатга ҳақ тўлаш ва ижтимоий солиқ харажатлари, ҳом ашё, коммунал хизматлар ва бошқа хизматлар учун жами 11 200,0 минг сўм маблағ сарфланди. Демак, фаолият ихтисослиги бўйича мазкур товарларни (ишларни, хизматларни) реализация қилишдан тиббиёт ташкilotининг олган даромадлари 4 800,0 минг сўмни ташкил этади.

в) ҳисобот чорагининг охириги иш кунинда харажатлар сметаси бўйича тежалган маблағлар, капитал қўйилмаларни молиялаштириш учун назарда тутилган маблағлар бундан мустасно.

Ҳисобот чорагининг охириги иш кунинда харажатлар сметаси бўйича тежалган маблағлар даромад сифатида қаралар экан бунда, Ўзбекистон Республикаси Вазирлар Маҳкамасининг 1999 йил 3 сентябрдаги 414-сон “Бюджет ташкilotларини маблағ билан таъминлаш тартибини такомиллаштириш тўғрисида”ги қарориди таъкидланганидек, бюджет ташкilotларининг раҳбарлари тежаб қолинган бюджет маблағлари суммасининг нотўғри аниқланганлиги учун бюджет, меҳнат, маъмурий, жиноят қонунчилигига мувофиқ шахсан жавобгар бўлишларини эътиборга олишлари лозим. Мазкур қарор билан бюджет ташкilotларида бюджет маблағларидан тежаб, самарали ва аниқ фойдаланиш юзасидан бюджет ташкilotлари раҳбарларининг мустақиллигини кенгайти-

риш ва масъулиятини ошириш назарда тутилган.

Ўзбекистон Республикаси Адлия вазирлиги томонидан 2010 йил 22 декабрда 2169 - рақам билан рўйхатдан ўтказилган “Бюджет ташкilotларида бухгалтерия ҳисоби тўғрисидаги йўриқнома”нинг 2351-бандида қуйидаги ҳолларда бўшаб қолган маблағлар тежаб қолинган ҳисобланмаслиги ва тегишли бюджетга қайтарилиши ёки тегишли бюджетда қолиши белгиланган:

бюджет ташкilotларининг тармоғи, штатлари ва контингентлари бўйича режа бажарилмаганда;

бюджет ташкilotларининг тасдиқланган штат жадвалида назарда тутилган штат бирликлари тўлдирилмаганда;

капитал қўйилмаларни молиялаштириш учун назарда тутилган маблағлар молия йили якуни бўйича тўлиқ ўзлаштирилмаганда;

бюджет ташкilotлари фаолияти тўхтатиб турилганда — тўхтатиб турилган давр учун;

бюджет ташкilotларининг тасдиқланган харажатлар сметаларида назарда тутилган, давлат молиявий назорати бўйича тадбирлар давомида аниқланган ортиқча ва қонунга хилоф равишда бюджетдан ажратилган маблағларнинг суммалари;

қонун ҳужжатлари қабул қилиниши муносабати билан бюджетдан ажратилган маблағлар миқдорларининг қисқартирилиши суммалари;

молия йили бошига товар-моддий қимматликларнинг нормативдан ортиқ захираларининг суммалари;

дотациялар ва субсидияларни тўлаш учун мўлжалланиб, аммо зарурати қолмаган суммалар.

г) тиббиёт ташкilotига балансида бўлиб, ижарага берилган мол-мулклар учун ижара ҳақларининг бир қисми.

Ўзбекистон Республикаси Вазирлар Маҳкамасининг 2009 йил 08 апрелдаги 102-сон “Давлат мулкни ижарага бериш тарти-

бини такомиллаштириш чора-тадбирлари тўғрисида” ги қарори билан тасдиқланган “Давлат мулкани ижарага бериш тартиби тўғрисидаги низом”га асосан ижара тўлови маблағларининг 40 фоизи - давлат мулкани балансида сақловчига йўналтирилади.

Шунингдек, мазкур низомнинг 10-2 - бандига асосан турли спорт, маданий, ўқув, тиббиёт тадбирлари ва бошқа ижтимоий тадбирлар (тўғарақлар)ни ташкил этиш, шунингдек дарсдан ташқари (ишдан ташқари) вақтда балансида сақловчи ва ижарага олувчиларнинг ходимлари овқатланиши ва/ёки даволанишини ташкил этиш мақсадида ижаранинг айрим объектлари (ошхоналар ва буфетлар, заллар (хоналар), спорт иншоотлари 270 иш куни ва 8 соатлик иш куни ҳисобидан келиб чиқиб ижара тўловининг соатбай ставкаси тўланган ҳолда ижарага берилиши мумкин.

Ижара шартномаси ижарага берувчи, ижарага олувчи ва балансида сақловчи ўртасида тузилиб, қуйидагилар кўрсатилиши лозим:

- ижарага берилётган давлат мулканинг таркиби ва қиймати;

- ижара муддати;

- ижара тўловининг ставкаси ва умумий миқдори, уни тўлаш шартлари ва муддатлари;

- ижара тўлови миқдорларини қайта кўриб чиқиш муддатлари ва шартлари;

- давлат мулканинг ҳолати ва ижарага берувчи уни ижарага олувчига бериши керак бўлган муддат;

- ижарага олувчи томонидан давлат мулкидан фойдаланиш, шу жумладан коммунал тўловларни ва бошқа фойдаланиш тўловларини тўлаш шартлари;

- шартнома тўхтатилгандан кейин давлат мулкани қайтариш ҳолати ва тартиби;

- ижарага олинган давлат мулкани тиклаш ва таъмирлаш бўйича мажбуриятлар;

- ахборотлар ҳажми ва уларни ижарага берувчига тақдим этиш муддатлари;

- ижара шартномасини, шу жумладан ижара тўловларини тўлаш муддатларининг бузилиши муносабати билан бекор қилиш шартлари;

- томонларнинг жавобгарлиги;

- қонунчиликка зид бўлмаган бошқа шартлар.

Давлат мулки ижарасининг энг кўп муддати беш йил бўлиб, кичик тадбиркорлик субъектлари, шу жумладан хусусий тиббиёт ташкилотлари учун эса ўн йилни ташкил этади.

д) белгиланган тартибда бюджет ташкилотлари тасарруфида қолдириладиган маблағлар.

Белгиланган тартибда бюджет ташкилотлари тасарруфида қолдириладиган маблағлар сифатида айтиб ўтишимиз мумкинки Ўзбекистон Республикаси Вазирлар Маҳкамасининг 1999 йил 3 сентябрдаги 414-сон “Бюджет ташкилотларини маблағ билан таъминлаш тартибини такомиллаштириш тўғрисида”ги қарори асосида бюджет ташкилотларида олдин фойдаланишда бўлган, жорий ва мукамал таъмирлашлар асосида бўшаб қолган яроқли ҳолатда бўлган ва шу каби бошқа сабаблар асосида товар-моддий бойликларни сотишдан олинган маблағларнинг 50 фоизи - тегишли бюджет даромадига ўтказилади, қолган 50 фоизи бюджет ташкилотларининг тасарруфида қолади.

е) ҳомийлик хайрияларидан тушган маблағлар.

Ўзбекистон Республикаси Бюджет кодексига асосан юридик ва жисмоний шахслар томонидан бюджет ташкилотларига кўрсатилган ҳомийлик маблағларининг жами суммаси, агар ҳомий томонидан бошқача қоида белгиланмаган бўлса, бюджет ташкилотларининг моддий-техника базасини мустаҳкамлаш учун сарфланади.

Ўзбекистон Республикаси Бюджет кодексининг 81-моддасига асосан Тиббиёт ташкилотларининг моддий рағбатлантириш ва ривожлантириш жамғармаси маблағларидан:

-вақтинча меҳнатга қобилиятсизлик нафақаларини ва мавжуд кредиторлик қарзларини тўлаш;

-бюджет ташкилотининг моддий-техника базасини мустаҳкамлаш тадбирлари;

-бюджет ташкилоти ходимларини моддий рағбатлантириш тадбирлари учун фойдаланилади.

Тиббиёт муассасасида вақтинча меҳнатга қобилиятсизлик бўйича тўланмаган нафақалар ва муддати ўтган кредиторлик қарз мавжуд бўлган тақдирда, Жамғарма маблағлари биринчи навбатда ушбу қарзларни тўлаш учун сарфланади<sup>3</sup>.

Тиббиёт муассасаларини моддий рағбатлантириш ва ривожлантириш жамғармаси маблағларидан фойдаланиш Ўзбекистон Республикаси Адлия вазирлиги томонидан 2007 йил 14 январда 1536-рақам билан рўйхатдан ўтказилган “Тиббиёт муассасаларининг моддий рағбатлантириш ва ривожлантириш жамғармаси маблағларини тасарруф этиш учун тиббиёт муассасалари хузуридаги махсус комиссиялар тўғрисида низом” асосида ташкил этилган махсус комиссиянинг қарори ва қарор асосида қабул қилинган тиббиёт муассасаси раҳбарининг буйруғига мувофиқ амалга оширилади.

Махсус комиссия томонидан қуйидаги функциялар амалга оширилади<sup>4</sup>:

-тиббиёт ходимларининг ишга виждонан муносабати ва кўрсатаётган тиббий ёрдамни юқори сифати учун устамалар белгилаш ва рағбатлантириш мақсадида

<sup>3</sup> Ўзбекистон Республикаси Адлия вазирлиги томонидан 2023 йил 16 январда 3146-рақам билан рўйхатдан ўтказилган “Тиббиёт муассасаларини моддий рағбатлантириш ва ривожлантириш жамғармаси тўғрисидаги низом”

<sup>4</sup> Ўзбекистон Республикаси Адлия вазирлиги томонидан 2007 йил 14 январда 1536-рақам билан рўйхатдан ўтказилган “Тиббиёт муассасаларининг моддий рағбатлантириш ва ривожлантириш жамғармаси маблағларини тасарруф этиш учун тиббиёт муассасалари хузуридаги махсус комиссиялар тўғрисида низом”

тиббиёт ходимларининг даволаш-профилактика жараёнига қўшган шахсий улушини қонунчилик ҳужжатлари билан ўрнатилган тиббий ходимларнинг фаолиятини баҳолаш мезонларини асосида аниқлаш;

-Жамғарма ҳисобидан алоҳида тиббиёт ходимларини базавий тариф ставкаларига аниқ миқдордаги хар ойлик устама белгилаш йўли билан моддий мукофотлаш; ушбу устамалар миқдорини қайта кўриб чиқиш ва уларни бекор қилиш масалаларини кўриб чиқиш;

-тиббиёт ходимларига устамлар белгилашда ва бошқа турдаги моддий рағбатлантиришда асосланганлик ва объективликни таъминлаш;

-Жамғарма ҳисобидан тиббиёт муассасасининг ходимларига моддий ёрдам тўлашнинг ва рағбатлантирувчи тўловларини аниқ турлари ва миқдорларини аниқлаш;

-рағбатлантирувчи тўловлар ва устама миқдорини объектив равишда белгилаш, тиббиёт ходимларини даволаш - профилактика жараёнига қўшган шахсий улушини, ишга виждонан муносабати ва кўрсатаётган тиббий ёрдам сифатини баҳолаш учун хар бир тиббиёт ходими фаолияти натижалари мониторингини ташкил этиш ва уни олиб бориш;

-Жамғарма маблағларини тиббиёт муассасининг моддий техник базасини ривожлантириш, модернизация қилиш ва тиббиёт муассасини таъмирлаш ишларига сарф қилиш масалаларини ҳал қилиш.

Ўзбекистон Республикаси Адлия вазирлиги томонидан 2023 йил 16 январда 3146-рақам билан рўйхатдан ўтказилган “Тиббиёт муассасаларини моддий рағбатлантириш ва ривожлантириш жамғармаси тўғрисидаги низом” талаблари асосида Махсус комиссия томонидан Жамғарма маблағлари қуйидаги икки йўналиш бўйича сарфланишига ва уларнинг ҳисоби алоҳида шахсий ғазна ҳисобварақларда юритилишини инобатга олган ҳолда қарорлар қабул қилинади:

-75 фоизи барча давлат тиббиёт муассасалари тиббиёт, фармацевтика ва бошқа ходимларини моддий рағбатлантиришга (ишга виждонан муносабати ва кўрсатилган тиббий ёрдамнинг юқори сифати учун базавий тариф ставкасига (ойлик лавозим маоши) ойлик устамалар белгилаш, моддий ёрдам ва мукофотлар тўлаш шаклида, иш ҳақидан ажратмалар билан биргаликда);

-25 фоизи тиббиёт муассасасининг моддий-техника базасини мустаҳкамлаш, мо-

дернизация қилиш ҳамда таъмирлашга.

Ўзбекистон Республикаси Президентининг 17.05.2022 йилдаги ПФ-136-сон “Тиббиёт муассасалари ходимларини моддий қўллаб-қувватлаш ҳамда рағбатлантиришни кучайтириш чора-тадбирлари тўғрисида”-ги Фармони билан тиббиёт муассасасининг моддий рағбатлантириш ва ривожлантириш жамғармасини шакллантириш ва унинг маблағларини сарфлаш йўналишлари қўидаги-ча белгиланган:

### Тиббиёт муассасасининг моддий рағбатлантириш ва ривожлантириш жамғармасини шакллантириш ва унинг маблағларини сарфлаш йўналишлари

Тиббиёт муассасалари гуруҳлари	Жамғармани шакллантириш манбалари				Жамғарма маблағларини сарфлаш йўналишлари	
					моддий рағбатлантиришга	моддий-техника базасини мустаҳкамлаш, модернизация қилиш ва таъмирлашга
муассасаларнинг I гуруҳи	тиббиёт муассасасига ажратиладиган бюджет маблағлари умумий ҳажмининг 5 фоизи (алоҳида муассасаларда 10 фоиз)	фаолият ихтисослиги бўйича товарларни (ишларни, хизматларни) реализация қилишдан олинган даромадлар	ҳисобот чорагининг сўнгги иш куни охирида харажатлар сметаси бўйича тежалган маблағлар, капитал қўйилмалар учун назарда тутилган маблағлар бундан мустасно	белгиланган тартибда бюджет ташкилотлари тасарруфида қолдириладиган маблағлар ва ҳомийликдан олинган маблағлар	75 фоиз	25 фоиз
муассасаларнинг II гуруҳи						
муассасаларнинг III гуруҳи						
муассасаларнинг IV гуруҳи	миқдоридан бюджетдан ажратила-диган маблағлар					

Бунда, молия йилида фойдаланилмай қолган бюджетдан ташқари маблағлари кейинги молия йилига ўтказилади ҳамда қайта тақсимланмай белгиланган йўналишлар бўйича сарфланади. Юридик ва жисмоний шахслар томонидан тиббиёт муассасасига кўрсатилган ҳомийлик хайрияларининг жами суммаси тиббиёт муассасасининг моддий-техника базасини мустаҳкамлаш учун сарфланади. Агар ҳомий томонидан махсус ўзгача ҳол ёки бошқача қоида, мақсад белгиланган белгиланса, маблағлар белгиланган тадбирларга йўналтирилади.

Тиббиёт муассасаларининг моддий рағбатлантириш ва ривожлантириш жамғармаси маблағлари ҳисобидан тиббиёт муассасала-

ри ходимларини моддий рағбатлантиришда юқори малакали, алоҳида натижага эришган, ҳалол ва виждонан ишлаётган тиббиёт ҳамда фармацевтика ходимларига ойлик устамалар, янги иш бошлаган салоҳиятли ёш шифокорларга махсус ойлик устамалар ҳам белгиланиши низомда назарда тутилган. Жамғарма маблағлари ҳисобидан тиббиёт муассасалари ходимларига касбий ва бошқа байрамларда бериладиган мукофот миқдори ҳар бир ходимга бир календарь йил мобайнида икки лавозим маошидан ошмаган ҳолда белгиланади. Моддий ёрдам тиббиёт муассасалари ходимларига уларнинг мурожаатига кўра ёки тегишли тиббиёт муассасаси касаба уюшмаси ташкилотининг



ташаббуси билан (яқин қариндошларнинг вафот этиши, оғир жароҳатлар олиш, касал бўлиш, табиий офатлар оқибатларида) ҳар бир тайинланган ҳолат учун ходимнинг бир лавозим маошидан ошмаган ҳолда кўрсатилади. Тиббиёт муассасаси раҳбарига усталарни белгилаш, мукофот пуллари ҳамда моддий ёрдам пуллари бериш Ўзбекистон Республикаси соғлиқни сақлаш вазирлиги ёки уни лавозимга тайинлаш ва лавозимдан озод этиш ваколатига эга бўлган юқори турвчи ташкилот раҳбарининг расмий розилиги билан амалга оширилади.

Хулоса сифатида айтиш мумкинки, тиббиёт ходимлари меҳнатига ҳақ тўлашда кўрсатиладиган тиббий хизмат тури ва мураккаблиги, шунингдек эришилган натижага кўра ўзгаришини назарда тутувчи тизим

яратишда, тиббиёт муассасалари ходимларининг юқори самарали меҳнатга интилиши учун муносиб шарт-шароитлар яратиш, уларнинг ўз касбий даражасини ошириб боришдан манфаатдорлигини таъминлаш муҳим ҳисобланади. Бунда тиббиёт муассасаларининг моддий рағбатлантириш ва ривожлантириш жамғармаси маблағларидан фойдаланишини тўғри ташкил этиш, уни ривожлантириш ва самарадорлигини ошириш лозим. Тиббиёт муассасаларининг бюджетдан ташқари маблағ ишлаб топиш фаолиятини ривожлантириш ва самарадорлигини оширишда маблағларни мақсадли сарфланиши юзасидан маълумотлар очиқлигини таъминлаш, ҳамда уларни такомиллаштириб бориш зарур.

#### Фойдаланилган адабиётлар:

1. Ўзбекистон Республикаси Бюджет кодекси, 2013 йил 26 декабрь.
2. Ўзбекистон Республикаси Президентининг 2022 йил 28 январдаги ПФ-60-сон “2022-2026 йилларга мўлжалланган янги Ўзбекистоннинг тараққиёт стратегияси тўғрисида”ги Фармони.
3. Ўзбекистон Республикаси Вазирлар Маҳкамасининг 2020 йил 24 августдаги 506-сон “2020 - 2024 йилларда Ўзбекистон Республикасининг давлат молиясини бошқариш тизимини такомиллаштириш стратегиясини тасдиқлаш тўғрисида”ги қарори.
4. Ўзбекистон Республикаси Адлия вазирлиги томонидан 2023 йил 16 январда 3146-рақам билан рўйхатдан ўтказилган “Тиббиёт муассасаларини моддий рағбатлантириш ва ривожлантириш жамғармаси тўғрисидаги низом”
5. Ўзбекистон Республикаси Адлия вазирлиги томонидан 2007 йил 14 январда 1536-рақам билан рўйхатдан ўтказилган “Тиббиёт муассасаларининг моддий рағбатлантириш ва ривожлантириш жамғармаси маблағларини тасарруф этиш учун тиббиёт муассасалари ҳузуридаги махсус комиссиялар тўғрисида низом”
6. Ўзбекистон Республикаси Вазирлар Маҳкамасининг 2009 йил 08 апрелдаги 102-сон “Давлат мулкани ижарага бериш тартибини такомиллаштириш чора-тадбирлари тўғрисида” ги қарори.
7. Ўзбекистон Республикаси Адлия вазирлиги томонидан 2007 йил 14 январда 1536-рақам билан рўйхатдан ўтказилган “Тиббиёт муассасаларининг моддий рағбатлантириш ва ривожлантириш жамғармаси маблағларини тасарруф этиш учун тиббиёт муассасалари ҳузуридаги махсус комиссиялар тўғрисида низом”.
8. Ўзбекистон Республикаси Вазирлар Маҳкамасининг 1999 йил 3 сентябрдаги 414-сонли «Бюджет ташкилотларини маблағ билан таъминлаш тартибини такомиллаштириш тўғрисида»ги қарори.

# JISMONIY TARBIYA DARS MASHG'ULOTLARIDA TALABALARGA QISQA MASOFAGA YUGURISH TEXNIKASINI O'RGATISH

TASHPULATOV FARXOD ALISHEROVICH

Toshkent moliya instituti "Jismoniy madaniyat va sport faoliyati" kafedrası  
mudiri dotsenti

**Annotatsiya.** Ushbu maqolada jismoniy tarbiya dars mashg'ulotlarida talabalarga qisqa masofaga yugurish texnikasini o'rgatish usullari, mashqlar va uslubiy ko'rsatmalar keltirilgan.

**Kalit so'zlar:** jismoniy tarbiya, yengil atletika, yugurish, qisqa masofaga yugurish, estafetali yugurish, startdan keyingi yugurish, masofa bo'ylab yugurish, marraga kelish.

**Аннотация.** В данной статье представлены методы, упражнения и методические указания по обучению студентов технике бега на короткие дистанции на занятиях по физической культуре.

**Ключевые слова:** физическая культура, легкая атлетика, бег, бег на короткие дистанции, эстафетный бег, послестартовый бег, бег на дистанцию, финиш.

**Abstract.** This article presents methods, exercises and methodical guidelines for teaching students the technique of short-distance running in physical education classes.

**Key words:** physical training, athletics, running, short-distance running, relay running, post-start running, distance running, finishing.

Har tomonlama jismoniy rivojlanish, sog'liqni mustahkamlash sportda muvoffaqiyat qozonmoq uchun, jismoniy va ma'naviy-irodaviy fazilatlarining asosiylarini rivojlantirish va tarbiyalash zarur. Ana shu jismoniy va ma'naviy -irodaviy fazilatlarining asosiylarini rivojlantirish va tarbiyalash yengil atletikachilar tayyorgarligini muhim qismidir. Yengil atletikachilarning asosiy jismoniy sifatlarini rivojlantirish—eng avvalo sportchining har tomonlama va maxsus jismoniy rivojlanish jarayonidir.

Yengil atletika yurish, yugurish, sakrash, uloqtirish ko'p kurash sport turlarini o'rgatadi. Maxsus o'quv yurtlarida esa yengil atletika mazkur sport turining nazariyasidan, amaliy ishlardan hamda uni o'qitish uslubiyoti iborat darsdir.

Yengil atletika 5 bo'limdan: yurish, yugurish, sakrash, uloqtirish va ko'p kurashdan iborat.

Qisqa masofaga yugurish texnikasi qisqa vaqt ichida ishni nihoyatda tez bajarish bilan tavsiflanadi, u 30 metrdan 400 metrgacha

masofaga yugurishni o'z ichiga oladi. Yugurish texnikasini o'rganish qulay bo'lishi uchun uning shartli ravishda 4 qismga ajratiladi:

- Yugurishning boshlanishi (start);
- startli yugurish;
- masofaga yugurish;
- finish (marra).

Gavda og'irligining asosiy qismi qo'llarga o'tkaziladi, oyoq kafti tirgagichga kuchli tiraladi. Gavda oldinga yengilgina egilgan, bosh pastga tushirilgan bo'lib, oldinga qarab turadi. Yuguruvchi bu holatning navbatdagi buyruqqacha saqlab turishi shart. Oyoq uchi hamda qo'l barmoqlari start oluvchining yo'lakcha chizig'iga tegib turishi zarur.

Marsh buyrug'iga binoan, yuguruvchi oyoqlari bilan shiddatli depsinadi va qo'llarini tirsakdan bukib harakatni tez bajaradi. Depsinish o'tkir burchak ostida amalga oshiriladi. Startdan chiqish paytida harakat o'ta tez bajariladi.

Yugurishning boshlanishi – start. Sprintda, yugurishni tezroq boshlashga va

qisqaroq masofa bo'lagida tezlikni maksimal o'stirishga imkon beradigan, past start qo'llaniladi. Paststartdayuguruvchitanasining u.o.m. yuguruvchi qo'lini yo'lkadan uzgan zahoti tayanchdan ancha oldinlab ketgan bo'ladi. Startdan ancha tezroq chiqish uchun start tirgaklari qo'llaniladi. Odatdagi start deb ataluvchi start keng qo'llaniladi. Unda oldingi tirgak start chizig'idan 1-1,5 oyoq tagi uzunligida, keyingi tirgak esa oldingi tirgakdan boldir-ilik uzunligi oralig'ida o'rnatiladi. Oldingi tirgakning tayanch satxi 60-800 ishlab bo'ladi. Tirgaklarning o'qlari orasidagi masofa odatda 18-20 smga teng bo'ladi. Ayrim yuguruvchilar oldingi tirgakni oldingiga yaqinlashtirib, tirgak orasidagi masofani qisqartiradilar.

“Startga!” komandasi bilan yuguruvchi tirgaklar oldiga o'tadi, cho'nqayib, qo'llarini start chizig'idan oldinga qo'yadi. Mana shu holatdan u oldindan orqaga harakat qilib, bir oyog'ini oldinga tirgakning tayanch satxiga, ikkinchi oyoqni esa tirgakning tayan satxiga tiraydi. Keyingi oyoq tizzasida turib, yuguruvchi qo'llarini start chizig'idan o'zi tomon o'tkazib, start chizig'iga jipslashtirib yerga qo'yadi. Katta barmoq bilan bir-biriga jipslashib turgan qolgan barmoqlar orasida egiluvchan ark hosil bo'ladi, taranglanmagan to'g'ri qo'llar yelka kengligida qo'yiladi. Tananing og'irligi ikkala qo'l, oldingi oyoq tagi va keyingi oyoq tizzasiga teng taqsimlanadi. Mana shu holatda butun e'tiborni keyingi buyruqqa jalb qilish kerak.

“Diqqat!” buyrug'i berilgandan keyin, yuguruvchi oyoqlarini sal to'g'irlab, keyingi oyoq tizzasini yerdan uzadi. Bu bilan u gavdasining u.o.m.ni sal yuqorilatib oldinga siljitadi. Endi gavdaning og'irligi ikkala qo'l bilan oldingi oyoqqa tushadi. Lekin gavda u.o.m. ning yo'lkadagi proeksiyasi start chizig'idan 15-20 sm berida bo'lishi kerak. Oyoq taglari tirgaklarning tayanch sathiga qattiq tiraladi. Gavda to'g'ri tutiladi.

Tos yelkaga nisbatan sal yuqori ko'tariladi, oyoq muskullari kuchli bo'lgan yuguruvchi unchalik unchalik yuqori ko'tarilmasa ham bo'ladi. Startda tayyor turgan paytda oldingi tirgakka tiralgan oyoqning soni bilan boldiri orasidagi optimal burchak 65-1000 ga, keyingi targakka tiralgan oyoq burchagi esa 100-1200 ga tengdir. Bosh pastga qaragan bo'lib, yuguruvchining “Diqqat!” buyrug'i bilan yugurishni boshlashga beriladigan signal orasidagi vaqt 3 soniyadan oshmasligi zarur.

Yuguruvchi to'pponcha ovozini eshitgach, darhol oldinga intiladi, bu harakat qo'llarini oldinlatib yuqoriga tez siltash bilan boshlanadi. Bu oyoqlarning ham tez harakat qilishiga yordam beradi. Start tirgaklaridan depsinish ikkala oyoqda bir vaqtda, start tirgaklariga qattiq bosish bilan boshlanadi. Startdan chiqish vaqtidagi harakatlarni maksimal darajada tez bajarish kerak. Startdan chiqayotganda butun gavdani to'ppa-to'g'ri cho'zib yuborish, ko'proq foyda beradi. Chunki bunda gavdaning u.o.m. eng pastga tushgan bo'lib, depsinish burchagi eng katta bo'lishi mumkin. Start va keyingi qadamlar texnikasi yuguruvchining kuchiga va tezkorligiga bog'liq. “Diqqat!” buyrug'idan keyin, signal berilgan zahoti yugura ketish uchun, yuguruvchi jangovor tayyorgarlik holatida bo'lishi kerak. Startdan chiqish harakatlarining barchasi, bir mustaxkam malakaga aylangan holdagina shunday bo'lishi mumkin. Shuni aytib o'tish kerakki, mashq ko'rgan yuguruvchilarda signaldan keyin startdan chiqishdagi birinchi harakat o'rtasida 0,1 sek. Vaqt sarflanadi. Ozroq mashq ko'rgan yuguruvchilarda esa bu vaqt ko'proq bo'ladi, demak, trenirovka jarayonida harakatga keltiruvchi reaksiya vaqtini qisqartirish mumkin.

Qisqa masofalarga yugurish.

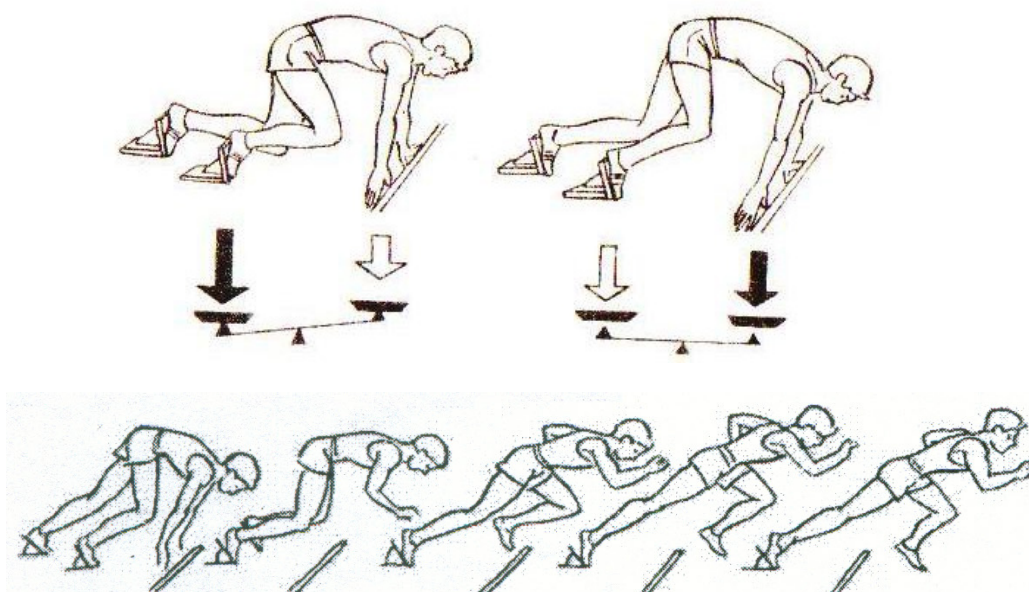

Startdan keyingi yugurish: qisqa masofalarga yugurishda yaxshi natija ko'rsatish uchun startdan keyin tezda maksimal tezlikka erishish juda muhim. Buning uchun odatda 20-25 m davom etadigan startdan keyingi yugurish xizmat qiladi. Startdan keyingi birinchi qadamlarning to'g'riligi va shiddati, deysinganda gavda bilan yo'lka o'rtasidagi burchak mumkin qadar o'tkir bo'lishiga, shuningdek, yuguruvchining kuchiga, harkatlarning tezligiga bog'liqdir. Birinchi qadam, oldingi tirgakdan deysinayotgan oyoqning to'liq to'g'irlanishi, shu bilan bir vaqtda ikkinchi oyoqning soni, to'g'irlangan oyoqqa nisbatan to'g'ri burchakdan kattaroq burchak hosil qilib ko'tariladi. Sonni juda yuqori ko'tarish, muskullarining sharoiti nuqtai nazaridan o'rinsizdir: bundan tashqari, tana ortiqcha yuqoriga ko'tarilib, oldinga siljish qiyinlashadi. Bu, tanani oldinga kam bukib yurganda ayniqsa yaqqol ko'rinadi. Startdan chiqayotganda gavda to'g'ri engashgan, ya'ni ko'proq engashgan bo'lsa, son gorizont holatgacha yetib bormaydi-da, yuqoridan ko'ra ko'proq oldinga yo'nalgan kuch hosil qiladi.

Masofa bo'ylab yugurish: mazkur masofa uchun eng yuqori tezlikka yaqinlashganda,

yuguruvchining gavdasi sal oldinga engashgan bo'ladi. qadamlarning uzunligi va chastotasi eng qulay nisbatga keladi. Erishilgan tezlikni saqlab qolish uchun, yugurishning shunday usuli marragacha saqlanadi.

Marraga kelish: masofa mobaynida yuguruvchi mumkin qadar maksimal tezlikni rivojlantirmagan bo'lsagina, 100 va 200 m lik masofa oxirida yugurishni yanada tezlatish mumkin bo'ladi. Biroq marragacha kelishda tezlikni oshiraman deb, masofa davomida cheklab yugurish yaramaydi. Startdan boshlab imkoniyat boricha tezroq maksimal tezlikka erishib olib, uni masofa oxirigacha kamaytirmay borgan ma'qul. Yuguruvchining gavdasi marra chizig'idan o'tgan vertikal tekislikka tekkan paytda yugurish tugaydi. Yuguruvchi marra chizig'idan ko'krak balandligida tortilgan masofa nihoyasini bildiruvchi lentaga birinchi bo'lib gavdasini tekkizadi. Lentaga tezroq tegish uchun, u lentaga qolgan oxirgi qadamda ko'kragini keskin oldinga engashtirib, qo'llarini orqaga tortadi. Bunday usul ko'krak bilan tashlanish deb ataladi. Tezlik pasaymasligi uchun odatda sprintchilar marradan so'ng yana 20 – 30 mgachi yugurib boradilar.

Qisqa masofaga yuguruvchilarning trenirovkasi. Trenirovkaning asosiy vazifasi:

1. Sportchining umumiy jismoniy tayyorgarligini hosil qilish va buni yanada oshira borish.

2. Qisqa masofaga yugurish texnikasini bilib olish.

3. Yengil atletikaning boshqa turlari va jismoniy mashqlarning texnikasini bilib olish.

4. Sportchining tezlik-kuch fazilatini va muskullar kuchini rivoj toptirish.

5. Sportchining maxsus chidamliligini oshirish.

6. Irodaviy tayyorgarlikni yaxilash va ahloqiy fazilatlarni tarbiyalash.

7. Taktik tayyorgarlik va musobaqalarda qatnashish tajribasini hosil qilish.

8. Nazariy tayyorgarlik ko'rish.

Mashg'ulot joyining xususiyati, kiyim va poyabzal. Qishda sprintchilar trenirovkasi zalda, ochiq maydonlarda o'tkaziladi. shug'ullanuvchilarning individual topshiriqlari va tayyorgarlik darajalariga, iqlim sharoitiga, yopiq bino bor yo'qligi va boshqalarga qarab bino ichida va ochiq maydonchalarda o'tkaziladigan mashg'ulotlar bir-biriga nisbatan har xil bo'ladi. Agar yopiq bino bo'lmasa, mashg'ulotlarining barini ochiq havoda o'tkazish mumkin. Ochiq joylarda sport o'yinlari, krosslar, jadalligi maksimal bo'lgan sprintcha yugurish, uloqtirish va har xil sakrash o'tkaziladi. zalda esa shtanga, tosh ko'tarish mashqlari hamda akrobatik va gimnastik mashqlar o'tkaziladi, tez yugurish va sakrash mashqlari, mixli bor yengil atletik tuflida, qolgan hamma mashqlar esa krossovka poyabzali kiyib ijro etiladi. Albatta jun paypoq kiyish kerak. Asfalt yoki boshqa qattiq joylarda trenirovka qilinadigan bo'lsa sprintchilar botinka ichiga namat yoki patak solib olganlari ma'qul.

Estafetali yugurish: Estafetali yugurish past startdan boshlanadi, yuguruvchi estafeta tayoqchasini keyingi uchini o'ng qo'li uchbarmog'i bilan turtib boshmaldog'va

ko'rsatkich barmog'ini start chizig'ida yerga tirab turadi. Startdan keyingi masofa bo'ylab yugurish 100, 200 m yugurishdagidan farq qilmaydi. Estafetadan yugurish texnikasining murakkabligi yuqori tezlikda ketayotib, estafeta tayoqchasini chegaralangan zonada uzata bilishdadir. Estafetani bir etap oxirida 10 m va 2 etap boshlanishida 10 m masofadan iborat. 20 m li zonada uzatish qabul qilingan. Yangi qoidaga binoan estafetani qabul qiluvchi yugurishni uzatish zonasi boshlanishdan 10 m oldin boshlashi mumkin.

Bu yanada yuqori tezlikka erishishga yordam beradi. 4x100 m yugurishda start oluvchi estafeta tayoqchasini o'ng qo'lda ushlab, mumkin qadar yo'lakning ichki rahiga yaqin yuguradi. Uni kutuvchi ikkinchi yuguruvchi o'z yo'lkasini tashqi chizig'icha yaqin turib, estafetani chap qo'l bilan qabul qilib va yo'lni ikkinchi 100 m ni yo'lkaning o'ng tomonidan yugurib, estafeta tayoqchasini chap qo'li bilan uchinchi yuguruvchining o'ng qo'lga uzatadi, bunisi esa yo'lkaning chap tomonidan yuguradi. To'rtinchi etapda yuguruvchi estafeta tayoqchasini chap qo'l bilan qabul qilib, yo'lkaning o'ng tomonidan yuguradi. Uzatishning ikkinchi usuli-qabul qilingan tayoqchani bir qo'ldan ikkinchi qo'lga o'tkazib olish 4x100 m li estafeta uchun noqulaydir.

2-3 va 4 etaplarda yuguruvchi sportchilar yugura boshlash zonasi bilan uzatish zonasidan estafetani maksimal tezlikda qabul qilish va o'z etaplarini kela turib yugurib o'tish uchun foydalanadilar. Buning uchun qabul qiladigan yuguruvchi past startga yaqin holatda turadi. Tayoqchani kutayotgan sportchi o'ng oyog'ini yugurish boshlanishini ko'rsatadigan chiziq yaqiniga qo'yib chap oyog'ini oldinga qo'yadi, o'ng qo'li bilan yerga tayanadi, chap qo'lini esa orqaga yuqoriga cho'zadi. Yuguruvchi mana shunday holatda chap yelkasi ostidan yaqinlashib ketayotgan yuguruvchiga qarab



# HAQIQIY ELEMENTAR ZARRALAR HAQIDA MULOHAZALAR

ISRAILOV M.

t.f.n., dotsent, O'R Qurolli Kuchlari Akademiyasi "Tabiiy fanlar" kafedrası  
professori

ABDURAKIBOV A.A.

Toshkent kimyo-texnologiyalari instituti Yangiyer filiali o'qituvchisi

**Annotatsiya:** maqola haqiqiy elementar zarralar haqidagi ma'lumotlar va ularning xususiyatlariga bag'ishlangan bo'lib, dastlab umumiy mulohazalar va keyinchalik har bir guruh elementar zarralar haqida ma'lumotlar keltirilgan.

**Kalit so'zlar:** standart model, rang kvant soni, oraliq bozonlari, kvarklar, glyuonlar, Xiggs bozoni, leptonlar, neytrino, lepton zaryad, antizarra, antimodda, mezon, adron, barion, giperon, konfaynment, kvant xromodinamikasi, g'alati, maftunkor, ko'rkam, kalibr bozonlar.

**Аннотация:** в статье рассматриваются сведения о реальных элементарных частицах и их свойствах, сначала с общими соображениями, а затем со сведениями о каждой группе элементарных частиц.

**Ключевые слова:** стандартная модель, цветное квантовое число, промежуточные бозоны, кварки, глюоны, бозон Хиггса, лептоны, нейтрино, лептонный заряд, античастица, антиматерия, мезон, адрон, барион, гиперон, конфайнмент, квантовая хромодинамика, странный, обаятельный, красивый, калибр бозоны.

**Abstract:** the article deals with information about real elementary particles and their properties, first with general considerations, and then with information about each group of elementary particles.

**Keywords:** standard model, color quantum number, intermediate bosons, quarks, gluons, Higgs boson, leptons, neutrinos, lepton charge, antiparticle, antimatter, meson, hadron, baryon, hyperon, confinement, quantum chromodynamics, strange, charming, beautiful, boson caliber.

Fizika fanining tarixi ham, rivojlanishi ham elementar zarralar fizikasi bilan bog'liq bo'lib, fizika fanining xuddi shu sohasi Olam tuzilishi haqidagi tasavvurlarimizni yanada boyitadi. Chunki, Olam paydo bo'lganda butun borliq faqat haqiqiy elementar zarralar "tuman"ligidan iborat bo'lgan bo'lishi ham mumkin. Bugungi kundagi haqiqiy elementar zarralarni tadqiq qilishimiz xuddi shunday, ya'ni Olam paydo bo'lgandagi (katta portlashdan so'ngi) zarralarni kashf etishgacha yetib bordimi, yo'qmi bu hali aniq emas. Xuddi shu kabi dastlabki elementar zarralardan, to'rtta fundamental ta'sirlashish kuchlari ta'sirida, butun Olam jismlari paydo bo'lgan bo'lsa, ne ajab[1].

Elementar zarralarni o'rganish kosmik nurlarni o'rganishdan boshlangan bo'lsa,

keyinchalik yaratilgan tezlatgichlar va hozirgi kundagi kollayderlar haqiqiy elementar zarralar haqidagi bilimlarimizni ancha kengaytirgan bo'lsada, bugungi kunda ham uning jumboq tomonlari anchagina. Masalan, elementar zarralar fotonlar, leptonlar va adronlar kabi guruhlarga bo'lib o'rganib kelingan bo'lsa, adronlar haqiqiy elementar zarralar safidan chiqarib tashlandi, chunki ular yanada mayda zarralardan tashkil topganligi aniq bo'ldi. Ular kvarklar bo'lib, adronlar xususiyati endi ularni tashkil etgan kvarklarning turi, xususiyati va ularda kvarklarning qanday joylashganligiga bog'liq bo'ladi. Undan tashqari, leptonlar soni bilan kvarklar sonining bir xil ekanligi, har ikkalasining uch avloddan iborat ekanligi, ularda uch xil "rang" ning

mavjudligi, rang soni bilan avlodlar sonining tengligi, rang soni bilan fazo o'lchamlar sonining bir xilligi, kvarklar massalarining bir-biridan keskin farq qilishi, adronlar ichida kvarklarning qanday joylashishi, kvarklarning yana qanday zarralardan tashkil topgan bo'lishi mumkinligi ushbu mavzuda muammolarning ko'p ekanligidan, demak elementar zarralar fizikasini tushunib olish ancha murakkab ekanligidan darak beradiki, ularni o'zlashtirishda turli zamonaviy ta'lim texnologiyalaridan foydalanish dolzarb masala bo'lib qoladi.

Ushbu maqola elementar zarralar fizikasiga bag'ishlanar ekan, uning ob'ekti Olamning eng kichik zarralari, yani o'sha foton, leptonlar hamda adronlarni yana guruhlarga ajratib qaragandagi mezonlar, barionlar, giperonlar va ularni tashkil etuvchi subzarralar bo'lmish kvarklar va ulararo kuchli ta'sirlashishni uzatuvchi glyuonlar, kuchsiz ta'sirlashishdagi oraliq bozonlari bo'lmish W va Z bozonlar, zarralarga massa ato qiluvchi Xiggs bozoni hisoblanishadi[1] (1-rasm).

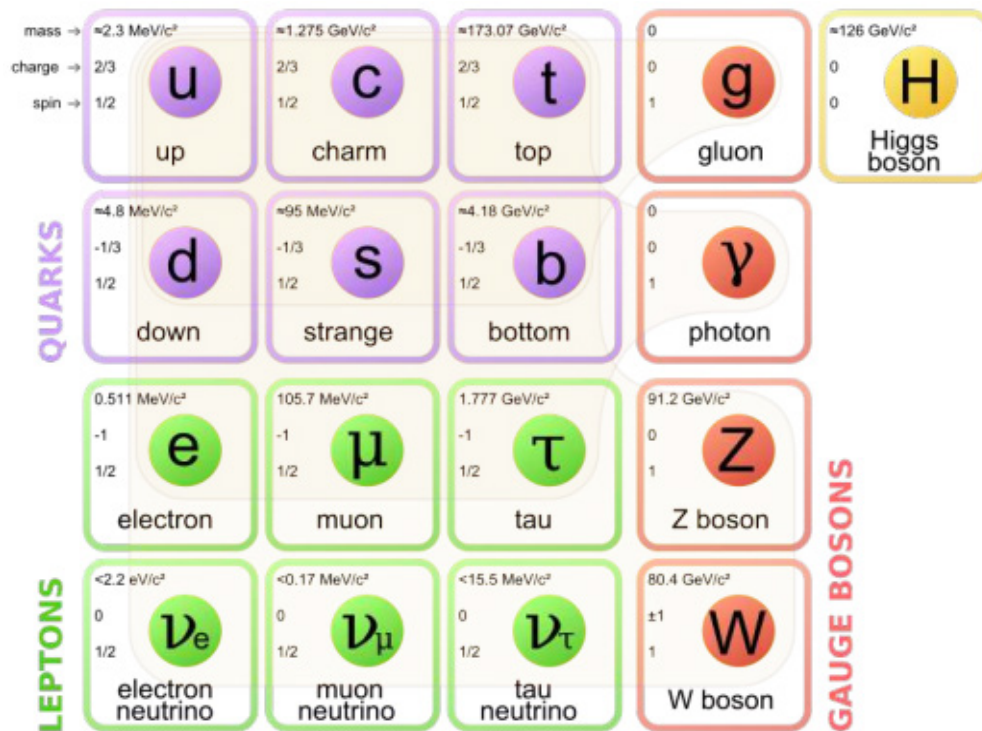

1-rasm. “Standart model” zarralari: kvarklar (binafsha doirachalar), leptonlar (yashil doirachalar), kalibr bozonlar (qizil doirachalar) va Xiggs Bozoni (sariq doiracha).

Bugungi kunda elementar zarralar xossalari va tuzilishi haqidagi barcha bilimlar to'plami “Standart model” deb yuritiladi. Model zarralar o'rtasidagi kuchli, elektromagnit va kuchsiz ta'sirlashishlarni inobatga oladi[2]. Chunki, bu kabi zarralar orasidagi gravitatsion ta'sirlashish kuchi, hisobga olmaydigan darajada, kichik.

Bulardan leptonlar va kvarklar

massasining ortib borishi bo'yicha uchta avlodga birlashadi. Hozirgi zamon fani bundan ham katta massali avlodning bo'lishini rad qilmoqda. Xullas, ushbu model o'z ichiga jami 24 ta sonni tashkil qilgan leptonlar va kvarklarni, 12 dona kalibr zarralarni va Xiggs bozonini o'z ichiga oladi. Standart model zarralari Xiggs bozoni bilan to'qnashishi evaziga ularda namoyon



bo'ladigan massaga ega bo'lishadi. Ushbu bozonning mavjudligi avvaldan aytilgan bo'lsada, u 2012 yilda CERN dagi katta adron kollayderida mavjudligi isbotlandi va buning uchun, uning mavjudligini oldindan aytgan, Englert va Xiggslar Nobel mukofotiga sazovor bo'lishdi[1].

**Leptonlar.** Leptonlar guruhiga elektron, myuon, tau-lepton, elektron neytrinosi, myuon neytrinosi taon neytrinosi hamda ularning antizarralari kiradi. Ushbu zarralar elektromagnit, kuchsiz va gravitatsion hamda Xigs bozoni maydonlari bilan ta'sirlashishlari mumkin. Barcha leptonlar fermionlar sinfiga mansub bo'lib, spini  $\frac{1}{2}$ , faqatgina neytrino spini uning harakat yo'nalishiga bog'liq bo'lib, neytrino uchun harakatga qarshi va antineytrino uchun harakat bo'ylab yo'nalgan bo'ladi[3]. Leptonlar uchun lepton "zaryadi" degan kvant soni kiritiladi va u L bilan belgilanadi. Ayrim hollarda uning avlodini ham o'zida aks ettiruvchi individual lepton soni kiritiladi, ya'ni elektron uchun alohida, myuon uchun alohida va taon uchun alohida.

"Standart model"ga asosan neytrino massaga ega emas deb qaraladi. Lekin, bir neytrinoning ikkinchisiga aylanishi uning kam bo'lsada massaga ega ekanligini ko'rsatmoqda. Neytrino haqida hali jumboq masalalar ko'p va dunyo miqyosida juda ko'p tadqiqot ishlari olib borilmoqda.

Leptonlarning uch avlodi mavjud bo'lib, biz yashab turgan Olam uning faqat birinchi avlodidan tashkil topgan, ya'ni elektrondan. Xuddi shunga simmetrik holda kvarklarning ham uch avlodi mavjud va biz yashab turgan Olam zarralari, moddalari birinchi avlod kvarklaridan, ya'ni u va d kvarklardan tashkil topgan. Masalan, atom yadrosining asosiy zarrasi proton ikkita u kvark va bitta d kvarkdan, neytron esa bitta u kvark va ikkita d kvarkdan tashkil topgan va h.k.

1.Ushbu model o'tgan asrning 60-70 yillarida, Nobel mukofoti sovrindorlari,

Glashou, Salam va Vaynberglar ishlarida ta'kidlangan. Ayrim nufuzli ta'lim muassasalarida "Standart model" yadro va elementar zarralar fizikasi bo'yicha o'qitiladigan maxsus kursning predmeti bo'lib xizmat qilgan.

2.Ushbu bozon Englert-Braun-Xiggs maydonining oraliq bozoni hisoblanadi. Xiggs bozoni bu shunday zarraki, faqat uning tufayli zarralar massaga ega bo'lishadi. Buning tufayli biz beshinchi fundamental ta'sirlashishga ega bo'ldik, ya'ni gravitatsion, kuchli, kuchsiz va elektromagnit ta'sirlashishlardan keyingi Xiggs bozoni maydonidagi ta'sirlashish.

Bu degani biz yashab turgan Olam moddalari atomlari yadrolarini proton va neytronlar tashkil etib, uning atrofida elektronlar harakat qilishadi ekan. Antimodda bo'lganda esa uning atomlari yadrosini antiproton va antineytronlar tashkil etib, yadro atrofida pozitronlar aylangan bo'lar edi. Bu esa moddaning birinchi avlod kvarklari va birinchi avlod leptonlaridan tashkil topganligini ko'rsatib turibdi.

Elektron stabil zarra bo'lib, myuon va taon nostabil zarralardir. Masalan, myuon 2,2 mks yarim yemirilish davri bilan elektronga va bir juft neytrinoga parchalanadi:  $\mu^- \rightarrow e^- + \bar{\nu}_e + \nu_\mu$ , taon-lepton esa o'rtacha  $2,9 \cdot 10^{-13}$  s yarim yemirilish davri bilan ko'pgina kanallar orqali, masalan myuon va bir juft neytrinoga yoki mezon va tau-neytrinoga parchalanishi mumkin[4]. Ularning xususiyatlari quyidagi jadvalda keltirilgan (1-jadval).

**Kvarklar.** Kvarklar kuchli, kuchsiz, elektromagnit va gravitatsion ta'sirlashishlarda qatnashadi. Kuchli ta'sirlashish (glyuon almashish evaziga) kvarkning rangini o'zgartiradi, lekin aromati o'zgarmaydi. Kuchsiz ta'sirlashish esa, aksincha, rangini o'zgartirmaydi, aromatini o'zgartirishi mumkin. Kvarklarning odatdigidan tashqari xossalari ko'rsatadiki,

## 1-jadval

Leptonlarning xususiyatlari

arra/antizarra	belgisi	Q	S	$L_e$	$L_\mu$	$L_\tau$	Massa, MeV	Yashash vaqti, s
lektron/pozitron	$e^-/e^+$	-1/+1	1/2	+1/-1	0	0	0,511	stabil
fyuon/antimiyuon	$\mu^-/\mu^+$	-1/+1	1/2	0	+1/-1	0	106	$2,2 \cdot 10^{-4}$
aon/antitaon	$\tau^-/\tau^+$	-1/+1	1/2	0	0	+1/-1	1777	$2,9 \cdot 10^{-13}$
lektron neytrinosi/electron antineytrinosi	$\nu_e/\bar{\nu}_e$	0	1/2	+1/-1	0	0	$< 2,2 \cdot 10^{-6}$	
fyuon neytrinosi/miyuon antineytrinosi	$\nu_\mu/\bar{\nu}_\mu$	0	1/2	0	+1/-1	0	$< 0,17$	
aon neytrinosi/taon antineytrinosi	$\nu_\tau/\bar{\nu}_\tau$	0	1/2	0	0	+1/-1	$< 15,5$	

kvarklar bir-biridan ozgina masofaga ham uzoqlasha olmaydi. Bu esa ularning alohida mavjud bo'la olmasligini tasdiqlaydi. Bunga konfaynment hodisasi deyiladi. Ulardan tashkil topgan adronlarga alohida uchrashi mumkin. Yuqori energiyadagina kvarklar asimptotik erkin. Yuqori energiyali adronlar to'qnashuvida kvark va antikvarklarning kuchsiz anniglyatsiyasi kuzatilib, kuchsiz ta'sirlashishning virtual va real W yoki Z bozonlariga aylanadi. Kvarklarning kasrli zaryadi yuqori energiyali elektron-pozitron anniglyatsiyasida adronlar oqimining

tug'ilish jarayonida namoyon bo'ladi[5].

Har bir avlodga 2 ta kvark mos kelib, ulardan birining elektr zaryadi  $+2/3$ , ikkinchisidiki  $-1/3$ ga teng[4;5].

Kvarklar uchun rang kvant soni kiritilgan bo'lib, uchta turli rangdagi kvarklardan tashkil topgan barion rangsiz bo'lib, bu 2-rasmda juda yaxshi ko'rinib turibdi. Bitta kvark va bitta antikvarkdan tashkil topgan mezon ham rangsiz bo'lib, ya'ni rang (2-rasm) kvant soni barionlar, mezonlar va giperonlar uchun xos emas [5].

## 2-jadval

Kvarklarga oid asosiy ma'lumotlar

Belgisi	Nomlanishi		Zaryadi	Massasi
	O'zbekcha	Inglizcha		
Birinchi avlod				
d	pastki	Down	-1/3	$4,8 \pm 0,5 \pm 0,3 \text{ MэВ}/c^2$
u	yuqorigi	Up	+2/3	$2,3 \pm 0,7 \pm 0,5 \text{ MэВ}/c^2$
Ikkinchi avlod				
s	G'alati	Strange	-1/3	$95 \pm 5 \text{ MэВ}/c^2$
c	maftunkor	Charm (charmed)	+2/3	$1275 \pm 25 \text{ MэВ}/c^2$
Uchinchi avlod				
b	ajoyib	Beauty (bottom)	-1/3	$4180 \pm 30 \text{ MэВ}/c^2$
t	haqiqiy	Truth (top)	+2/3	$174\,340 \pm 650 \text{ MэВ}/c^2$



**2-rasm. Protonning 3 ta kvarkdan tashkil topganligi va ranglar o‘zaro qo‘shilganda qanday ranglarning hosil bo‘lishining tasviri**

Rang bu kvarklarning muhim xarakteristikasi hisoblanadi, chunki u kvarklardan tashkil topgan adronlar to‘lqin funksiyasining antisimmetrikligini ta‘minlaydi va shu bilan Pauli prinsipi bajarilishiga olib keladi. Tarkibiga s kvark ham kirgan mezon va adronlar g‘alati zarralarni hosil qilsa, tarkibiga c va b kvarklar kirgan zarralar maftunkor va ko‘rkam zarralar hisoblanishadi.

Kvarklar orasidagi o‘zaro ta‘sir glyuonlar vositasida amalga oshiriladi. Glyuonlar kvarklar rangini tashuvchi va kuchli o‘zaro ta‘sirni amalga oshiruvchi zarralardir. Bir rangli kvark o‘zidan glyuon chiqarib boshqa rangli kvarkka aylanishi mumkin. Glyuonlar va kvarklar nazariyasi kvant xromodinamikasi deyiladi. Bu nazariyaga ko‘ra rang tashuvchi 8 ta turli glyuonlar mavjud ekan. Glyuonlar adronlarning paydo bo‘lishi va yo‘qolishi reaksiyalarining oraliq bosqichlarida namoyon bo‘ladi. Eksperimentlarda glyuonlar hosil qilgan adron oqimlari qayd etilgan. Kvarklar va glyuonlar nazariyasi bashorat qilgan barcha narsalar tajriba natijalariga mos tushganligi sababli glyuonlarning mavjudligiga deyarli shubha yo‘q.

Umuman olganda, kvarklar gipotezasi, hususan kvant xromodinamikasi adronlar

tuzilishi nuqtai nazaridan konservativ gipotezadir. Chunki, faqat ushbu gipotezagina adronlar ustida bajarilgan eksperimentlar natijalarini tushuntirib bera oladi. Kvarklar nazariyasi bilan osongina tushuntirib berilgan ko‘pgina eksperimentlar natijalarini kvarklarsiz tushuntirib berish ancha qiyinchiliklarni keltirib chiqarishi mumkin. Shuning uchun ham kvarklar modeli jahon fiziklar jamiyati tomonidan 1976 yildayoq tan olingan.

Kalibr bozonlar. Bular ta‘sirlashishni uzatuvchi zarralar bo‘lib, elektromagnit ta‘sirlashishniki foton, kuchsiz ta‘sirlashishniki  $W^{\pm}$  va  $Z^0$  bozonlar hamda 8 ta glyuonlar kuchli ta‘sirlashish bozonlaridir. Ular virtual zarralar shaklida namoyon bo‘ladi. Fotonlar-bu biz uchun tanish zarralar bo‘lib, elektromagnit maydon kvanti. Xuddi shu standart model tarkibiga kiruvchi leptonlar ham, kvarklar ham va hatto zaryadlangan oraliq bozonlari bo‘lmish  $W^{\pm}$  lar ham foton almashishi mumkin. Foton tinchlikdagi massaga ega bo‘lmaganligi uchun ham elektromagnit ta‘sirlashishning ta‘sirlashish chegarasi cheksiz. Foton elektr zaryadiga ega emas, massasiz zarra uchun tinchlikdagi sanoq sistemasi mavjud bo‘lmaganidan uning spini aniqlanmagan.

$W^{\pm}$  va  $Z^0$  bozonlar kuchsiz

ta'sirlashishning amalga oshishiga javob beradi. Ular 80,4 GeV va 91,2 GeV energiyali massiv zarralardir. Bu proton massasidan deyarli 100 marta katta bo'lib, temir atomi massasidan ham katta. Shuning uchun ham kuchsiz ta'sirlashish bu juda ham qisqa masofali ta'sirlashishdir.  $W^{\pm}$  va  $Z^0$  bozonlar 1 spinga ega. Ulardan birinchisi kuchsiz ta'sirlashish jarayonlarida qatnashib, zarralarning elektr zaryadini o'zgartiradi.  $Z^0$  bozoni esa elektr zaryadi o'zgarmaydigan jarayonlarda qatnashadi[6]. Erkin holatda ular nostabil.

Keyingi eng ko'p sondagi va tushinish ancha qiyin bo'lgan oraliq bozonlari bu glyuonlardir. Ular kuchli o'zaro ta'sir uzatuvchilari. Nazariy tasavvurlarga ko'ra ular massasiz zarralardir. Glyuonlarning soni 8 ta bo'lib, ularning har biri "rang zaryadi" kombinatsiyasi bilan belgilanadi. Glyuonlar almashishda rang zaryadining saqlanish qonuni bajariladi. Kuchli ta'sirlashish faqat rangli zarralar orasida kuzatiladi. Rang-antirang kombinatsiyalari soni 9 ta bo'lib, rangsiz zarralarning uzoqdan ta'sirlashishi bo'lmaganligi uchun mana shu kombinatsiyalarning bittasi amalga oshmay qoladi va natijada kombinatsiyalarning 8 tasi qoladi. Bu esa glyuonlar sonining isbotidir. Atom yadrosidagi proton va neytronlarning bir-biriga aylanishi ham glyuonlar almashishi

orqali tushuntiriladi. Bundan shunday xulosa kelib chiqadiki, glyuonlar nuklonlar ichidagi ta'sirlashishlarda qatnashsa, nuklonlararo ta'sirlashish pionlar orqali amalga oshadi.

Xiggs bozoni. Ushbu zarraning kashf etilishi Katta adron kollayderining ishga tushishi bilan bog'liq. Uning eksperimental aniqlanishi uchun quyidagi kanallar imkoniyat bergan: uning ikkita fotonga parchalanishi  $H \rightarrow \gamma\gamma$  va oraliq  $Z$  bozonlari orqali 4 ta leptonga (ikkita lepton va ikkita antileptonga) parchalanishi  $H \rightarrow ZZ \rightarrow llll$ . Natijada detektorda bir juft gamma kvantning to'qnashishidan yoki 4 ta leptonning to'qnashishidan hosil bo'lgan zarra kuzatilgan[1].

Xiggs bozoni maydoni bilan ta'sirlashmagan zarraning energiyasi va impulsi orasidagi bog'lanish  $E=pc$  bo'lib, Xiggs bozoni maydoni bilan ta'sirlashgan zarraning energiyasi va impulsi orasidagi bog'lanish  $E=c\sqrt{(m^2 c^2 + p^2)}$  bo'ladi. Chunki tinchlikdagi massaga ega bo'lgan zarraning massasi  $mc^2$  dan kichik bo'lishi mumkin emas. Demak, Xiggs bozoni elementar zarraning massaga ega bo'lishini ta'minlaydi va shu bilan birga gravitatsion, elektromagnit, kuchli va kuchsiz fundamental ta'sirlashishlarga beshinchi fundamental ta'sirlashish kuchi borligi tushunchasini kiritadi.



#### Foydalanilgan adabiyotlar:



1. Глазков В.Н. Атомная и ядерная физика. М.: 2016.
2. <http://nuclphys.sinp.msu.ru/lekt//05.pdf>. Kvarklar. Adronlarning kvark strukturasi.
3. <http://elementy.ru/lib/430525>. Atom yadrosi ichidagi qiziqarli olam.
4. <http://elementy.ru/trefil/21196?cjntext=20442>. Kvarklar va ular bilan ishlovchi butunjahon yo'l.
5. <http://femto.cjm.ua/articles/part-1/1585.html>. Kvarklar.
6. ОИЯИ. Официальный сайт Объединённого института ядерных исследований. <http://www.jinr.ru>.
7. Mo'minov T.M. Atom yadrosi va zarralar fizikasi. T.: "O'R milliy jamiyati nashriyoti", 2009.

# TALABALARNING FAZOVIIY TASAVVURINI OSHIRISHDA AKSONOMETRIK PROYEKSIYALARNI BAJARISHGA OID GRAFIK VAZIFALARNING METODIK ISHLANMASI

TASHIMOV NURLAN ERPOLATOVICH

Nizomiy nomidagi TDPU, kafedra mudiri, dotsent

SULTANOVA GULSHAN SHUKRULLO QIZI

Qarshi davlat universitetining Pedagogika instituti magistranti

**Annotatsiya.** Mazkur maqolada oliy ta'lim muassasalarida aksonometrik proyeksiyalarni bajarishda talabalarning fazoviy tasavvurini oshiradigan grafik vazifalarning metodik ishlanmasini ishlab chiqish yoritilgan.

**Kalit so'zlar.** Aksonometrik proyeksiya, chizmachilik, fazoviy tasavvur, grafik vazifa, metodik ishlanma, tasvir, talabalar, oddiy, murakkab, model, ortogonal.

**Аннотация.** Данная статья посвящена разработке методической разработки графических заданий, повышающих пространственное воображение студентов при выполнении аксонометрических проекций в высших учебных заведениях.

**Ключевые слова.** Аксонометрическая проекция, черчение, пространственное воображение, графическое задание, методическая разработка, изображение, студенты, простое, сложное, модель, ортогональное.

**Annotation.** This article is devoted to the development of methodological development of graphic tasks that increase the spatial imagination of students when performing axonometric projections in higher educational institutions.

**Keywords.** Axonometric projection, drawing, spatial imagination, graphic task, methodological development, image, students, simple, complex, model, orthogonal.

Ma'lumki, chizmachilikni o'qitishdan asosiy maqsad talabalarni narsalar va buyumlar chizmasini tuzishga va ularni o'qishga o'rgatishdan iborat. Shu bois, chizmachilik darslarida o'tiladigan har bir mavzuning bayonidan so'ng, talabalar olgan nazariy bilimlarini berilgan grafik vazifalardan bir va bir nechtasini amaliy bajarish yo'li bilan mustahkamlanadi.

Proyeksion chizmachilikda narsalar va buyumlar chizmasini bajarishga hamda ularning chizmasini o'qishga oid grafik vazifa variantlarini ikki turga bo'lish mumkin.

1-turga, reproduktiv va produktiv bilim, ko'nikma va malakalar talab qiladigan grafik vazifalar kiradi. Ular modelning berilgan ikki ko'rinishi bo'yicha uchinchisini topish, kesim va qirqimlarini bajarish hamda o'lchamlarini qo'yish va yaqqol tasvirini qurish yoki narsalar va buyumlarning yaqqol tasviri bo'yicha ularning chizmasini bajarish kabi grafik vazifalarni amalga oshiradi.

2-turga, ijodiy izlanishlarga va fazoviy tasvurni kengytirishga yo'naltirilgan grafik vazifalar kiradi. Ularga yuqorda qayd etilganidek, yozma tavsifi bo'yicha narsa ko'rinishlarining yaqqol tasvirini qurish yoki modelning yaqqol tasvirda kesilish chizig'i ko'rsatilgan qismlarini kesib olib tashlash yoki biror berilgan bitta proyeksiyasi bo'yicha qolgan zarur bo'lgan ko'rinishlarini bajarish kabi vazifalar bo'lishi mumkin.

Chop etilgan aksariyat o'quv adabiyotlarida proyeksion chizmachilikka oid ikki turdagi vazifa variantlarining ishlanmasi va holatining tahlili shuni ko'rsatdiki, ikkinchi turdagi vazifalar variantlari uchdan to'rt martagacha birinchi turdagilardan kam ekanligini ko'rsatdi. Bunday natija bajarayotgan ishimizni amaliy ahamiyatga ega bo'lgan dolzarb muammo ekanligini ko'rsatdi. Yana shuni ta'kidlash lozimki, ko'pchilik o'qituvchilar mashg'ulotlarda birinchi tur vazifalarni tushuntirish va doskada

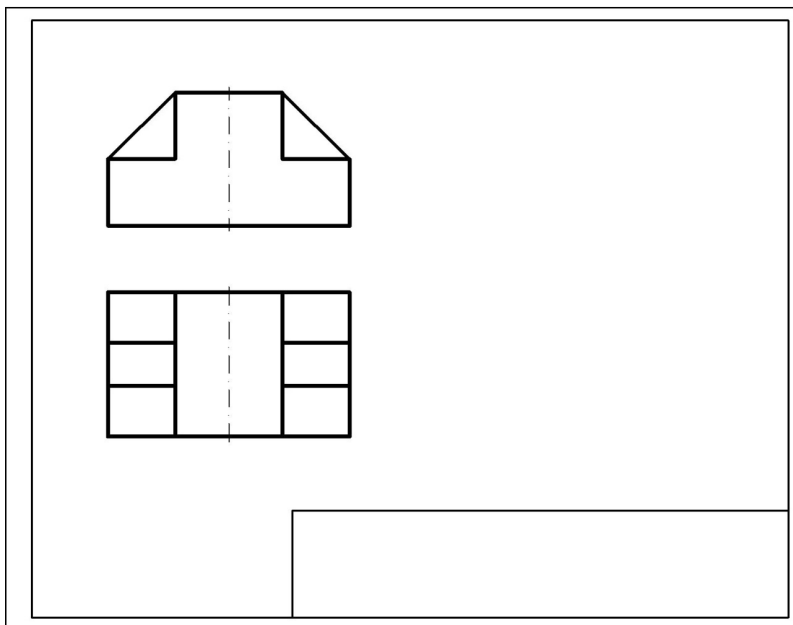
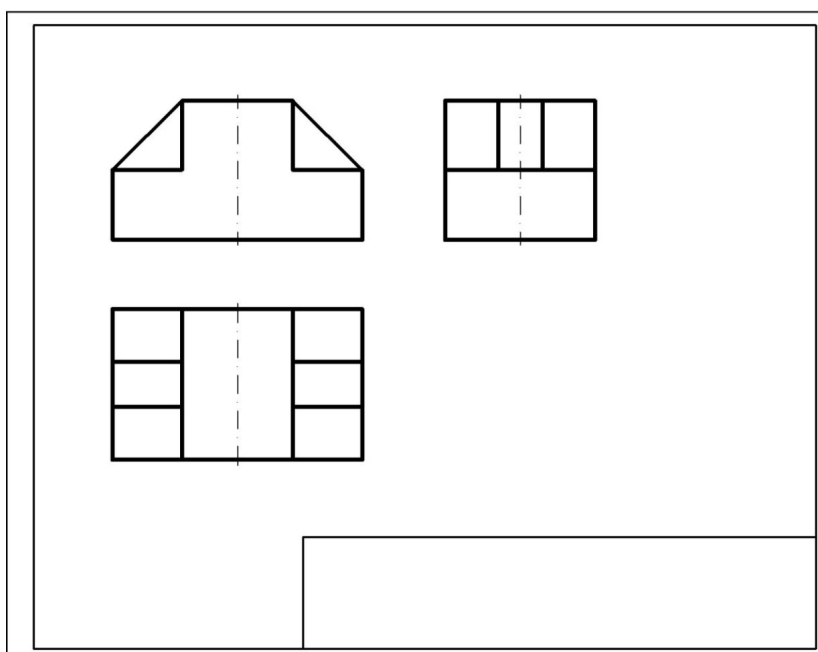

*I bosqich**II bosqich*

## III bosqich

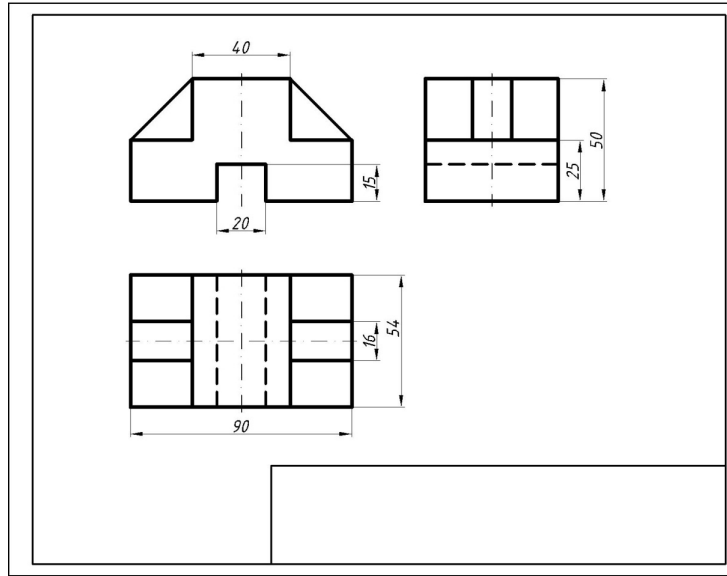

## IV bosqich

Detalning berilgan yaqqol tasviriga asosan 3 ta ko'rinishini bajarish				No
Chizdi:		Imzo	Sana	1:1
Tekshirdi:			"Chizmachilik va uni o'qitish metodikasi"	guruh
Qabul-q:				



Topshiriqni bajarish jarayonidagi talaba faoliyati:

- ortogonal proyeksiyalar yuzasidan olgan bilimlariga va fazoviy tasavvuriga tayanib yaqqol tasvirning oldidan, ustidan va chap tomonidan ko‘rinishlarini ko‘z oldiga keltirib qoida asosida proyeksion bog‘lanishda chizmasini chizadi;

- chizma chiziqlari, chizma shrifti, masshtablar, chizmalarga o‘lcham qo‘yish, geometrik yasash amallari va qoidalari yuzasidan olgan bilimlariga amal qiladi;

- chizmachilik qurollari va moslamalaridan

oqilona foydalanish ko‘nikmalarini shakillantirib boradi.

Bu faoliyatdan ko‘rinib turibdiki talaba o‘zining standart talablar va qoidalar haqidagi bilimlariga hamda fazoviy tasavvurlariga asoslandi.

Ikkinchi misol. Detalning berilgan yaqqol tasviri bo‘yicha uning 3 ta ko‘rinishini bajarishga oid grafik vazifa (2-murakkablikda). 2-rasmda detalning yaqqol tasviri berilgan. So‘ngra shu asosida uning 3 ta ko‘rinishi bajarilsin.

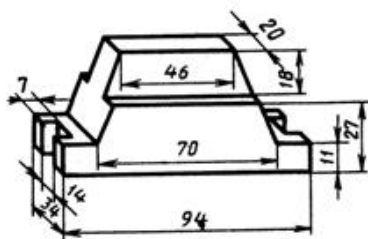

2- rasm

Talaba 2-rasmdagi chizmaning V-frontal, H-gorizontal, W-profil proyeksiyalarini topadi.

Bu faoliyatda talaba o‘zining standart talablar va qoidalar haqidagi bilimlariga, fazoviy tasavvurlari bazasiga hamda tafakkuriga tayanadi.

Uchinchi misol. Detalning berilgan yaqqol tasviri bo‘yicha uning 3 ta ko‘rinishini bajarishga oid vazifa (3-murakkablikda). 3-rasmda detalning yaqqol tasviri berilgan. So‘ngra shu asosida uning 3 ta ko‘rinishi bajarilsin.

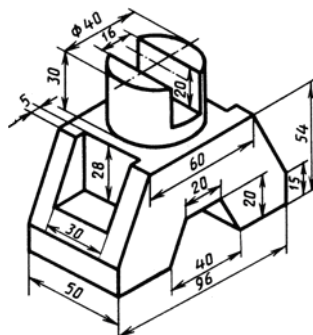

3 - rasm



# TALABALARGA KOMPYUTERNING TEXNIK TA'MINOTIGA XIZMAT KO'RSATISHNI RIVOJLANISH VA MUAMMOLARNI YECHISH KO'NIKMALARINI SHAKILLANTIRISH

XONIMKULOV ULUGBEK SUYUNBAYEVICH

Jizzax davlat pedagogika universiteti, Informatika va raqamli ta'lim texnologiyalari kafedrası o'qituvchisi

**Annatsiya:** Ushbu maqolada biz kompyuterda ishlash jarayonida uchraydigan texnik ta'minotidagi muammolarni aniqlash usullari va talabalarning olgan bilimlarini amalda qo'llash hamda kompyuterda sodir bo'layotgan texnik nosozliklarni aniqlash masalasi ko'rib chiqilgan.

Kalit so'zlar: kompyuter, kompyuterning apparat qismlari, texnik xizmat ko'rsatish, kompyuter tizimi, nosozliklar, tashxislash.

**Аннация:** В данной статье мы рассматриваем методы выявления проблем технической поддержки, с которыми мы сталкиваемся при работе на компьютере, практическое применение полученных знаний студентами, а также вопрос выявления технических неисправностей, возникающих на компьютере.

**Ключевые слова:** компьютер, компьютерная техника, техническое обслуживание, компьютерная система, неисправности, диагностика.

**Annatsia:** In this article, we consider the methods of identifying technical support problems that we encounter during computer work, the practical application of the knowledge gained by students, and the issue of identifying technical malfunctions that occur on a computer.

**Key words:** computer, computer hardware, maintenance, computer system, malfunctions, diagnosis.

Jamiyatimizning barcha jabhalarida bo'lgani kabi ta'lim tizimida ham islohotlar amalga oshirilib, bunda ta'lim jarayoniga zamonaviy axborot texnologiyalarini joriy etish, ta'limni kompyuterlashtirish muammosini hal etish muhim o'rin tutadi. Shuning uchun kompyuterning barcha sohalardagi o'rni beqiyosdir.

Nosozliklarni bartaraf etish - bu kompyuter tizimidagi nosozlik sabablarini aniqlash va tegishli apparat va dasturiy ta'minot muammolarini tuzatish uchun ishlatiladigan tizimli jarayon.

Kompyuterga texnik xizmat ko'rsatish - bu kompyuterdagi texnik qismlar, materiallar va tizimlarni muntazam va tizimli tekshirish, tozalash va almashtirish jarayonidir. Bundan tashqari, uskunaning tarkibiy qismlarining to'satdan ishdan chiqishini oldini olish uchun oldindan belgilangan tartib qoidalar bilan ishlash samarali vosita hisoblanadi. Bu

profilaktik xizmat qismlar, materiallar va tizim xatolarini kamaytiradi va apparat va dasturiy ta'minotni yaxshi ish holatida saqlaydi. Bu buzilishlar va nosozliklarning oldini olishga qaratilgan rejalashtirilgan ta'mirlash tadbirlarining muhim omilidir.

Profilaktik parvarishlash quyidagi afzalliklarga ega:

Ishlab chiqarish uskunasining xizmat muddatini uzaytirish uchun aktivatsiyalarni himoya qilish;

Tizim ishonchliligini oshirish;

Chiqarilgan qurilmalarni sifat darajasiga e'tibor berish;

O'zgartirish narxini pasaytirish;

Tizimning uzilish vaqtini kamaytirish.

Kompyuterga profilaktik xizmat ko'rsatish ish stoli yoki noutbukda ishlash muammolarini aniqlash va tuzatishning eng yaxshi usuli hisoblanadi. Hatto katta, kuchli kompyuterlarda ham ishlash bilan

bog'liq muammolar mavjud, shuning uchun kompyuterning qismlari yoki qismlari bo'lishi mumkin bo'lgan nosozliklarni o'z vaqtida oldini olishni hisobga olish va birinchi navbatda, uni toza saqlash kerak.

Atrof-muhitdagi chang va boshqa havo zarralari miqdori va odatlari foydalanuvchi kompyuter komponentlarini qanchalik tez-tez tozalash kerakligini aniqlaydi. Ushbu komponentlarni toza saqlash muhim:

- RAM
- Adapter kartalari
- Ona plata
- Quvvatlantirish manbai
- Qattiq disklar

Nosozliklarni bartaraf etish ko'nikmalarini o'rgatish kompyuterlar va boshqa komponentlar bilan bog'liq muammolarga tashkiliy va mantiqiy yondashuvni talab qiladi. Ba'zida kompyuterga texnik xizmat ko'rsatish paytida muammolar paydo bo'ladi. Kompyuter muammolari apparat, dasturiy ta'minot,

tarmoqlar yoki ularning kombinatsiyasi bilan bog'liq bo'lishi mumkin.

Bular quyidagi umumiy muammolardir:

Kompyuterda chiqib qolgan ko'k ekran - Ko'pchilik ko'kni tinchlantiruvchi rang deb biladi; ammo, kompyuter ekranida oq matnlar to'plami paydo bo'lganda, bu teskari ta'sirga ega bo'lishi mumkin. Kompyuterdagi ko'k ekрани chiqib qolishi kompyuterda duch keladigan eng qo'rqinchli muammolardan biri bo'lib ko'rinishi mumkin. Biroq, butun kompyuter uni qayta ishga tushirishi kerak bo'lishi mumkin. Ushbu STOP xatosi ekraningizda turli sabablarga ko'ra paydo bo'ladi: ishlamay qolgan apparat, shikastlangan dasturiy ta'minot, buzilgan DLL fayllari, drayverlar bilan bog'liq muammolar va boshqalar. Kompyuterning ko'k ekрани uchun vosita asl muammoga bog'liq. Ekran sizga kompyuter muammolarini aniqlash va tuzatishga yordam beradigan kodlarni taqdim etadi.



## 1-rasm

Yo'qolgan DLL fayli - Dynamic-Link Library (DLL) fayllari operatsion tizimingiz uchun ma'lum funktsiyalarni qanday bajarish haqida ma'lumot beradi. Ba'zida kompyuteringiz DLL fayllarini yo'qotadi yoki biror narsa ularga zarar etkazadi.

Kompyuteringiz ma'lum bir DLL faylini o'qiy olmasa, u muayyan vaziyatlarda qanday javob berishni bilmaydi. Saqlash kabi ma'lum bir funktsiyani har safar bajarganingizda xato xabari olsangiz, sizda etishmayotgan yoki buzilgan DLL fayli bo'lishi mumkin. Agar

kompyuteringizdagi muammolar yo'qolgan va buzilgan DLL-lardan kelib chiqsa fayllarni kompyuteringizga yuklab olish orqali ularni qayta tiklashingiz mumkin.

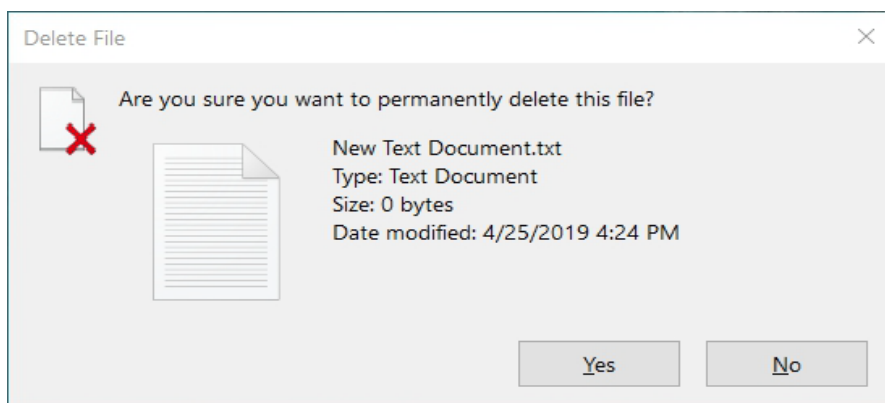

2-rasm

O'rnatilmaydigan ilovalar - Agar dastur o'rnatilmasligi bilan bog'liq muammoga duch kelsangiz, bu sizning kompyuteringizda qattiq diskda etarli joy yo'qligi bo'lishi mumkin. Agar shunday bo'lsa, siz bo'sh joy bo'shatish kerak. Bu eng kam muammoli kompyuter muammolaridan

biridir. Keraksiz fayl va papkalardan xalos bo'lish orqali qattiq diskda bo'sh joy bo'shatish mumkin. Bu vaqtinchalik fayllar, dublikat fayllar yoki siz o'chirib tashlagan dasturiy ta'minot ma'lumotlari bo'lishi mumkin.

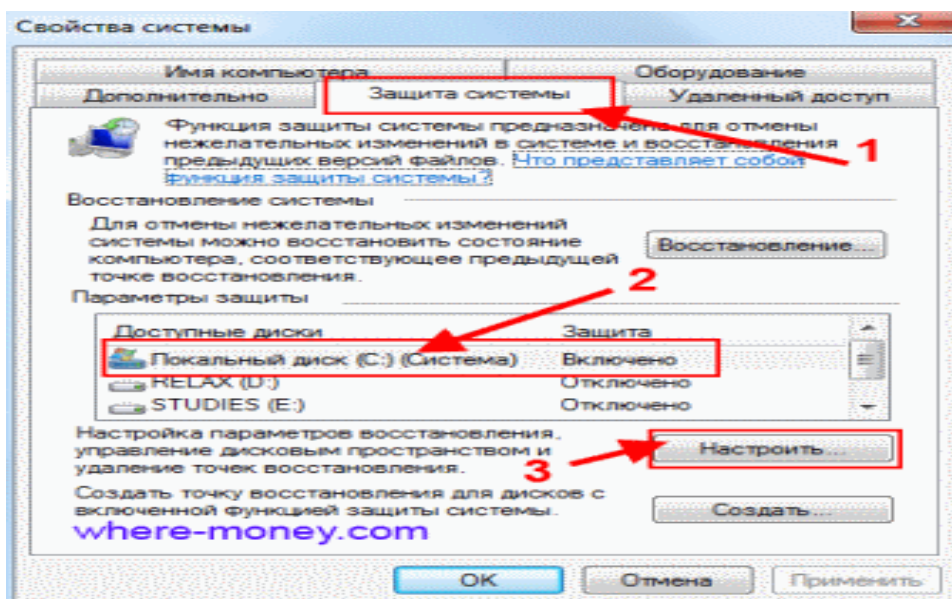

3-rasm

Ilovalar sekin ishlaydi - dasturiy ta'minot toshbaqa tezligida ishlashining bir necha sabablari bor. Sizda operatsion tizimingiz yoki ilovangiz bilan bog'liq kompyuter muammolari bo'lishi mumkin, operatsion tizimingizda

yangilanishlar etishmayotgan bo'lishi mumkin yoki kompyuteringizda qattiq diskda etarli joy yo'q. Qattiq diskda etarli joy bo'lmasa, qattiq diskni skanerlash, tozalash va optimallashtirish mumkin.

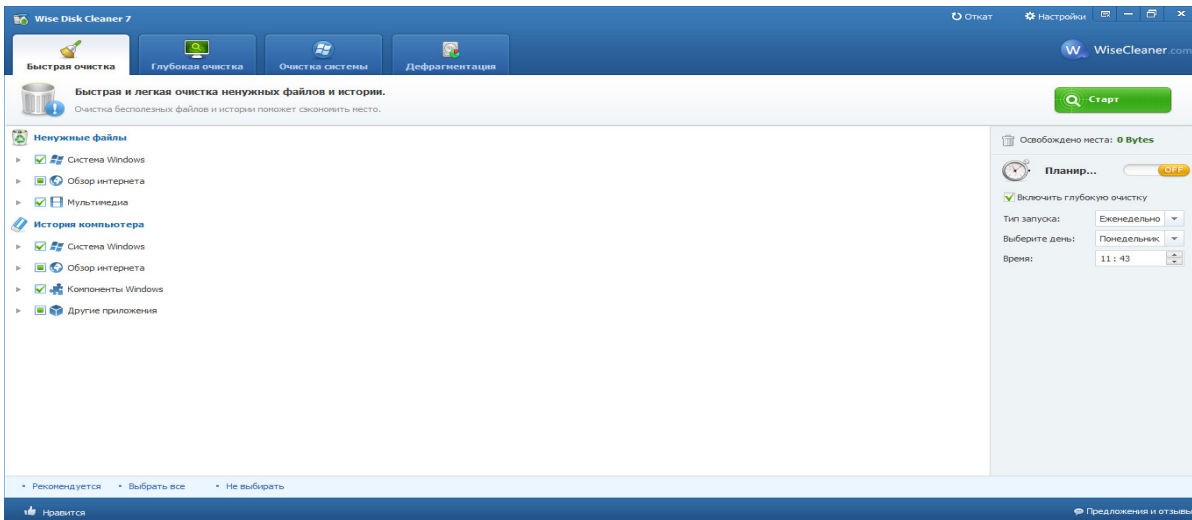

#### 4-rasm

Ilovalarning g'ayritabiiy xatti-harakati bo'lganiga hayron qoldiradi. Sizing arizangiz - ilovalarning g'alati ishlashi bilan bog'liq juda yaxshi ishlamoqda, ammo endi, hech qanday kompyuter muammolari ko'pincha sizni nima sababsiz, g'alati ish qilyapti.

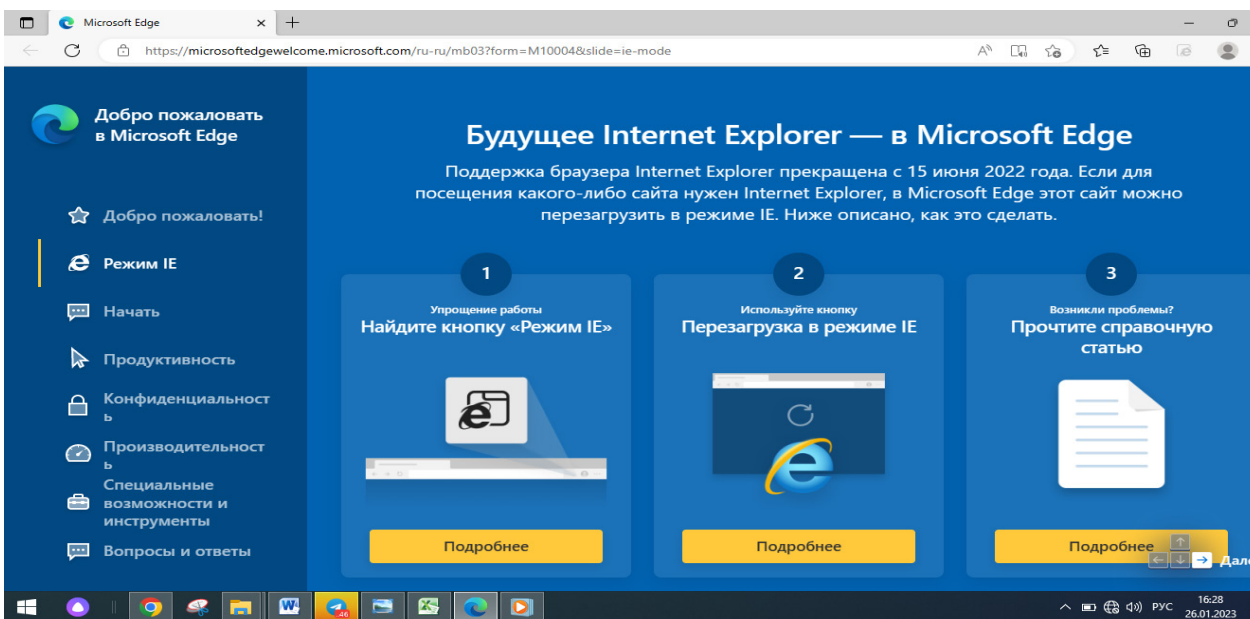

#### 5-rasm

Muammolarni bartaraf etish - bu talabalar vaqt o'tishi bilan yaxshilanadigan mahoratdir. Talabalar har safar muammoni hal qilganda, ular muammolarni bartaraf etish ko'nikmalarini oshiradilar va ko'proq tajribaga ega bo'lishadi. Tez yechimga erishish uchun qadamlarni qanday va qachon birlashtirish yoki qadamlarni o'tkazib yuborishni o'rganadilar. Muammolarni bartaraf

etish jarayoni ularning ehtiyojlariga mos ravishda o'zgartiriladigan yo'riqnomadir. Ushbu maqolada olingan bilimlarga, qobiliyat va ko'nikmalarni rivojlantirishga strukturaviy yondashuv taqdim etiladi.

Qo'yiladigan maqsadlar:

kompyuterlarga texnik xizmat ko'rsatish uchun IT-uskunalar va u bilan bog'liq yuzaga

kelishi mumkin bo'lgan muammolarni joriy etish;  
kundalik hayotda kompyuterlarga profilaktik xizmat ko'rsatish va olingan bilimlarni axborot texnologiyalari sohasida qo'llash bo'yicha bilimlarni egallash;

kompyuter tizimlariga xizmat ko'rsatish ko'nikmalarini rivojlantirish asosiy axborot texnologiyalari muammolarini aniqlash va hal qilish uchun nosozliklarni bartaraf etish ko'nikmalarini rivojlantirish;

kundalik hayotimizda duch keladigan kompyuterdagi texnik nozozliklarni bartaraf etish uchun amaliy ko'nikmani shakllantirish;

dasturlar va ma'lumotlardan foydalanish va himoya qilishga nisbatan to'g'ri munosabatni shakllantirish;

Axborot texnologiyalari sohasida jamoaviy ishning ahamiyatini qabul qilish.

Qo'yiladigan vazifalari:

profilaktik ta'mirlash vazifalarini taqdim etish va apparat va dasturiy ta'minotga texnik xizmat ko'rsatish jadvalini yaratish;

tekshirish uchun komponentlarning asosiy nazorat ro'yxatini tuzish;

ma'lumotlarning zaxira nusxasi amalga oshirilganligini tekshirish uchun elementlar ro'yxatini tuzish;

muammolarni bartaraf etish jarayonida muammoni tasvirlab, duch keladigan muammolarni aniqlash;

tajribadagi asosiy muammolarni aniqlash va ularni hal qilish bosqichlarini tavsiflash;

Windows vositalari yordamida xato haqida ma'lumot ro'yxatini tuzish;

muammolarni bartaraf etish jarayonining har bir aniq sababini tekshirishni o'z vaqtida anglab yetish;

harakat rejasini tuzish va mumkin bo'lgan yechimlarni o'rganish;

tizimning to'liq ishlashini tekshirish va zarur profilaktika choralarini amalga oshirish;

mavjud va foydali axborot manbalaridan foydalangan holda mustaqil ravishda amalga oshirish;

ish rejasi va ish oqimi bo'yicha o'z-o'zini rivojlantirishga yondashuvni loyihalashni o'rganish.

Ushbu turdagi profilaktik xizmatni talabalarda kompyuter ta'minoti fanini o'qish va o'rganish orqali amalga oshirish mumkin. Bu sizga boshqa turdagi muammolardan yechish va kompyuteringizni yaxshi ishlashga hamda samarali foydalanishga yordam beradigan asosiy vazifalardir.



#### Фойдаланилган адабиётлар:



1. Кругляк Ю.Л. Программный тренажер инженерного пульта центрального процессора МВК «Эль-брус» / Кругляк Ю.Л., Соловьев Ю.В., Загруднинов Ю.А., Охотников Ю.Ю., Гусеница Я.Н. // Свидетельство о государственной регистрации программы для ЭВМ №2013618506, правообладатель: ВКА имени А.Ф. Можайского; дата поступления 22.07.2013 г., дата регистрации в Реестре программ для ЭВМ 10.09.2013 г.
2. Кругляк Ю.Л. Комплекс программных тренажеров местных панелей управления ЭВМ «6биб» / Кругляк Ю.Л., Петрич Д.О., Гусеница Я.Н. // Свидетельство о государственной регистрации программы для ЭВМ №2012616076, правообладатель: ВКА имени А.Ф. Можайского; дата поступления 11.05.2012 г., дата регистрации в Реестре программ для ЭВМ 04.06.2012 г.
3. Герасимов В.В. Опыт войны и пути совершенствования подготовки войск в современных условиях / Герасимов В.В. // Материалы военно-научной конференции 6 марта 2010 года. — М.: «Вестник Академии военных наук», № 2 (31), 2010.
4. Волков В.Ю., Вепренцева О.Н. Сервис и диагностика компьютерных и микропроцессорных систем. Новомосковск, 2009, 68 с.

## ТАЪЛИМДА ИННОВАЦИОН ЖАРАЁНЛАРНИНГ КРЕАТИВЛИК БОСҚИЧЛАРИНИ ЯНАДА ТАКОМИЛЛАШТИРИШ

**СОҲИБАХОН МИРХАЙИТОВА, МАВЛУДАХОН МЕЛИҚУЗИЕВА**  
Кўкон ДПИ Факултетлараро педагогика Ва психология кафедраси катта  
ўқитувчилари

**Аннотация.** Айти пайтда мамлакатимизда таълим соҳасидаги миллий сиёсатда жиддий ўзгаришлар амалга оширилмоқда. Бу шахсга йўналтирилган педагогика позициясига ўтиш билан боғлиқ. Замонавий мактабнинг вазифаларидан бири педагогик жараённинг барча иштирокчиларининг имкониятларини очиш, уларнинг ижодий қобилиятларини намоён қилиш имкониятини беришдир. Ушбу муаммоларни ҳал қилиш таълим жараёнларининг ўзгарувчанлигини амалга оширмасдан мумкин эмас, бу билан боғлиқ ҳолда чуқур илмий ва амалий тушунишни талаб қиладиган турли хил инновацион тип ва типдаги таълим муассасалари мавжуд. Ушбу мақолада таълимда инновацион жараёнларнинг босқичлари таҳлил қилинган.

**Таянч тушунчалар:** инновация, инновацион жараён, таълим жараёнини модернизациялаш, технология, педагогик технология, технологиялаштириш, таълим жараёнини технологиялаштириш, таълимий инновацион жараён, таълимий инновацион жараён босқичлари.

**Абстрактный.** В настоящий момент в нашей стране происходят серьезные изменения в национальной политике в сфере образования. Это связано с переходом на личностно-ориентированную педагогическую позицию. Одна из задач современной школы - раскрыть возможности всех участников педагогического процесса, дать им возможность проявить свои творческие способности. Решение этих задач невозможно без реализации вариативности образовательных процессов, в связи с чем возникают различные инновационные типы и типы образовательных учреждений, требующие глубокого научного и практического осмысления. В данной статье анализируются этапы инновационных процессов в образовании.

**Ключевые слова и фразы:** инновация, инновационный процесс, модернизация образовательного процесса, технология, педагогическая технология, технологизация, технологизация образовательного процесса, образовательно-инновационный процесс, этапы образовательно-инновационного процесса.

**Abstract.** At the moment, serious changes are being made in the national policy in the field of education in our country. This is related to the transition to a person-centered pedagogy position. One of the tasks of a modern school is to open the possibilities of all participants of the pedagogical process, to give them the opportunity to show their creative abilities. Solving these problems is not possible without implementing the variability of educational processes, in connection with which there are various innovative types and types of educational institutions that require deep scientific and practical understanding. This article analyzes the stages of innovative processes in education.

**Key words and phrases:** innovation, innovative process, modernization of the educational process, technology, pedagogical technology, technologicalization, technologicalization of the educational process, educational innovative process, stages of the educational innovative process.

Кириш. Замонавий ўзбек мактаби сўнгги йилларда миллий таълим тизимида амалга оширилган улкан ўзгаришларнинг натижасидир. Таълим тизимининг ривожланиши инновацияларнинг яратилиши, тарқатилиши ва ўзлаштирилиши туфайли юзага келади. Таълим соҳасида-

ги инновацион жараён - таълим тушунчалари, ўқув дастурлари мазмуни, метод ва усуллари, ўқитиш ва тарбиялаш усуллари янгиланиши ва ўзгариши. Таълимдаги инновацион жараённинг мақсади таълим тизимининг мавжуд анъанавий элементларини ёки уларнинг ўзаро муно-



сабатларини тубдан ўзгартириш ва тизимнинг янги сифат ҳолатига эришишдир. Таълимда рўй бераётган ислохотлар чуқур ўзгаришлар таълим тизимининг демократиялашуви ва инсонпарварлашуви таълимни бошқариш тизимининг янгилаши таълим сифатига бўлган объектив талаби педагогларни инновацион фаолиятга тайёрлаш зарурлигини кўрсатмоқда.

Адабиётлар таҳлили. Г.Ибрагимова “Педагогик технологиялар” журналида эълон қилган “Педагогик инновациялар ёрдамида талабаларнинг креатив қобилиятларини шакллантириш” мавзусидаги мақоласида креативлик ва педагогик инновацияларга тўхталиб ўтган. “Инновацион усулларнинг асосий ўлчови уларнинг янгилиги, илмий тадқиқот натижалари ҳамда илғор педагогик тажрибалар билан тенглигидадир. Шунинг учун ҳам инновацион жараёнда фаолият кўрсатишни истовчи ўқитувчилар учун янгиликнинг асосий моҳияти нимадан иборатлигини билиш муҳим аҳамиятга эга. Агар бир ўқитувчи учун мазкур тажриба тамоман янги ҳисобланса, иккинчиси учун янги бўлмаслиги ҳам мумкин. Шунингдек, бўлажак ўқитувчилар учун ҳам айтиб ўтилган усулнинг янгилик даражаси турли-туман бўлиши мумкин. Шунинг учун ўқитувчилар ҳам, бўлажак педагоглар ҳам инновацион ижодий фаолиятга ихтиёрий тарзда ўз эҳтиёжларидан келиб чиққан ҳолда киришишлари лозим. Бу, ўз навбатида, уларнинг шахсий ўзига хосликлари, индивидуал-психологик хусусиятлари билан бевосита боғлиқдир.”<sup>1</sup>

Педагог олимлардан О.Жамолиддинова, О.Мусурмонова, М.Уразова, Н.Э-

<sup>1</sup> Каримова Г., Азаматова Н. Бўлажак педагог касбий маҳоратининг шаклланиш мезонлари. // «Халқ таълими» журнали. Т.: 2006, 3-сон. –54-57-б

гамбердиева, Э.Юзликаева, Ш.Шарипов, Ш.Шодмоноваларнинг илмий изланишларида таълим олувчиларда креативлик қобилиятларини ривожлантиришнинг бўлажак мутахассисларни касбий-инновацион тайёргарлигини шакллантиришдаги ўзига хос жиҳатлари, креативлик сифатларини ривожлантиришга таъсир этувчи ижтимоий омиллар, шахнинг фаоллиги, шунингдек, таълим олувчиларда танқидий, креатив тафаккурни шакллантириш йўллари ва шакллари, мавжуд педагогик шарт-шароитлари, дидактик таъминоти, шунингдек педагогик креативлик мазмуни ёритиб берилган.<sup>2</sup>

Педагогик инновацияларнинг мазмуни, уни қўллаш методларини бўлажак ўқитувчилар тажрибасига сингдириш муҳим аҳамиятга эга. Таълим муассасаси ҳаётига педагогик инновацияларни кенг қўламда олиб кириш учун унда янгилик муҳитини яратиш, муайян ахлоқий-психологик ҳолатни шакллантириш, ташкилий, методик, психологик характердаги чора-тадбирларни қўллаш талаб этилади. Шу мақсадда бўлажак ўқитувчиларнинг креатив функцияларини ривожлантириш, уларни педагогик инновациялар билан изчил қуроллантириб бориш, инновацион усулларни таҳлил ва татбиқ қилишга ўргатиш вазифасини қўйиш лозим<sup>3</sup>.

Тадқиқот методологияси. Креативлик – шахснинг яратувчанлик, ижодкорлик хислатларлари билан боғлиқ кўникмалар мажмуи сифатида намоён бўлади.

<sup>2</sup> Сайфиддин Имомович Ибрагимов. Таълим олувчиларда креатив қобилиятларни ривожлантиришнинг аҳамияти. ACADEMIC RESEARCH IN EDUCATIONAL SCIENCES VOLUME 1 | ISSUE 4 | 2020 ISSN: 2181-1385 Scientific Journal Impact Factor (SJIF) 2020: 4.804

<sup>3</sup> Сластенин В.А., Подымова Л.С. Педагогика: Инновационная деятельность. – М.: «Издательство Магистр», 1997. –С. 224.

Креативлик ўз ичига муаммоларга нисбатан юқори даражадаги сезгирлик, интуиция, натижаларни олдиндан кўра билиш, фантазия, тадқиқотчилик ва рефлексияни камраб олади.<sup>4</sup>

Таълим оловчиларнинг педагогик эҳтиёжлари, қизиқишлари, алоҳида аҳамиятга эга бўлган йўналишларини тизимли тарзда ўрганиш, бунда уларнинг креатив фаолиятни ташкил этишида учрайдиган психологик тўсиларни бартараф этишнинг самарали йўллари белгиланган бўлади. Таълим оловчиларнинг креатив қизиқишлари ва эҳтиёжларини қондиришга хизмат қиладиган ғоялар, концепциялар ҳамда илғор педагогик тажрибалар асосида ўқитиш жараёнини ташкил этиш креативликни ривожлантиришга нисбатан мазмунли-фаолиятли ёндашувни шакллантиришга хизмат қиладди. Таълим оловчиларнинг креативлик кўникмаларини ривожлантириш асосида улардаги ихтисослашган яъни педагогик креативлик компетентлигини ривожлантиришга алоҳида эътибор қаратиш, бунда замонавий ахбороткоммуникация технологиялари, инновацион стратегиялар, интерфаол таълим методлари ва технологияларидан кенг фойдаланиш мақсадга мувофиқ.<sup>5</sup>

Олий таълим муассасасида инновацион муҳитни вужудга келтирмаслик бўлажак ўқитувчиларни тайёрлаш сифа-

<sup>4</sup> Сайфиддин Имомович Ибрагимов. Таълим оловчиларда креатив қобилиятларни ривожлантиришнинг аҳамияти. ACADEMIC RESEARCH IN EDUCATIONAL SCIENCES VOLUME 1 | ISSUE 4 | 2020 ISSN: 2181-1385 Scientific Journal Impact Factor (SJIF) 2020: 4.804

<sup>5</sup> Сайфиддин Имомович Ибрагимов. Таълим оловчиларда креатив қобилиятларни ривожлантиришнинг аҳамияти. ACADEMIC RESEARCH IN EDUCATIONAL SCIENCES VOLUME 1 | ISSUE 4 | 2020 ISSN: 2181-1385 Scientific Journal Impact Factor (SJIF) 2020: 4.804

тига ҳам кескин таъсир кўрсатади. Бу эса, ўз навбатида, улардаги ижодкорлик, яратувчиликнинг ривожланмаслигига, сўниб боришига сабаб бўлади. Ёш ўқитувчиларнинг инновацияларни изчил ўзлаштирганликлари сабабли педагогик жамоадаги қулай муҳитда фаолият кўрсатаётган ўқитувчилар орасидаги қарама-қаршиликлар даражаси пасайиб, касбий фаолиятдаги эски қолиплар бартараф этилади. Таълим муассасасидаги инновацион муҳитда ўқитувчининг янгиликка бўлган муносабати яққол намоён бўлади<sup>6</sup>.

Шунингдек шахснинг педагогик фаолиятга йўналганлиги тўғрисида қатор олимлар ўз фикрларини билдиришган, жумладан, “Шахснинг педагогик касбга қизиқиши ва фаолиятнинг ушбу тури билан шуғулланишга бўлган иштиёқи”, “Болаларга бўлган муносабат, педагогик меҳнатга иштиёқ, педагогик кузатувчанлик қобилияти”. Демак, шахснинг педагогик фаолиятга йўналганлиги унинг дунёқараши, педагогик касбига қизиқиши, у билан шуғулланишга бўлган лаёқати билан белгиланади.

Ҳозирги вақтда таълимдаги инновацион ҳаракатларнинг хусусиятини ўрганмаган, таълим соҳасидаги инновацион фаолиятнинг моҳиятини тушунмайдиган, инновацион таълим технологияларини кенг эгалламаган ўқитувчини замонавий педагог, етук мутахассис деб ҳисоблаб бўлмайди.

Таълимдаги инновацион жараёнларнинг тадқиқ этишда инновациялар ва

<sup>6</sup> Нишоналиев У. Инновационные педагогические технологии обучения и развития. / В сб. материалов научно-практической конференции «Актуальные вопросы профессионального воспитания молодежи». – АлмаАта: Респ. издат. каб. казахск. акад. образования им. И.Алтынсарина, 2000. –С. 235-240.

Ўқитувчининг ижодий фаолиятига тегишли (янгиликни баҳолаш мезонлари, анъаналар ва инновациялар, инновацион цикл хусусиятлари, ўқитувчининг инновацияларга бўлган муносабати ва ҳ.к.) назарий-методологик характердаги бир қатор муаммолар илгари сурилмоқда. Кўпинча олимлар ўз тадқиқотларида ўқитувчи (педагог)ларни инновацион фаолиятга тайёрлашнинг маълум бир аспекти билан шуғуланганлар:

Масалан:

- Таълим соҳасидаги янгиликларни татбиқ этиш муаммолари;
- Ўқитувчи (педагог)нинг инновацион фаолиятидаги тадқиқот компонентларининг ўрни;
- Ўқитувчининг инновацион фаолиятидаги ижтимоий-маданий муаммоларни, оммавий ва шахсий маданиятнинг бир-бирига ўтишини, индивидуал ва жамоа уйғунлигини ёритиб бериши;
- ўқитувчининг киритилган янгиликларга бўлган муносабатларининг асосий мотивларини, ўқув жараёнида педагогнинг янги технологияларни фойдаланиш тайёргарлиги ва мотивацион муаммолари;
- Ўқитувчининг инновацион фаолияти ва рефлексия ўртасидаги ўзаро алоқалари;
- Таълим тизимида педагогик инновацияларни татбиқ этишнинг психологик муаммолари;
- Педагогик инновацияларнинг моҳияти, таркиби ва баҳолаш мезонларининг назарий-методологик асослари.

Таҳлил ва натижалар. Педагогларни инновацион фаолиятга тайёрлаш бўйича тадқиқотлар ичида М.В.Клариннинг ишлари алоҳида ўринни эгаллайди. У ўз ишларида инновацион фаолиятни ижтимоий-маданий лойиҳаларни

ишлаб чиқиш ва амалга ошириш орқали ташкил этилган узлуксиз таълимнинг зарурлиги билан боғлайди. Ушбу ёндошув шахснинг эркин танлаш имкониятига йўналганлигидадир, бунда ўқиш фаолияти етакчи ўринлардан бирини эгаллайди ва шахснинг ривожланишидаги муҳим, етакчи восита ва шахсни таълим жараёнига жалб этувчи усул бўлиши мумкин.

Таълим муассасалари инновацион фаолиятини ташкил этиш ва унинг мазмунидаги ўзгаришлар, инновацион йўналишдаги педагогларни тайёрлаш методологик ва технологик ўзгаришлар билан узвий боғлиқдир. Аммо бу жараён педагогларни инновацион фаолиятга тайёрлаш, мукаммаллаштириш бўйича тавсияларнинг йўқлиги сабабли стихияли характерга эга бўлиб қолмоқда.

Педагогнинг инновацион фаолиятига тайёргарлиги жараёни қуйидагича кечадди, жумладан: мўлжалланган янгиликни ялпи ва унинг алоҳида босқичлари муваффақиятини башорат қилиш, янгиликни бошқа инновациялар билан қиёслаш, улардан самарадорини танлаб олиш, уларнинг энг аҳамиятли ва аниқлик даражасини белгилаш, янгиликни татбиқ этишнинг муваффақиятлилик даражасини текшириш ва янгиликни татбиқ этадиган ташкилотнинг инновацияни қабул қилиш қобилиятига баҳо бериш.

Ўқитувчини инновацион фаолиятга тайёрлаш икки йўналишда амалга оширилиши лозим:

- янгиликни идрок қилишга инновацион тайёргарликни шакллантириш;
- янгича ҳаракат қила олишга ўргатиш.

Т.М Давиденко ҳар қандай педагогик инновацияни эгаллаш учун учта зарури шарт “тушуниш, рефлексия ва шахснинг тайёрлиги” бўлиши кераклигини

таъкидлаган.

Инновацион фаолиятда педагог илғор, сермахсул ижодий шахс, кенг қамровли қизиқиш, ички дунёси бой, педагогик янгиликка ўч бўлиши лозим. Инновацион фаолият мотивацион, технологиклик ва рефлексиялик қисмлардан ташкил топади. Инновацион фаолиятни ташкил этишда талабаларнинг билиш фаолияти ва уни бошқариш алоҳида аҳамиятга эга.

Педагогларни инновацион фаолиятга тайёрлаш жараёнидаги муаммо ва тўсиқларни қуйидагича ҳолатларда кўришимиз мумкин:

1. Инновацион фаолият зарурлигини тушуниб етиш, янгиликларни таълим муассасасига киритиш бўйича ижодий фаолиятини жалб этишга тайергарлиги, инновациялар киритишга қаратилган ҳаракатлар натижа келтиришига ишончи.

2. Шахсий мақсадларининг инновацион фаолиятлар билан мослиги ва мувофиқлиги, ижодий муваффақиятсизликни сабоат билан енга олиши.

3. Педагогни инновацион фаолиятга йўналтириш учун янгиликни (инновация) идрок қилишга тайёрлаш ва янги ҳаракат қила олиш кўникмасини шакллантириш.

Хулоса. Турли соҳаларда олиб борилаётган илмий – методик тадқиқотлар, албатта, зарур ва муҳимдир, аммо бўлажак педагог - ўқитувчиларни инновацион фаолиятга тайёрлашни қандай шаклда ташкил этиш ва бошқариш мумкинлиги тўғрисидаги муаммо барча педагог олимлар олдида ечимини кутиб турган асосий муаммолардан бири бўлиб қолмоқда.

Олий таълим муассасаларида таълим олувчилар креативлик қобилиятларини ривожлантиришнинг репродуктив, ижодий-изланиш ва новаторлик босқичлари самарадорлигини таъминлашга хизмат қилувчи ижодий йўналтирилган таълим дастурларини ишлаб чиқиш ва таълим олувчиларнинг креатив кўникма ва малкаларини ривожланишининг ўзгаришини баҳолаб бориш лозим. Таълим муассасалари педагог кадрларининг креатив компетентлигини узлуксиз ривожлантиришга йўналтирилган ўқитиш дастурларини ва технологияларини такомиллаштириб бориш, шунингдек таълим олувчиларнинг креативлик қобилиятларини ривожлантиришга хизмат қилувчи замонавий ахборот-методик таъминотни яратиш жараён самарадорлигини оширишга хизмат қилади.<sup>7</sup>

<sup>7</sup> Сайфиддин Имомович Ибрагимов. Таълим олувчиларда креатив қобилиятларни ривожлантиришнинг аҳамияти. ACADEMIC RESEARCH IN EDUCATIONAL SCIENCES VOLUME 1 | ISSUE 4 | 2020 ISSN: 2181-1385 Scientific Journal Impact Factor (SJIF) 2020: 4.804

XXXXXXXXXXXXXXXXXXXXXXXXXXXX

#### Foydalanilgan adabiyotlar:

XXXXXXXXXXXXXXXXXXXXXXXXXXXX

1. Аверьянов П.Ф., Чиж А.Г., Исламова Е.А. Приоритеты модернизации образования. Фундаментальные исследования. – 2008. – № 8 – С. 66-67
2. Модернизация образования [электрон ресурс] // <http://www.gov.karelia.ru/Leader/Gossovvet/d14.html>
3. Н.А. Муслимов ва бошқ. "Педагогнинг инновацион фаолиятини ривожлантириш" Тошкент – 2019
4. Каримова Г., Азаматова Н. Бўлажак педагог касбий маҳоратининг шаклланиш мезонлари. // «Халқ таълими» журналы. Т.: 2006, 3-сон. –54-57-б

## БАРҚАРОР РИВОЖЛАНИШ МАҚСАДЛАРИДА ҲАЁТ ДАВОМИДА ЭКОЛОГИК ТАЪЛИМНИНГ АҲАМИЯТИ ВА УНИ ТАКОМИЛЛАШТИРИШ

Х.Х.АБТОБХЎДЖАЕВА

Меҳнат бозори тадқиқотлари институти етакчи илмий ходим

**Аннотация:** Мазкур мақолада миллий барқарор ривожланиш мақсадини амалга оширишда ҳаёт давомида узлуксиз экологик таълимнинг аҳамияти ва такомиллаштириш масалалари ёритилган. Барқарор ривожланиш ғояси ҳозирги кунда глобал экологик муаммолар тизимини ўрганиш ва ўргатишнинг самарадорлигини оширишда умумқамровли, адолатли ва сифатли таълимни таъминлаш ҳамда барчага бутун умри давомида таълим олиш имкониятини рағбатлантириш муҳим методологик аҳамият касб этади.

**Калит сўзлар:** Барқарор ривожланиш, экологик инқироз, цивилизация, иссиқхона эффекти, экологик таълим, экотизим,

Маълумки, XX асрнинг охири ва XXI аср бошларига келиб, ер қурраси экологик инқироз чегарасига етиб келди. Чунки, инсоният олами глобал масшабда бир томонлама прагматик мақсадни кўзлаб, асосий эътиборни ўзи учун зарур бўлган ҳаётини неъматларни ишлаб чиқариш ва истеъмол қилиш жараёнига, яъни ижтимоий-иқтисодий эҳтиёжларни таъминлашга, иқтисодиётни жадаллаштиришга, табиий ресурслардан кенг фойдаланишга қаратди.

Иқтисодиётнинг шиддат билан ривожланиши сезиларли равишда табиий экотизимлар мувозанатининг бузилишига сабаб бўлди десак муболаға бўлмайди. Муайян муаммоларнинг барчаси, яъни иқтисодий демография, ижтимоий тенгсизлик, тартибсизликлар ва урушлар билан боғлиқ азалий муаммоларнинг замонавий кўринишлари расмий равишда қазиб олинган табиий ресурсларга асосланган глобал иқтисодиётнинг тартибга солинмаган ривожланиши билан боғлиқдир. Бир томондан, табиий ресурслар танқислиги жаҳон иқтисодиёти билан боғлиқ рақобатни кучайтирса бошқа

томондан, бу жараёнда яратилган янги технологияларнинг тарқалиши, ижтимоий парчаланиш, ҳарбий ҳаракатлар, атроф-муҳитнинг ифлосланиши, чўлланиш ва иссиқхона эффектларининг дунёдаги ноаниқ мураккабликларини юзага келишига замин яратди.

Саноат тузилмаси доирасида имкониятлар яратадиган тизим масалан, чиқиндиларни қайта ишлаш жараёнлари ва энергия самарадорлигини оширишнинг бошқа воситалари жаҳон иқтисодиётининг ривожланишига ҳамда барқарор давом этиш имкониятини кенгайтириб беради. Афсуски, замонавий цивилизация ва унинг барча ихтисослашган бўшлиқлари беқарор муҳитни яратилиши туфайли катастрофик ижтимоий бузилишга олиб келмоқда. Жумладан, ўтган асрга нисбатан инсоннинг яшаш тарзи шунчалик даражада ўзгардики, инсоният цивилизациясида ҳали мутлақо кузатилмаган глобал иссиқхона, денгиз ва ер экотизимларининг камайиб бориши, ер юзининг турли минтақаларида қурғоқчилик, сув тошқинлари каби бир қатор салбий ҳолатлар кузатилмоқда.

Бугунги кунда соҳа мутахассислари ва олимлари томонидан олиб борилаётган илмий – тадқиқот ишлари асосан экологик инқироз оқибатида иқлимнинг ўзгариши, экотизимларнинг ёмонлашиши, инсоният саломатлигига таъсир қилувчи турли омиллар ва энергия захираларининг камайиши билан боғлиқ муаммоларни бартараф этишга қаратилган. Қолаверса, бу борада экологик инқироз ва унинг салбий таъсирини камайтириш учун аҳолининг экологик билимини ҳам ошириб бориш лозим.

Кейинги йилларда мамлакатимизда муайян муаммолар юзасидан талайгина вазифалар амалга оширилмоқда. Жумладан, 2015-йилнинг сентябрь ойида Ўзбекистон дунёдаги 192 та мамлакатлар қаторида Бирлашган Миллатлар Ташкилотининг барқарор ривожланиш бўйича 2030-йилгача бўлган глобал кун тартибига қўшилди. Барқарор ривожланиш кун тартибида иқтисодий, экологик ва ижтимоий ривожланиш ўртасидаги иқтисодий ўсишни йўлга қўйишда ўзаро узвий мувозанатни сақлаш, атроф-муҳитга зарар етказмайдиган ва ижтимоий муаммоларни ҳал қилишга ёрдам берадиган мажбуриятлар белгиланди.

Ўзбекистон Республикаси Вазирлар Маҳкамасининг 2022-йил 21-февралдаги “2030-йилгача бўлган даврда барқарор ривожланиш соҳасидаги миллий мақсад ва вазифаларни амалга оширишни жадаллаштириш бўйича қўшимча чора-тадбирлар тўғрисида”ги қарори доирасида 2022 — 2026 йилларда барқарор ривожланиш соҳасидаги миллий мақсад ва вазифаларга самарали эришиш бўйича устувор вазифалар режалаштирилди. Ушбу ҳужжат доирасида 16 та мақсад ва 225 та вазифа қамраб олинган. Республикаимизда муайян соҳада изчил ислохотлар олиб борил-

моқда.

Жумладан, Ўзбекистон Республикаси Вазирлар Маҳкамасининг 2022 йил 21 февралдаги 83-сонли қарор иловасида 4-мақсад “Умумқамровли ва адолатли сифатли таълимни таъминлаш ҳамда барчага бутун умри давомида таълим олиш имкониятини рағбатлантириш”<sup>1</sup> деб номланган. Бунга кўра, 2030 йилгача барча ўқувчилар ва талабаларнинг барқарор ривожланишига кўмаклашиш учун зарур бўлган билим ва кўникмалар ўзлаштириши лозимлиги айтиб ўтилган.

Экологик таълим ва барқарор ривожланиш учун таълим ўзаро узвий бўлган бири-иккинчисини тўлдирувчи тушунчалардир. Бунинг учун бугунги кун таълим тизимида экологик ва барқарор ривожланиш таълими нима сабабдан муҳимлигини аниқлаб олиш лозим. Биз атроф-муҳитнинг табиий ҳолатига путур етказмасдан, ундан оқилона фойдаланишимиз, атроф-муҳитга етказилган зарарнинг салбий оқибатларини ўрганиш ва бартараф этиш борасидаги олиб борилаётган чора-тадбирлар хавфсиз келажакни яратишга замин яратиб беради.

“Экологик таълимнинг долзарблиги мамлакатимиз табиати, экотизимлари, атроф муҳитни беқарорлик ва издан чиқишини асраш, аҳолининг экологик маданиятини ошириш, ушбу ўта жиддий, ҳаётий масалаларга аҳолининг барча қатламлари ўз ҳиссаларини қўшиши зарурлиги билан белгиланади”<sup>2</sup>.

<sup>1</sup> “2030 йилгача бўлган даврда барқарор ривожланиш соҳасидаги миллий мақсад ва вазифаларни амалга оширишни жадаллаштириш бўйича қўшимча чора-тадбирлар тўғрисида” Ўзбекистон Республикаси Вазирлар Маҳкамасининг 21.02.2022 йилдаги 83-сонли қарори.

<sup>2</sup> “Ўзбекистон Республикасида экологик таълимни ривожлантириш концепциясини тасдиқлаш тўғрисида”ги Ўзбекистон Республикаси Вазирлар Маҳкамасининг 27.05.2019 йилдаги 434-сонли қарори.

Ҳақиқатдан ҳам, атроф-муҳит, табиатдаги мувозанат, экологик инқироз ва унинг оқибатлари ҳақида билим ва кўникмаларга эга бўлиш фуқаро сифатида ўз масъулиятини англашга, жамият тараққиётида ижобий ўзгаришларни амалга оширишга, касбий фаолиятида ресурслардан янада самарали фойдаланишига ҳамда зарар бермасликка ёрдам беради. Зеро юртимизда таълим соҳасида инновацион ва креатив фикрлайдиган, экологик онги шаклланган ҳамда экологик маданияти юксак замонавий кадрларни тайёрлаш масалаларига катта аҳамият қаратилмоқда.

“Ўзбекистон Республикасида экологик таълимни ривожлантириш концепциясини тасдиқлаш тўғрисида”ги қарор, "Таълим тўғрисида" ва "Табиатни муҳофаза қилиш тўғрисида"ги қонунларга мувофиқ узлуксиз таълим тизимида экологик таълимни ривожлантиришнинг асосий тамойилларини белгилаш, уларни изчиллик билан босқичма-босқич таълим-тарбия жараёнига тадбиқ қилиш ва унинг негизида экологик таълимнинг самарадорлигини янги босқичга олиб чиқиш юзасидан бир қатор вазифалар белгиланди<sup>3</sup>. Бироқ, экологик таълимни амалга ошириш жараёнининг тизимли таҳлили экологик таълимни ташкил этиш билан биргаликда ислохотларни тўлиқ рўёбга чиқаришга тўсқинлик қилувчи жиддий муаммо ва камчиликлар сақланиб қолаётганлигини кўрсатмоқда. Жумладан:

- амалдаги давлат таълим стандартлари ва ўқув дастурлари мазмунан экологик билим, кўникма, малака ва компетенция-

лар билан зарур даражада бойитилмаган;

- экологик таълим йўналишида илғор миллий ва хорижий тажрибани ўрганиш, улар асосида таълим олувчиларда экологик маданиятни шакллантиришнинг аниқ параметрлари ишлаб чиқилмаган;

-таълим тизимининг барча босқичларида амалда бўлган таълим дастурлари бугунги кундаги глобал экологик муаммоларни бартараф этиш, мавжуд экологик хавф-хатар даражасини камайтириш, табиий муҳитни қайта тиклашга қаратилган умуммиллий тадбирлар моҳияти билан мувофиқлаштирилмаган;

- мактабгача таълим ташкилотлари ва умумий ўрта таълим мактаблари таълим дастурларининг мавзулари бугунги кун талабларига жавоб бермайди, жумладан, уларда таълим олувчиларда экологик онги шакллантирувчи экология ва атроф муҳитни муҳофаза қилиш, она табиатни асраб-авайлаш, табиий ресурслардан оқилона фойдаланиш соҳасига оид мавзулар етарли эмас;

- таълим муассасаларида экологик тарғибот тизими ҳам қониқарсиз бўлиб, бу борада тарғиботни амалга ошириш механизмларини йўлга қўйиш ва ушбу механизмларни муносиб рағбатлантириш тадбирлари етарли даражада амалга оширилмаган;

- экологик таълимга оид электрон-методик воситаларни яратиш ва инновациялардан фойдаланиш имкониятини кенгайтириш юзасидан аниқ таклифлар ишлаб чиқилмаган;

- таълим ҳамда экология ва атроф-муҳитни муҳофаза қилиш соҳасидаги давлат бошқарув органлари ўртасида экологик таълим тизимини такомиллаштириш борасидаги амалий ҳамкорлик етарли даражада йўлга қўйилмаган;

- экологик таълим соҳасида ўқитув-

<sup>3</sup> “Ўзбекистон Республикасида экологик таълимни ривожлантириш концепциясини тасдиқлаш тўғрисида”ги Ўзбекистон Республикаси Вазирлар Маҳкамасининг 27.05.2019 йилдаги 434-сонли қарори.

чиларнинг фаолиятини методик жиҳатдан таъминловчи ўқув материаллари, шу жумладан, экология ва атроф-муҳитни муҳофаза қилиш соҳасига оид ўқув қўлланмалар, ўқувчи ва талабалар учун зарур дарсликлар етарли эмас;

- таълим дастурлари тўлиқ қайта кўриб чиқишга муҳтож, жумладан, улар республикада сўнгги вақтларда экология ва атроф-муҳитни муҳофаза қилиш соҳасида амалга оширилган ислохотлардан келиб чиқиб тубдан такомиллаштирилиши каби камчиликлар кўрсатиб ўтилган.

Экологик инқироз ижтимоий, маданий, сиёсий ва иқтисодий соҳалардаги муаммолар натижасида вужудга келган сабабларни аниқлаш ва бартараф қилиш муҳим аҳамиятга эгадир. Кўпчиликни ташвишга солаётган муаммолар экологияга асосланган, инсонлар ва уларнинг экологик эҳтиёжларига йўналтирилган ҳаёт давомида узлуксиз экологик таълим ва ҳозирги глобал ҳақиқатни тавсифловчи "барқарорлик" эмас, балки "беқарорлик" эканлигини расмий таълим турлари билан бир қаторда норасмий ва информал таълим шакллариининг ролини аниқ белгилаш лозим. Бу орқали ҳозирги таҳликали беқарор вазиятлардан ўтишнинг чора-тадбирларини ўрганиш ва амалда қўллаш учун хизмат қилувчи воситаларни белгилаб олиш зарур.

Аслида, экологик таълим ва барқарор ривожланиш учун таълим ўзаро узвий боғланган ҳолда, экологик инқирознинг оқибатларини, сабабларини, ечимларини фанлараро когнитив ва ихтиёрий жиҳатларини бирлаштириш, шунингдек ҳаракатга йўналтирилган ахлоқий ва сиёсий таҳлилларни уйғунлаштириши лозим. Бу осон иш эмас, лекин барқарор ривожланиш ҳақидаги билимлар контекстини ҳисобга олиб, биз яшаётган даврга мос ке-

ладиган мақсад туйғусини тиклаш учун расмий, норасмий, информал таълим тизимида ушбу масалалар ўртасидаги узвийликни шакллантириш муҳимдир.

Юқорида қайд қилинган камчиликларни бартараф этиш юзасидан экологик таълим тушунчасига кенгайтирилган ҳолда қарашни лозим топдик.

Барча аҳоли қатламлари учун аҳамиятли бўлган экологик таълим, қуйидаги вазифаларни:

- ижтимоий, экологик, иқтисодий, маданий ва сиёсий муаммоларнинг ўзаро боғлиқлигини англашга ўргатиш;

- кундалик ҳаётда учрайдиган воқеалар қандай ва нима учун содир бўлишини ўрганишга ва мураккаб экологик муаммолар бўйича ўз қарорларини қабул қилишга ундаш;

- танқидий ва ижодий фикрлаш кўникмаларини ривожлантириш ва такомиллаштириш орқали экологик билимга эга бўлган истеъмолчилар, ишчилар, сиёсатчилар ва қарор қабул қилувчиларнинг кейинги авлодини тарбиялашга ёрдам бериш;

- турли нуқтаи назарлар ва турли маданиятларга нисбатан бағрикенгликни тарғиб қилиш;

- биофобия ва табиат танқислиги синдроми даражасини пасайтириш (табиатдан бегоналашиш болалар ва катталардаги сезгирлик ва соғлом ҳиссиёт даражасининг пасайишига, диққатни бошқаришдаги қийинчиликларга, стресс даражасининг ошишига, психосоматик ва жисмоний касалликларга олиб келади);

- бугунги кунда учрайдиган соғлиқ муаммоларини, масалан, семириш, диққатнинг бузилиши ва депрессияни олдини олиш, соғлом турмуш тарзига риоя қилиш кабиларни ҳал қилишга ўргатиш;

- инсонларни "глобал фикрлаш-





# MAKTABGA TAYYORLOV GURUHLARI TARBIYALANUVCHILARINI MILLIY QADRIYATLAR ASOSIDA XULQ-ATVOR MADANIYATLARINI SHAKLLANTIRISH

XURRAMOVA MAFTUNA G‘ANIJON QIZI  
Termiz davlat pedagogika instituti 2-kurs magistranti

**Annotatsiya.** Mazkur maqolada maktabga tayyorlov guruhleri tarbiyalanuvchilarini milliy qadriyatlar asosida xulq-atvor madaniyatlarini shakllantirish masalalari ko‘rib chiqiladi. Bundan tashqari, maktabgacha yoshdagi bolalarni tarbiyalash dasturlari ishlab chiqilgach, o‘qituvchilar milliy qadriyatlarni o‘quv dasturlariga kiritish muhimligini anglay boshladilar. Vatanga hurmat, sadoqat va mas‘uliyat kabi milliy qadriyatlar bolaning ijtimoiy va hissiy rivojlanishining muhim tarkibiy qismlari sifatida ko‘rilgan.

**Kalit so‘zlar:** tarbiyachi, milliy qadriyat, xulq-atvor, XX asr, ijtimoiy va hissiy ko‘nikma, maktabgacha yosh, qadriyat, madaniyat.

**Аннотация.** В данной статье рассматриваются вопросы формирования культуры поведения учащихся подготовительных школьных групп на основе национальных ценностей. Кроме того, после разработки программ воспитания детей дошкольного возраста педагоги стали понимать важность включения национальных ценностей в образовательные программы. Национальные ценности, такие как уважение к Родине, верность и ответственность, рассматривались как важные составляющие социально-эмоционального развития ребенка.

**Ключевые слова:** воспитатель, национальная ценность, поведение, XX век, социально-эмоциональные навыки, дошкольный возраст, ценность, культура.

Maktabga tayyorlov guruhlarida xulq-atvor madaniyatining shakllanishiga turli omillar, jumladan, tarbiyachilarning milliy qadriyatlari ta’sir ko‘rsatadi. Milliy qadriyatlar - bu muayyan millat yoki madaniyat vakillari tomonidan qabul qilingan e’tiqod, tamoyil va ideallar. Bu qadriyatlar odamlarning fikrlash, his qilish va o‘zini tutish uslubini shakllantirishi mumkin va ular maktab sharoitida xulq-atvor madaniyatini shakllantirishga sezilarli ta’sir ko‘rsatishi mumkin. Maktab tayyorlov guruhleri tarbiyachilarining milliy qadriyatlarga asoslangan xulq-atvor madaniyatini shakllantirish tarixini XX asr boshlariga borib taqash mumkin. Bu davrda o‘qituvchilar bolalarga akademik ko‘nikmalardan tashqari ijtimoiy va hissiy ko‘nikmalarni o‘rgatish muhimligini tushuna boshladilar. Bu yosh bolalarning ijtimoiy va hissiy rivojlanishi uchun qulay

bo‘lgan ijobiy ta’lim muhitini yaratishga qaratilgan erta yoshdagi ta’lim dasturlarini ishlab chiqishga olib keldi.

Maktabgacha yoshdagi bolalarni tarbiyalash dasturlari ishlab chiqilgach, o‘qituvchilar milliy qadriyatlarni o‘quv dasturlariga kiritish muhimligini anglay boshladilar. Hokimiyatga hurmat, sadoqat va mas‘uliyat kabi milliy qadriyatlar bolaning ijtimoiy va hissiy rivojlanishining muhim tarkibiy qismlari sifatida ko‘rilgan. Pedagoglar bolalarga bu qadriyatlarni yoshligidan o‘rgatish orqali bolaning xulq-atvorini shakllantirishga va ularni o‘z madaniyatlarida yashashga tayyorlashga yordam beradi, deb hisoblashgan. Ko‘pgina madaniyatlarda o‘qituvchining roli yuksak hurmatga sazovor bo‘lib, pedagoglar ko‘pincha muhim madaniyat arboblari sifatida ko‘riladi. Shunday qilib, maktabga tayyorgarlik guruhlarida xulq-atvor

madaniyatini shakllantirishga pedagoglar sezilarli ta'sir ko'rsatadi. Ta'lim berishda milliy qadriyatlarga ustuvor ahamiyat beradigan o'qituvchilar ushbu qadriyatlarga asoslangan kuchli xulq-atvor madaniyatini rivojlantirishga yordam beradigan ijobiy va qo'llab-quvvatlovchi o'quv muhitini yaratishga yordam berishi mumkin. Ayrim hollarda tarbiyachilarning milliy qadriyatlari ular qaramog'idagi bolalarning oilalari qadriyatlariga zid bo'lishi mumkin. Bu maktabga tayyorgarlik guruhlarida xulq-atvor madaniyatini shakllantirishda keskinlik va qiyinchiliklarga olib kelishi mumkin. Bunday hollarda o'qituvchilarning oilalar bilan yaqindan hamkorlik qilishlari, ularning qadriyatlari va e'tiqodlarini tushunishlari, bu qadriyatlarni sinfga singdirish yo'llarini izlashlari muhim ahamiyatga ega. Xulosa qilib aytganda, maktab tayyorlov guruhlarida xulq-atvor madaniyatining shakllanish tarixi pedagoglarning milliy qadriyatlari bilan chambarchas bog'liq. Pedagoglar o'z ta'lim yo'nalishida milliy qadriyatlarga ustuvor ahamiyat berish orqali yosh bolalarning xulq-atvori va qadriyatlarini shakllantirishga yordam berishlari va ularni o'z madaniyatlarida hayotga tayyorlashlari mumkin.

#### ADABIYOTLAR SHARHI VA METODOLOGIYASI

Maktabga tayyorgarlik guruhlarida xulq-atvor madaniyatini shakllantirish murakkab jarayon bo'lib, unga turli omillar ta'sir qiladi. Muhim omillardan biri - pedagoglarning milliy qadriyatlari. Milliy qadriyatlarni erta yoshdagi bolalar ta'lim dasturlariga kiritishning ahamiyati, bu qadriyatlarning maktablarda xulq-atvor madaniyatini shakllantirishga ta'siri borasidagi tadqiqotlar ko'paymoqda.

Tadqiqotlar shuni ko'rsatdiki, o'qitishda milliy qadriyatlarni birinchi o'ringa qo'ygan

pedagoglar yosh bolalarning xulq-atvori va qadriyatlariga ijobiy ta'sir ko'rsatishi mumkin. Misol uchun, tadqiqotlar shuni ko'rsatdiki, yoshligidan hokimiyat va mas'uliyatni hurmat qilishga o'rgatilgan bolalar keyinchalik hayotlarida bunday xatti-harakatlarni namoyon qilishlari mumkin. Xuddi shunday, sodiqlik va madaniy o'ziga xoslikni birinchi o'ringa qo'yadigan o'qituvchilar bolalarda kuchli o'zlikni anglash va ularning madaniyati bilan bog'lanishni rivojlantirishga yordam beradi. Biroq, erta yoshdagi bolalar ta'limi dasturlarida milliy qadriyatlarni amalga oshirish qiyin bo'lishi mumkin. O'qituvchilar va oilalar o'rtasida madaniy farqlar bo'lishi mumkin va o'quv dasturiga turli qadriyatlarni kiritish yo'llarini topish qiyin bo'lishi mumkin. Bundan tashqari, o'qituvchilar uchun milliy qadriyatlarni o'z o'rgatish uslubiga samarali singdirish uchun tayyorgarlik va resurslar etishmasligi bo'lishi mumkin.

Maktabga tayyorgarlik guruhlarida tarbiyachilarining milliy qadriyatlar asosida xulq-atvor madaniyatini shakllantirishni o'rganish metodikasi bir nechta tadqiqot usullarini o'z ichiga olishi mumkin. Ularning qadriyatlari va e'tiqodlarini yaxshiroq tushunish uchun o'qituvchilar va oilalar bilan so'rovlar va suhbatlar o'tkazish yondashuvlardan biridir. Bu umumiylik va farqli tomonlarni aniqlashga yordam beradi va milliy qadriyatlarni o'quv dasturiga kiritish strategiyalarini ishlab chiqishda ma'lumot beradi. Yana bir yondashuv maktabga tayyorgarlik guruhlarida bolalarning xatti-harakatlarini kuzatish va turli xil o'qitish usullarining ularning xulq-atvori va qadriyatlariga ta'sirini tahlil qilishdir. Bu bolalarning sinfdagi xatti-harakatlari to'g'risida ma'lumot to'plash uchun tuzilgan kuzatuvlar, xatti-harakatlarni tekshirish ro'yxatlari va boshqa baholash

vositalaridan foydalanishni o'z ichiga olishi mumkin.

Bundan tashqari, eksperimental tadqiqot loyihalari milliy qadriyatlarga asoslangan xulq-atvor madaniyatini shakllantirish bo'yicha turli xil o'qitish yondashuvlarining samaradorligini tekshirish uchun ishlatilishi mumkin. Misol uchun, milliy qadriyatlarni standart o'quv dasturiga ustuvor bo'lgan o'quv dasturining maktabga tayyorgarlik guruhlari bolalarining xatti-harakatlari va qadriyatlariga ta'sirini solishtirish uchun tasodifiy nazorat ostida sinov o'tkazilishi mumkin. Umuman olganda, maktabga tayyorgarlik guruhlari tarbiyachilarining milliy qadriyatlari asosida xulq-atvor madaniyatini shakllantirishni o'rganish metodikasi turli xil o'qitish usullarining kichik yoshdagi bolalarning xulq-atvori va qadriyatlariga ta'siri to'g'risida har tomonlama tushunchalarni to'plash uchun ishlab chiqilishi kerak. Bu milliy qadriyatlarni erta yoshdagi bolalar ta'limi dasturlariga kiritish bo'yicha samarali strategiyalarni ishlab chiqish va maktab sharoitida ijobiy xulq-atvor madaniyatini rivojlantirishga yordam beradi.

#### TAHLIL VA NATIJALAR

Maktabga tayyorgarlik guruhlari tarbiyachilarining xulq-atvor madaniyatini milliy qadriyatlar asosida shakllantirish erta yoshdagi bolalarni tarbiyalashning muhim yo'nalishi hisoblanadi. Ushbu jarayonning tahlili va natijalari milliy qadriyatlarining yosh bolalarning xulq-atvori va qadriyatlariga ta'siri haqida tushuncha berishi mumkin.

Xulq-atvor madaniyatini shakllantirishning asosiy jihatlaridan biri tarbiyachilar va oilalar uchun muhim bo'lgan milliy qadriyatlarni aniqlashdir. Buni o'qituvchilar va oilalar tomonidan umumiy qadriyatlarni aniqlash uchun so'rovlar va

suhbatlar o'tkazish orqali amalga oshirish mumkin. Ba'zi hollarda, o'qituvchilar va oilalar o'rtasidagi ochiq muloqot va hamkorlik orqali hal qilinishi kerak bo'lgan qadriyatlardagi farqlar bo'lishi mumkin. Milliy qadriyatlarni aniqlab bo'lgach, keyingi qadam bu qadriyatlarni o'quv dasturi va o'qitish uslubiga kiritishdan iborat. Bu milliy qadriyatlarga mos keladigan xulq-atvor va qadriyatlarni rivojlantirishga yordam beradigan dars rejalari va tadbirlarni ishlab chiqishni o'z ichiga olishi mumkin. Masalan, o'qituvchilar bolalarga hokimiyatga hurmat, sadoqat, mas'uliyat va madaniy o'ziga xoslikni o'rgatish uchun hikoyalar, qo'shiqlar va o'yinlardan foydalanishlari mumkin. Yondashuv samaradorligini sinfdagi bolalarning xulq-atvori va qadriyatlarini kuzatish va baholash orqali o'lchash mumkin. Misol uchun, o'qituvchilar milliy qadriyatlarga mos keladigan xatti-harakatlarning chastotasini kuzatish uchun xatti-harakatlarni tekshirish ro'yxatidan foydalanishlari mumkin. Bundan tashqari, o'qituvchilar oilalardan ushbu yondashuvning farzandlarining xulq-atvori va qadriyatlariga ta'siri haqida fikr bildirishlarini so'rashlari mumkin.

Maktabga tayyorgarlik guruhlari tarbiyachilarining milliy qadriyatlarga asoslangan xulq-atvor madaniyatini shakllantirish tahlili natijalari ijobiy bo'lishi mumkin. Tadqiqotlar shuni ko'rsatdiki, milliy qadriyatlarni o'quv dasturiga kiritish yosh bolalarning xulq-atvori va qadriyatlariga ijobiy ta'sir ko'rsatishi mumkin.

#### XULOSA

Maktabga tayyorgarlik guruhlari xulq-atvor madaniyatini shakllantirish tarbiyachilarning turli milliy qadriyatlarini birlashtirishni o'z ichiga olgan murakkab jarayondir. Xulq-atvor madaniyati kerakli xatti-harakatlarni izchil modellashtirish,

mustahkamlash va amaliyotda qo'llash orqali shakllanadi. Maktabga tayyorgarlik guruhleri o'qituvchilari bolalar bilan o'zaro munosabatda bo'lish orqali ularning xatti-harakatlarini shakllantirishda muhim rol o'ynaydi. Bolalarning xulq-atvorini shakllantirishda hokimiyatni hurmat qilish, itoatkorlik, hamkorlik kabi milliy qadriyatlar muhim ahamiyatga ega. O'qituvchilar sinfda ijobiy va samarali xulq-atvor madaniyatini rivojlantirish uchun ushbu qadriyatlarni izchil ravishda modellashtirishi va mustahkamlashi kerak. Bundan tashqari, o'qituvchilar turli xil va inklyuziv ta'lim muhitini rivojlantirish uchun ijodkorlik, individuallik va tanqidiy fikrlash kabi qadriyatlarni targ'ib qilishlari kerak. Maktabga tayyorgarlik guruhlarida xulq-atvor madaniyatini shakllantirish ot-onalar, ma'murlar va boshqa manfaatdor

tomonlarning ishtirokini talab qiladigan uzluksiz jarayondir. Milliy qadriyatlarga mos keladigan va bolalarning rivojlanishini qo'llab-quvvatlovchi ijobiy xulq-atvor madaniyatini rivojlantirish uchun hamkorlikda yondashuvni yaratish juda muhimdir.

Xulosa qilib aytish mumkinki, maktabga tayyorgarlik guruhlarida xulq-atvor madaniyatini shakllantirish tarbiyachilarning turli milliy qadriyatlarini mujassamlashtirishni talab qiluvchi murakkab jarayondir. Bolalarning rivojlanishini qo'llab-quvvatlovchi ijobiy va samarali ta'lim muhitini yaratish uchun barcha manfaatdor tomonlarni jalb qiladigan hamkorlikdagi yondashuvni ishlab chiqish juda muhimdir.

#### Foydalanilgan adabiyotlar:

1. B.R. Djurayeva, H.M. Tojiboyeva, G.M. Nazirova "Maktabgacha ta'lim yoshidagi bolalarga ta'lim-tarbiya berishning zamonaviy tendensiyalari" – Toshkent, O'zPFTTI nashriyoti, 2015-yil, 198-bet.
2. Muslimov N.A. "Bo'lajak kasb ta'lim o'qituvchilarini kasbiy shakllantirish" /Monografiya.–Toshkent.:Fan,2004. yil, 360 bet,12-bet.
3. Muslimov N.A. "Kasb ta'limi o'qituvchilarining kasbiy kompetentligini shakllantirish texnologiyasi" /Monografiya. –T.: "Fan va texnologiya" nashriyoti, 2013yil, 520 bet, 7-bet.

## TARBIYACHILARNING PEDAGOGIK MAHORATINI OSHIRISHDA METODIK VOSITALARDAN FOYDALANISH

X.M.BERDIYEVA  
SVMTRQTMOI

**ANNOTATSIYA.** Mazkur maqolada bo'lajak maktabgacha ta'lim tashkilotlari tarbiyachilarini tayyorlash ta'lim jarayonida pedagogik dasturiy vositalardan foydalanish o'qituvchi uchun ham, o'quvchi uchun ham an'anaviy o'qitish usuliga nisbatan bir qator yangi imkoniyat va afzalliklarni beradi.

**Kalit so'zlar:** ta'limda axborot texnologiyalari, pedagogik dasturiy vosita, pedagogik tayyorgarlik, maktabgacha ta'lim tashkiloti tarbiyachisi.

**АННОТАЦИЯ.** В данной статье использование педагогических программных средств в образовательном процессе подготовки воспитателей будущих дошкольных образовательных организаций дает ряд новых возможностей и преимуществ как для педагога, так и для учащегося по сравнению с традиционным методом обучения.

**Ключевые слова:** информационные технологии в образовании, педагогическое обеспечение, педагогическая подготовка, воспитатель дошкольной образовательной организации.

**ANNOTATION.** In this article, the use of pedagogical software tools in the educational process of training educators of future preschool educational organizations provides a number of new opportunities and advantages for both the teacher and the student compared to the traditional teaching method.

**Key words:** information technologies in education, pedagogical software, pedagogical training, educator of preschool educational organization.

Amaliyot shuni ko'rsatadiki, aksariyat kompyuter foydalanuvchilari endi besh o'n yil oldin uning yordamisiz o'z ishlarini qanday bajarishlarini tasavvur qila olmasdilar. Hozirgi vaqtda yuqori professional mahoratga, axborot texnologiyalarini o'zlashtirmasdan mustaqil ravishda fikr va samarali qarorlar qabul qilish qobiliyatiga erishishi mumkin emas. Bo'lajak tarbiyachini (pedagogni) tayyorlash sohasidagi axborotlashtirish, birinchi navbatda, o'quv jarayonining samaradorligini oshirishni, shuningdek uning malakasi va kasbiy savodxonligini oshirishni o'z ichiga oladi. Bo'lajak tarbiyachining malakasi o'tgan tajribaga emas, balki tez o'zgaruvchan vaziyat va undan foydalanish qobiliyati to'g'risida etarli miqdordagi ma'lumotga ega bo'lishga bog'liq va bu axborot texnologiyalari to'g'risida bilim va ko'nikmalarni talab qiladi. Shunday qilib, pedagogik faoliyat vositasi bo'lgan axborot texnologiyalari

ulardan ta'lim vositasi sifatida foydalanish imkoniyatlarini aniqlash orqali maktabgacha ta'lim jarayonida muvaffaqiyatli amalga oshirilishi mumkin.

### ADABIYOTLAR TAHLILI VA METODOLOGIYA

Tadqiqotmuammosibo'yichapsixologik, pedagogik va uslubiy adabiyotlarni tahlil qilish kelajakdagi tarbiyachilarni tayyorlash vositasi sifatida axborot texnologiyalaridan foydalanish muammosi zamonaviy maktabgacha ta'limning dolzarb muammolaridan biri ekanligini ta'kidlashga imkon berdi. Umumiy shaklda uning dolzarbligi kelajakdagi tarbiyachilarning pedagogik faoliyatga tayyorlik darajasini oshirish uchun maqsadli ish olib borish zarurati, bo'lajak tarbiyachilarni pedagogik faoliyatga tayyorlash jarayonida axborot texnologiyalaridan foydalanish muammosining etarli darajada ishlab chiqilmaganligi va axborotdan foydalanishning ishlab chiqilgan

modellarining etishmasligi bilan bog'liq bo'lajak tarbiyachilarni talablarga javob beradigan pedagogik faoliyatga tayyorlash texnologiyalari, ta'lim sohasidagi zamonaviy hujjatlarda aks ettirilgan. Shuni yodda tutgan holda, biz tarbiyachilarni tayyorlash samaradorligini oshirish uchun dasturiy vositalardan foydalanish yo'llarini topishdan iborat tadqiqot muammosini shakllantirdik. Biroq, hozirgi kunda dasturiy vositalardan bo'lajak tarbiyachilarni tayyorlash vositasi sifatida foydalanish bo'yicha ilmiy asoslangan tavsiyalar mavjud emas, bu tadqiqotning dolzarbligini belgilaydi. Masalan, mutaxassislarni pedagogik tayyorlashga turli xil yondashuvlar S.Ya.Batishev, A.T.Glazunov, A.M.Novikov, G.M.Romansev, I.P.Smirnov, Ye.V.Tkachenko va boshqalar.; o'qitishning mazmuni va texnologiyalari Yu.K.Babanskiy, V.I.Zagvyazinskiy, M.V.Klarin, V.V.Kraevskiy, V.C.Lednev, A.N.Leybovich, I.Ya.Lerner va boshqalar.; asarlarida o'z aksini topgan. o'quv jarayonida axborot texnologiyalaridan foydalanishga didaktik va uslubiy yondashuvlar V.P.Bespalko, I.G.Zaxarova, D. Sh.Matros, N.N.Melnikova, V.M.Monaxov, Ye.S.Polat, D.M.Polev, I.V.Robert va boshqalarning ishlarida bayon etilgan.; axborot-kommunikatsiya texnologiyalaridan foydalanishni psixologik-pedagogik asoslash masalalari ta'lim jarayoni M.I.Bashmakov, L.I.Doliner, Ye.I.Mashbis, P.A.Reznik, B.E.Starchenko va boshqalarning ishlarida o'rganilgan. Ushbu mualliflarning asarlarini tahlil qilish shuni ko'rsatdiki, juda ko'p sonli ishlar axborot texnologiyalari yordamida mutaxassislarni tayyorlash masalalariga bag'ishlangan, ammo ular tarbiyachilarni tayyorlashni hisobga olmaydilar, axborot texnologiyalaridan foydalanish vositasi sifatida ilmiy asoslangan tavsiyalar mavjud

emas.

Maktabgacha ta'limning bo'lajak tarbiyachilarini tayyorlash. Bu mavzuning dolzarbligini yana bir bor tasdiqlaydi va jamiyatni axborotlashtirish sharoitida ishlashga qodir bo'lgan tarbiyachilarga mehnat bozorining ortib borayotgan talabi va pedagogika kollejarida tarbiyachilarni tayyorlashda dasturiy vositalardan foydalanishga imkon beradigan usullarning etarli darajada rivojlanmaganligi o'rtasidagi ziddiyatni ochib beradi.

Pedagogik dasturiy ta'minotni ishlab chiqish va targ'ib qilish ta'limni axborotlashtirishning asosiy yo'nalishlaridan biridir. Shu bilan birga, bu sohada hali ham belgilangan terminologiya mavjud emas, chunki pedagogik dasturiy vositalarning sinonimlari qo'llaniladi: "elektron o'quv nashrlari", "o'quv kompakt diskleri" va boshqalar.

E.I.Mashbis ta'kidlaganidek, pedagogik dasturiy vositalarni yaratishda yuzaga keladigan asosiy muammolarni aytib o'tamiz:

- o'quv kursini kompyuterlashtirish uchun qayta ishlash zarurati;

- yangi avlod o'qitish vositalaridan foydalangan holda o'quv jarayonini tashkil etishni sozlash zarurati;

- o'quv materialini taqdim etish ulushi va shaklini aniqlash;

- bilimlarni nazorat qilish vositalarini tanlash, bilim va ko'nikmalarni mustahkamlash darajasini baholash.

#### NATIJALAR.

Foydalanuvchi nuqtai nazaridan pedagogik dasturiy vositalarga quyidagilar kiradi:

- dasturiy vositalar – foydalanuvchi uchun uslubiy tavsiyalar yoki ko'rsatmalar bilan alohida kompyuter dasturlari;

- kompyuter (yoki kompyuterlashtirilgan)

kurslar – o‘rganilayotgan mavzu yoki mashg‘ulotni qamrab oluvchi mavzuga yo‘naltirilgan pedagogik dasturiy vositalar; elektron darsliklar – mavzuga yo‘naltirilgan va uzviylashtirilgan kompyuter kurslari foydalanuvchi uchun uslubiy tavsiyalar;

dasturiy-uslubiy majmualar – umumiy maqsadga erishish uchun murakkab tematik rejaga birlashtirilgan dasturiy vositalar, kompyuter kurslari, elektron darsliklar to‘plami va ular bilan ishlash bo‘yicha uslubiy qo‘llanma.

Ko‘pgina mavjud dasturlarning asosiy kamchiligi o‘qitishning an‘anaviy shakl va usullarini kompyuter o‘quv dasturiga noqonuniy o‘tkazishdir. Albatta, bu amaliyot ehtiyojlari hali tegishli nazariy tadqiqotlar bilan etarli darajada ta‘minlanmaganligi va kompyuter kurslarining malakali rahbarlari yo‘qligi natijasidir. Ushbu sohada hali ham belgilangan terminologiya mavjud emas, siz "elektron o‘quv nashrlari", "ta‘lim kompakt-disklari", "ta‘lim dasturlari" va boshqalar haqida eshitishingiz mumkin. "Ta‘lim tizimini axborotlashtirish" loyihasi "elektron darslik" atamasini qabul qildi.

Elektron darslik – bu o‘quv dasturi, o‘quv jarayonining didaktik siklining uzluksizligi va to‘liqligini ta‘minlaydigan yaxlit tizim; nazariy materiallarni taqdim etadi, o‘quv mashg‘ulotlarini olib boradi; bilim darajasini nazorat qiladi, shuningdek, kompyuter vizualizatsiyasi bilan ma‘lumot olish faoliyati, matematik va simulyatsiya modellashtirish, interaktiv teskari aloqa xizmatlarini taqdim etadi. Elektron darslik har qanday elektron muhitda bo‘lishi mumkin bo‘lgan grafik, matnli, raqamli, nutq, musiqa, video, foto va boshqa ma‘lumotlar to‘plamini, shuningdek bosma foydalanuvchi hujjatlarini aks ettiradi - magnit (magnit lenta, magnit disk va boshqalar.), optik (CD-ROM, DVD, CD-R,

CD-I, CD+ va hokazo.), shuningdek elektron kompyuter tarmog‘ida.

Tizimli ravishda elektron darslik quyidagilardan iborat:

- o‘quv materialli bloki;
- ichki nazorat yoki o‘z-o‘zini nazorat birligi (savollar, mashqlar, testlar);
- o‘z-o‘zini tarbiyalash bloki (o‘z-o‘zini o‘rganish uchun qo‘shimcha savollar, manbalarga havolalar);
- tashqi nazorat bloki (mashqlar, laboratoriya ishlari).

Yuqoridagi bloklar o‘zaro quyidagicha bog‘langan:

- qo‘llanma bo‘limlarni o‘z ichiga olgan modullarga bo‘lingan;
- har bir bo‘limda albatta nazariy ma‘lumotlar mavjud;
- o‘z-o‘zini boshqarish bloki. Elektron darslikda o‘z-o‘zini tarbiyalash bo‘limi va tashqi nazorat bo‘limi ham mavjud. Elektron darslikni ishlab chiqish bajarishi kerak bo‘lgan didaktik tamoyillarni nomlash kerak. Ilmiy taqdimot tamoyili.

Terminologiya hali o‘rnatilmagan amaliy fanlarda ushbu prinsipga alohida e‘tibor berilishi kerak. Ushbu amaliy fanning fundamental fanlar bilan aloqalarini ko‘rib chiqish kerak. Fanlar o‘rtasidagi fanlararo aloqalarni hisobga olish tamoyili. Ushbu tamoyil axborot tizimlarini rivojlantirish bo‘yicha materialni qamrab olishni nazarda tutadi, informatika kursini o‘rganish davomida o‘quvchilar olgan bilimlarni dolzarblashtirishga yordam beradi; u axborot tizimi, ma‘lumotlar, ma‘lumot tashuvchilar kabi tushunchalarni beradi. Izchillik tamoyili. O‘quv materiallari mavzularga bo‘lingan, bir nechta mavzular boblarga guruhlangan, mavzular o‘rtasidagi bog‘liqlik tomonlarini kiritish orqali amalga oshiriladi, ushbu fanning boshqa fanlar bilan aloqasiga alohida e‘tibor beriladi. Elektron



kursni yaratishning asosiy maqsadi ushbu fanning boshqalar bilan aloqasini ko'rsatish, kelajakdagi pedagogik faoliyat uchun fanni o'rganishning ahamiyatini ochib berish va shu bilan o'quvchining kelajakdagi pedagogik faoliyatga qiziqishini oshirishdir. Mavjudlik tamoyili.

Qo'llanmada materialni chuqurroq o'zlashtirishga yordam beradigan turli xil maslahatlar, nazorat savollari, mashqlar qo'llaniladi. Ko'rinuvchanlik tamoyili. Ma'ruza va elektron darslikda joylashtirilgan materialda o'rganilayotgan materialning alohida qismlarini tushuntirib beradigan ko'plab misollar mavjud, u asosli va zarur bo'lgan joylarda turli xil diagrammalar va chizmalar bilan qo'llaniladi.

Elektron materialni loyihalashda ranglar palitrasiga, shrift o'lchamlariga, ularning uslubiga va loyihalashtirilayotgan materialning bir xilligiga e'tibor beriladi. Ta'lim jarayonida pedagogik dasturlardan foydalanish o'qituvchi uchun ham, o'quvchi uchun ham an'anaviy o'qitish usuliga nisbatan bir qator yangi imkoniyatlar va afzalliklarni beradi.

#### MUHOKAMA

Ta'lim jarayonida pedagogik dasturiy vositalarni ishlab chiquvchi va ulardan foydalanadigan o'qituvchi:

- bu sizning tajribani ommalashtirish uchun oson, boshqa nomzodlar uchun muayyan ilmiy fanni o'qitish sizning model bir marta yaratilib, dastur osonlik bilan replikasiya qilinadi;

- o'quv jarayoni individuallashtirish uchun turli toifadagi o'quvchilar uchun bir vaqtning o'zida turli xil o'qitish usullarini amalga oshirish;

- namoyishni modellashtirish yordamida taqdim etiladigan materiallar miqdorini kamaytirish;

- kompyuterni simulyator sifatida

ishlatib, o'quvchilarning turli qobiliyatlarini amalda qo'llash;

- bilimlarni o'zlashtirish jarayonini doimiy va uzluksiz kuzatib borish;

- har bir o'quvchining o'quv tarixini saqlash, statistik ma'lumotlarni saqlash va ishlab chiqish, shu bilan o'quv faoliyatini aniqroq, ishonchli va oson boshqarish;

- muntazam ish hajmini kamaytirish, shu bilan o'quvchilar bilan ijodiy va individual ishlash uchun vaqt ajratish;

- nazorat va boshqarish orqali o'quvchilarning mustaqil ishlarini yanada samarali qilish.

Pedagogik dasturlardan foydalangan holda o'quvchi:

- u uchun tezkor ishlash imkoniyatini oladi;

- u tayyorgarlik darajasi va psixofizik xususiyatlariga eng mos keladigan usul va taqdimot darajasida o'qitiladi;

- ilgari o'rganilgan materialga qaytish, kerakli yordamni olish, o'z hoxishi bilan o'quv jarayonini to'xtatish va keyin unga qaytish imkoniyatiga ega bo'ladi;

- turli jarayonlarning dinamikasini, turli mexanizmlarning o'zaro ta'sirini va boshqalarni kuzatishi mumkin;

- o'rganilayotgan ob'ektlarni, harakatlarni, jarayonlarni boshqarishi va ularning harakatlarining natijalarini ko'rishi mumkin;

- kompyuter bilan aloqa qilishning ma'lum bir noma'lumligi tufayli psixologik to'siqlarni (qat'iyatsizlikni, masxara qilishdan qo'rqishni) engish.

#### XULOSA

Ta'lim va tarbiya jarayoni xar bir o'qituvchidan katta akl-zakovat, sabrmatonat, ukituvchilarga va o'z kasbiga yuksak mehr-muhabbatli bo'lishlikni talab etadi. O'qituvchining doimo izlanuvchan, bilimni va tajribasini orttirib boruvchan

bo'lishi o'quvchilarning chuqur tushunishi, ularning ichki dunyosini payqay olishi, o'sish va rivojlanish darajalarini nazorat kilib borish va zarur paytida suz, ish yoxud amaliy xarakat bilan yordam bera olish kobiliyati ta'lim va tarbiya jarayoning muvaffakiyatini ta'minlovchi omillardir.

Kasbiy pedagogik tajribaga ega bo'lgan o'qituvchilar ham ko'pincha o'z ishlarida muvaffaqiyatlarga erishadilar. Ular

turli ko'rsatmali quollar tayyorlaydilar, pedagogik ishini yaxshi tashkil eta oladilar. O'qituvchilarning o'zlashtirish darajalari ham yomon bo'lmaydi. Lekin bu har bir o'qituvchi intilishi, bajarish lozim bulgan odatdagi ish. O'qituvchi agar ijodkor bo'lsa, ta'lim tarbiyaviy ishini tashkil etishda nostandart yo'ldan boradi. Ya'ni u ishni odatdagi ishdan boshqacharoq tashkil qiladi.

#### Foydalanilgan adabiyotlar:

1. Расулова З.Д. (2020). Дидактические основы развития у будущих учителей креативного мышления. *European science*, vol. 51, no. 2-2, pp. 65-68.
2. Rasulova Z.D. (2020). Pedagogical peculiarities of developing socioperceptive competence in learners. *European Journal of Research and Reflection in Educational Sciences*. 8:1, pp. 30-34.
3. Расулова З.Д. (2018). Значения обучающих технологий направленной личности на уроках трудового обучения. *Ученые XX века*, Т. 47, № 12, С. 34-35.
4. Rasulova Z.D. (2020). Conditions and opportunities of organizing independent creative works of students of the direction Technology in Higher Education. *International Journal of Scientific and Technology Research*.
5. Кулиева Ш.Х., Расулова З.Д. (2016). Формирование профессиональнопедагогической компетентности будущих специалистов на основе информационных технологий. *Молодой учёный*, №8 (112), С. 977-978.

# MAKTABGACHA YOSHDAGI BOLALARNING O'ZINI ANGLASHI VA O'Z-O'ZIGA MUNOSABATINI SHAKLLANTIRISHINING PEDAGOGIK ASOSLARI.

MAVLONOVA MUXLISA ILXOM QIZI

Termiz davlat pedagogika instituti 2-kurs magistranti

**ANNOTATSIYA.** Mazkur maqolada maktabgacha yoshdagi bolalarning o'zini anglashi va o'z-o'ziga munosabatini shakllantirishining pedagogik asoslari haqida fikr boradi. Maktabgacha yoshdagi bolalar hayotida men tushunchasining boshlanishi har bir bola hayotida muhim o'rin egallaydi.

**Kalit so'zlar:** o'zini anglash, o'z-o'ziga munosabat, maktabgacha yosh, bola, tarbiyachi, oila, shaxsga yo'naltirilgan ta'lim.

**АННОТАЦИЯ.** В данной статье рассматриваются педагогические основы формирования самосознания и самоотношения дошкольников. В жизни дошкольников начало представления о себе занимает важное место в жизни каждого ребенка.

**Ключевые слова:** самосознание, самоотношение, дошкольный возраст, ребенок, воспитатель, семья, личностно-ориентированное воспитание.

**ANNOTATION.** This article discusses the pedagogical foundations of preschool children's self-awareness and self-relation formation. In the life of preschool children, the beginning of the concept of self occupies an important place in the life of every child.

**Key words:** self-awareness, self-attitude, preschool age, child, educator, family, person-oriented education.

Maktabgacha yosh - bu bolaning tug'ilgandan 7 yoshgacha bo'lgan rivojlanish davri. Bu davrda bola shaxsning keyingi psixologik va ijtimoiy xususiyatlarini belgilab beruvchi bir qancha muhim rivojlanish bosqichlaridan o'tadi. Bu bosqichlardan biri o'z-o'zini anglash va o'ziga bo'lgan munosabatni shakllantirishdir.

O'z-o'zini anglash - bu bolaning o'zi, uning fazilatlari, imkoniyatlari va cheklovlari haqidagi tasavvuridir. O'ziga bo'lgan munosabat - bu bolaning o'ziga, his-tuyg'ulariga, his-tuyg'ulariga munosabati, uning xatti-harakati va yutuqlarini baholash.

Maktabgacha yoshdagi bolalarning o'zini o'zi anglash va o'ziga bo'lgan munosabatini shakllantirishning pedagogik asoslari:

O'qituvchi bola o'zini muhim va hurmatli his qiladigan ishonchli muhitni yaratishi kerak. Bu bolaga o'z ahamiyatini his qilishiga yordam beradi va o'z ahamiyatini oshiradi;

O'z-o'zini anglash va o'ziga bo'lgan munosabatni shakllantirish, ayniqsa,

maktabgacha yoshdagi bolaning rivojlanishining muhim qismidir.

Maktabgacha yoshdagi bolalarda o'zini o'zi anglash va o'ziga nisbatan ijobiy munosabatni rivojlantirishga yordam berishda ba'zi pedagogik asoslarni e'tiborga olish kerak:

O'z-o'zini ifoda etishni rag'batlantirish: maktabgacha yoshdagi bolalarga rasm chizish, rasm chizish, qo'shiq aytish, hikoya qilish va rol o'ynash kabi turli xil vositalar orqali o'zini namoyon qilish imkoniyatini berish kerak. Ularni o'z his-tuyg'ulari, fikrlari va g'oyalarini hech qanday tanqid yoki hukmdan qo'rqmasdan erkin ifoda etishga undash.

Ijobiy va qabul qiluvchi muhitni yarating: bolalar o'zlarini xavfsiz, hurmatli va qadrli his qiladigan muhitni yaratish muhimdir. Bolalar o'rtasidagi ijobiy munosabatlarni rag'batlantirish va ularni bir-biridagi farqlarni qadrlashga va qabul qilishga o'rgating.

Qaror qabul qilish imkoniyatini

yarating: maktabgacha yoshdagi bolalarga kundalik hayotiga ta'sir qiladigan oddiy qarorlar qabul qilish imkoniyatini berish kerak, masalan, kiyim-kechak, o'yinchoq yoki gazak tanlash. Bu ularda mustaqillik va ishonch hissini rivojlantirishga yordam beradi.

Ijobiy o'z-o'zidan gapirishni rag'batlantirish: bolalarni "men buni qila olaman" yoki "men buni yaxshi bilaman" kabi ijobiy o'z-o'zidan gapirishdan foydalanishga o'rgating. Bu ularda ijobiy o'zini-o'zi imidjini rivojlantirishga yordam beradi va o'z qadr-qimmatini oshiradi.

Yutuqlarni nishonlang: maktabgacha yoshdagi bolalar qanchalik kichik ko'rinmasin, ularning yutuqlarini nishonlang. Bu ularga o'z-o'zidan faxrlanish va muvaffaqiyat hissini rivojlantirishga yordam beradi.

O'z-o'zini aks ettirishni rag'batlantirish: bolalarni o'z harakatlari, his-tuyg'ulari va fikrlari haqida fikr yuritishga undash. Bu ularga o'zlarini va his-tuyg'ularini chuqurroq tushunishga yordam beradi.

Ijobiy xulq-atvor namunasi: O'qituvchi yoki tarbiyachi sifatida ijobiy xulq-atvor va munosabatlarni modellashtirish muhimdir. Bolalar o'rnak orqali o'rganadilar, shuning uchun o'zini o'zi qabul qilish, o'zini hurmat qilish va o'ziga ishonchni ko'rsatish muhimdir.

Ushbu pedagogik asoslarga rioya qilish orqali biz maktabgacha yoshdagi bolalarda o'z-o'zini anglash va o'ziga bo'lgan munosabatni rivojlantirishga yordam bera olamiz, bu ularga butun hayoti davomida foyda keltiradi.

Maktabgacha ta'limning vazifalari quyidagilardan iborat:

- bolalarni xalqimizning boy milliy, madaniy-tarixiy merosi va umumbashariy qadriyatlar asosida aqliy va ma'naviyaxloqiy

ji hatdan tarbiyalash;

- bolalarda milliy g'urur, vatanparvarlik hislarini shakllantirish;

- maktabgacha yoshdagi bolalarda bilim olish ehtiyojini, o'qishga intilish mayllarini shakllantirib, ularni muntazam ravishda ta'lim jarayoniga tayyorlash;

- bolalarning tafakkurini rivojlantirish, o'zining fikrini must-aqil va erkin ifodalash malakalarini shakllantirish;

- bolalarning jismoniy va ruhiy sog'lig'ini ta'minlash.

Maktabgacha ta'lim muassasalari hududning demografik, ijtimoiy-iqtisodiy va boshqa xususiyatlarini hisobga olgan holda tashkil etiladi. MTMni tashkil etish va tugatish qonunga muvofiq ravishda amalga oshiriladi. MTT yo'nalishiga qarab, quyidagi turlarga bo'linadi:

- bolalar yaslisi, bolalar bog'chasi, bolalar yasli-bog'chasi, xonadon bolalar bog'chasi;

- bog'cha-maktab majmuasi;

- tarbiyalanuvchilarni bir yoki bir necha ustuvor yo'nalishlarda rivojlantiradigan maktabgacha ta'lim muassasasi (til o'rgatuvchi, musiqa, sport yo'nalishlari bo'yicha);

- tarbiyalanuvchilarning jismoniy va ruhiy rivojlanishidagi kamchiliklarini bartaraf etishni ustuvor ravishda amalga oshiruvchi maxsus MTT;

- sanitariya-gigiyena, profilaktika va sog'lomlashtirish tadbirlari, muolajalari ustuvor ravishda amalga oshiriladigan sog'lomlashtiruvchi bolalar bog'chasi;

- aralash turdagi MTT.

Maktabgacha ta'lim turlari ota-onalar tomonidan tanlanadi.

Xulosa qilib aytganda, O'zbekiston mustaqillikka erishgach, barcha sohalar qatorida ta'lim-tarbiya sohasida ham tub ijobiy o'zgarishlar yuz berdi. Bugungi

bolakay va qizaloqlar zimmasida XXI asrda sogʻlom, bilimli, aqlli boʻlib, jamiyatimizning faol aʼzolariga aylanishdek ulkan vazifa turibdi. Bunda esa ular siz-u bizga — kattalarga umid, ishonch nigohi bilan boqadilar.

#### ADABIYOTLAR TAHLILI.

Maktabgacha yoshdagi bolalarning oʻz-oʻzini anglash va oʻziga boʻlgan munosabatini shakllantirishning pedagogik asoslari boʻyicha sezilarli adabiyotlar mavjud. Bu erda soʻnggi tadqiqotlarning baʼzi asosiy topilmalarining qisqacha tahlili:

Oʻz-oʻzini ifoda etishni ragʻbatlantirish: Tadqiqotlar shuni koʻrsatdiki, maktabgacha yoshdagi bolalarda oʻzini namoyon qilishni ragʻbatlantirish ularning hissiy farovonligini yaxshilashi va ijobiy oʻzini oʻzi qadrlashiga yordam beradi (Harms, Clifford va Cryer, 1998). Gottfried va Haynes (2016) tomonidan olib borilgan tadqiqot shuni koʻrsatdiki, maktabgacha taʼlim dasturiga rasm chizish va rasm chizish kabi ijodiy sanʼat turlarini kiritish bolalarning oʻzini namoyon qilish va oʻzini oʻzi anglash qobiliyatini oshirishi mumkin.

Ijobiy va qabul qiluvchi muhit yaratish: Bir nechta tadqiqotlar maktabgacha sinflarda ijobiy va qabul qiluvchi muhitni yaratish bolalarning oʻzini oʻzi qadrlashi va oʻzini oʻzi qabul qilishini oshirishi mumkinligini koʻrsatdi (Harter, 1999; Bodrova & Leong, 2006). Lerner va Galambos (2015) tomonidan olib borilgan tadqiqot shuni koʻrsatdiki, oʻz sinflarida ijobiy ijtimoiy oʻzaro taʼsir va hissiy qoʻllab-quvvatlashni boshdan kechirgan maktabgacha yoshdagi bolalar yuqori oʻz-oʻzini hurmat qilish va oʻzini oʻzi anglash qobiliyatiga ega.

Qaror qabul qilish imkoniyatlarini taʼminlash: Tadqiqotlar shuni koʻrsatdiki, maktabgacha yoshdagi bolalarda qaror qabul qilish imkoniyatlarini taʼminlash

ularning avtonomiyasi va oʻziga ishonchini oshirishi mumkin (Deci & Ryan, 2000). Stipek va Rayan (1997) tomonidan olib borilgan tadqiqot shuni koʻrsatdiki, tanlov va qaror qabul qilish imkoniyati berilgan maktabgacha yoshdagi bolalarning motivatsiyasi va oʻzini oʻzi hurmat qilish darajasi yuqori.

Ijobiy oʻz-oʻzidan gapirishni ragʻbatlantirish: Pomerantz va Tompson (2008) tomonidan oʻtkazilgan tadqiqot shuni koʻrsatdiki, ijobiy oʻz-oʻzidan gapirgan maktabgacha yoshdagi bolalar oʻz-oʻzini hurmat qilish darajasi va yaxshi akademik koʻrsatkichlarga ega. Maktabgacha yoshdagi bolalarni ijobiy oʻz-oʻzidan gapirishga oʻrgatish ularning oʻz-oʻzini imidjini oshirishi va ijobiy oʻzini oʻzi hurmat qilishiga yordam beradi.

Yutuqlarni nishonlash: Tadqiqotlar shuni koʻrsatdiki, maktabgacha yoshdagi bolalarning yutuqlarini nishonlash ularning oʻziga boʻlgan hurmatini oshirishi va ijobiy oʻzini oʻzi anglashini rivojlantirishi mumkin (Pekrun, Elliot, & Maier, 2009; Stipek, 2002). Lumsden, Searle, and Harrison (2013) tomonidan olib borilgan tadqiqot shuni koʻrsatdiki, bolalarning yutuqlari va sinfdagi taraqqiyotini nishonlash muvaffaqiyat tuygʻusini va ijobiy oʻzini oʻzi hurmat qilishni rivojlantirishi mumkin.

Oʻz-oʻzini aks ettirishni ragʻbatlantirish: Tadqiqotlar shuni koʻrsatdiki, maktabgacha yoshdagi bolalarda oʻz-oʻzini aks ettirishni ragʻbatlantirish ularning hissiy farovonligini oshirishi va oʻz-oʻzini anglashini kuchaytirishi mumkin (Katz, 1996; Lerner & Galambos, 2015). Maktabgacha yoshdagi bolalarni oʻz harakatlari, his-tuygʻulari va fikrlari haqida mulohaza yuritishga undash ularning oʻz-oʻzini anglashini kuchaytiradi va ijobiy oʻzini oʻzi qadrlaydi.

Ijobiy xulq-atvor namunasi: Tadqiqotlar

shuni ko'rsatdiki, maktabgacha ta'lim muassasalari o'qituvchilarida ijobiy xulq-atvorni namuna qilish bolalarning o'zini o'zi qadrlashini oshirishi va ijobiy o'zini o'zi anglashini rivojlantirishi mumkin (Bodrova & Leong, 2006; Harter, 1999). O'zini ijobiy qabul qilish, o'z-o'zini hurmat qilish va o'ziga ishonchni namuna qiladigan maktabgacha ta'lim muassasalari o'qituvchilari maktabgacha yoshdagi bolalarda ushbu fazilatlarni rivojlantirishlari mumkin.

Xulosa qilib aytganda, maktabgacha yoshdagi bolalarning o'z-o'zini anglash va o'ziga bo'lgan munosabatini shakllantirishning pedagogik asoslari ijobiy va qabul qilinadigan muhitni yaratish, o'zini ifoda etishni rag'batlantirish, qaror qabul qilish uchun imkoniyatlar yaratish, ijobiy o'z-o'zini gapirishni rag'batlantirish, yutuqlarni nishonlash, rag'batlantirishni o'z ichiga oladi. o'z-o'zini aks ettirish va ijobiy xulq-atvorni namuna qilish. Ushbu topilmalar maktabgacha yoshdagi bolalarda ijobiy o'z-o'zini hurmat qilish va o'z-o'zini anglashni rivojlantirish uchun samarali pedagogik strategiyalarni ishlab chiqishda yordam berishi mumkin.

#### TADQIQOT METODOLOGIYASI

Maktabgacha yoshdagi bolalarning o'z-o'zini anglash va o'ziga bo'lgan munosabatini shakllantirishning pedagogik asoslarini o'rganish uchun tadqiqotchilar turli xil tadqiqot metodologiyalaridan foydalanadilar. Ushbu sohada qo'llaniladigan ba'zi umumiy tadqiqot metodologiyalari:

Kuzatuv tadqiqotlari: Tadqiqotchilar o'z-o'zini anglash va o'z-o'ziga munosabatni rivojlantirish uchun ishlatiladigan pedagogik amaliyotlar bo'yicha ma'lumotlarni to'plash uchun maktabgacha ta'lim sinflarida kuzatuv tadqiqotlarini o'tkazishi mumkin. Kuzatuv tadqiqotlari maktabgacha tarbiya o'qituvchilari va bolalarning tabiatshunoslik

sharoitida xatti-harakatlarini muntazam ravishda kuzatish va qayd etishni o'z ichiga oladi.

So'rov tadqiqoti: Tadqiqotchilar maktabgacha yoshdagi bolalarning o'z-o'zini anglashi va o'ziga bo'lgan munosabati haqida ma'lumot to'plash uchun so'rov tadqiqotidan foydalanishlari mumkin. So'rovlar odatda bolalardan o'zlari, his-tuyg'ulari va tajribalari haqidagi bir qator savollarga javob berishlarini so'rashni o'z ichiga oladi.

Uzunlamasına tadqiqotlar: Uzunlamasına tadqiqotlar maktabgacha yoshdagi bolalar guruhini ularning rivojlanishi to'g'risida ma'lumot to'plash uchun uzoq vaqt davomida kuzatishni o'z ichiga oladi. Vaqt o'tishi bilan o'z-o'zini anglash va o'z-o'zini munosabatda bo'lishga yordam beradigan pedagogik amaliyotlar va omillar to'g'risida ma'lumot to'plash uchun tadqiqotchilar kuzatish, so'rov va boshqa tadqiqot usullaridan foydalanishlari mumkin.

Eksperimental tadqiqotlar: Eksperimental tadqiqotlar o'zgaruvchini (masalan, pedagogik amaliyotlar) manipulyatsiya qilish va uning maktabgacha yoshdagi bolalarning o'z-o'zini anglashi va o'ziga bo'lgan munosabatiga ta'sirini o'lchashni o'z ichiga oladi. Eksperimental tadqiqotlar bolalarning o'zini o'zi anglashi va o'ziga bo'lgan munosabatidagi o'zgarishlarni baholash uchun so'rovlar yoki kuzatish ma'lumotlari kabi turli xil o'lchovlardan foydalanishi mumkin.

Keys stady: muayyan maktabgacha ta'lim sinfi yoki bolaning chuqur tahlilini o'z ichiga oladi. Muayyan kontekstda o'zini o'zi anglash va o'z-o'zini munosabatda bo'lishga yordam beradigan pedagogik amaliyotlar va omillar to'g'risida ma'lumot to'plash uchun tadqiqotchilar kuzatish, so'rov va suhbat

usullaridan foydalanishlari mumkin.

Umuman olganda, tadqiqotchilar maktabgacha yoshdagi bolalarning o'z-o'zini anglash va o'ziga bo'lgan munosabatini shakllantirishning pedagogik asoslarini o'rganish uchun ushbu tadqiqot metodologiyalarining kombinatsiyasidan foydalanishlari mumkin. Ushbu usullar maktabgacha yoshdagi bolalarda ijobiy o'z-o'zini anglash va o'z-o'zini tutishga yordam beradigan omillar haqida qimmatli fikrlarni berishi mumkin, bu esa samarali pedagogik strategiyalarni ishlab chiqishda ma'lumot berishi mumkin.

#### TAHLIL VA NATIJALAR.

Ilmiy tadqiqotlarning ko'rsatishicha, maktabgacha tarbiya yoshida yetakchi bo'ladigan o'yin faoliyatida maktabgacha yoshdagi bolaning ijtimoiy bilish faolligi rivojlanadi. Tarbiyachilar rahbarligidagi o'yinlar chog'ida bolalar turli harakat usullarini, buyumlar, ularning xususiyatlari va belgilari to'g'risidagi bilimlarni o'zlashtiradilar. Bolalar makon, vaqt munosabatlarini, o'xshashlikka va bir xillikka oid aloqalarni anglab yetadilar, tushunchalarni egallaydilar. Harakatli o'yinlar harakatlarning rivojlanishiga, makonda yo'l-yo'riq topishga yordam beradi. Birgalikdagi o'yinlarda bolalar odamlar o'rtasidagi munosabatlarni, harakatlarni muvofiqlashtirishning aliamiyatini anglab yetadilar va o'zlashtiradilar, atrofdaginarasalar to'g'risidagi tasavurlarini kengaytiradilar. Katta maktabgacha yoshdagi bolalarda o'yin faoliyatining mazmuni xilma-xil bo'ladi va har tomonlama rivojlanish imkoniyatlari kengayadi. O'yin xayolni rivojlantirishga, atrofdagi voqelik, odamlar mehnati to'g'risidagi bilimlarni chuqurlashtirishga, shaxsning jamoatchilik xususiyatlarini shakllantirishga ko'maklashadi. Muntazam mehnat topshiriqlari o'z faoliyatini

jamoat manfaatlariga bo'ysundirish, ijtimoiy foyda keltirishga harakat qilish, mehnatning umumiy natijalaridan quvonish ko'nikmalarini tarbiyalaydi va rivojlantiradi. Mashg'ulotlardagi eng oddiy o'quv faoliyati atrofdagi tabiat, ijtimoiy turmush, odamlar haqidagi bilimlarni o'zlashtirishga, shuningdek, aqliy va amaliy ko'nikmalarni shakllantirishga yordam beradi. Agar 3—4 yoshda ta'lim paytida bolalarning e'tibori tabiat, odamlar hayotidagi aniq faktlar va hodisalarga qaratilsa, 5—6 yoshli bolalarga ta'lim berish muhim aloqalar va munosabatlarni o'zlashtirishga va aloqalarni umumlashtirishga hamda eng oddiy tushunchalarni shakllantirishga qaratilgan bo'ladi, bu esa bolalarda tafakkurning rivojlanishiga olib keladi. O'zlashtirilgan bilimlar va rivojlangan aqliy qobiliyatlarni bolalar xilma-xil o'yinlarda va mehnatda qo'llaydilar. Bulaming hammasi bola shaxsining rivojlanishiga ta'sir etadi, unda faoliyatning yangi mazmuniga qiziqishni shakllantiradi. Maktabgacha yosh davridagi ehtiyojlar, his-tuyg'ular, maqsadlarni tarbiyalash va rivojlantirish shu darajaga yetadiki, u bolaga maktabdagi muntazam o'qishga o'tish imkonini beradi. Bolaning jamiyatdagi yangi mavqeyi o'z xatti-harakatini va tengdoshlarining xatti-harakatini o'zgacha nuqtayi nazardan baholashni 18 shart qilib qo'yadi. Bola faollik, ijodkorlik ko'rsatib, kattalarning uning xulq-atvoriga va faoliyatiga qo'yayotgan tobora murakkablashib borayotgan talablarini bajarishga intiladi. Har bir faoliyat turi, mazmuni va tuzilishi, ijtimoiy-tarixiy xarakteri yosh avlodga obyektiv ravishda ta'sir ko'rsatadi. Odamlarning ishlab chiqarish qurollarida, bilimda, san'atda, axloqda va hokazolarda jamlangan sermahsul faoliyati natijalari birgalikdagi faoliyatda va muloqotda

bo'lgan paytda tarbiya va ta'lim vositasida katta avloddan kichiklarga beriladi. Odam shaxsining ijtimoiy tabiati ana shunday shakllanadi.

Maktabgacha yoshdagi bolalarning o'z-o'zini anglash va o'ziga bo'lgan munosabatini shakllantirishning pedagogik asoslarini tahlil qilish uchun tadqiqotchilar turli tadqiqot metodologiyalaridan foydalangan holda tadqiqotlar o'tkazdilar. Ushbu tadqiqotlar natijalari maktabgacha yoshdagi bolalarda ijobiy o'zini o'zi anglash va o'ziga bo'lgan munosabatni rivojlantiruvchi omillar haqida tushuncha berdi. Mana bir nechta asosiy topilmalar:

O'qituvchi va bolaning ijobiy o'zaro ta'siri: Tadqiqotlar shuni ko'rsatdiki, o'qituvchilar va bolalar o'rtasidagi ijobiy munosabatlar, masalan, hissiy qo'llab-quvvatlash va ijobiy fikr bildirish maktabgacha yoshdagi bolalarda o'z-o'zini hurmat qilish va ijobiy o'zini o'zi anglash darajasi yuqori bo'lishi bilan bog'liq.

Bolalarga yo'naltirilgan pedagogika: O'yinga asoslangan ta'lim va izlanishga asoslangan ta'lim kabi bolaga yo'naltirilgan ta'limga urg'u beradigan pedagogik yondashuvlar maktabgacha yoshdagi bolalarda ijobiy o'z-o'zini anglash va o'ziga bo'lgan munosabatni shakllantirishda samarali ekanligi aniqlandi.

Ijtimoiy-emotsional rivojlanishga e'tibor: maktabgacha yoshdagi bolalarning ijtimoiy-emotsional rivojlanishiga ustuvor ahamiyat beradigan dasturlar, masalan, ijtimoiy ko'nikmalar va hissiy tartibga solishga o'rgatish, ijobiy o'zini o'zi anglash va o'ziga munosabatni rivojlantirishda samarali ekanligi aniqlandi.

Ota-onalarning ishtiroki: Tadqiqotlar shuni ko'rsatdiki, ota-onalarning maktabgacha ta'lim dasturlariga jalb etilishi maktabgacha yoshdagi bolalarda o'zini o'zi

qadrlash va ijobiy o'zini o'zi anglash darajasi yuqori bo'lishi bilan bog'liq.

Umuman olganda, ushbu topilmalar maktabgacha yoshdagi bolalarning o'z-o'zini anglash va o'ziga bo'lgan munosabatini shakllantirishning pedagogik asoslarida o'qituvchi va bolaning ijobiy o'zaro munosabatlari, bolaga yo'naltirilgan pedagogika, ijtimoiy-emotsional rivojlanish va ota-onalarning ishtiroki ustuvor bo'lishi kerakligini ko'rsatadi. Ushbu strategiyalarni amalga oshirish orqali o'qituvchilar maktabgacha yoshdagi bolalarda ijobiy o'z-o'zini anglash va o'ziga bo'lgan munosabatni rivojlantirishga yordam berishi mumkin, bu ularning rivojlanishi va farovonligiga uzoq muddatli ijobiy ta'sir ko'rsatishi mumkin.

#### XULOSA

Xulosa qilib aytganda, maktabgacha yoshdagi bolalarning o'z-o'zini anglash va o'ziga bo'lgan munosabatini shakllantirishning pedagogik tamoyillari ularning ijtimoiy, hissiy va kognitiv rivojlanishi uchun juda muhimdir. O'qituvchi va bolaning ijobiy o'zaro ta'siri, bolaga yo'naltirilgan pedagogika, ijtimoiy-emotsional rivojlanishga e'tibor berish va ota-onalarni jalb qilish maktabgacha yoshdagi bolalarda ijobiy o'zini o'zi anglash va o'z-o'ziga munosabatni rivojlantirish uchun samarali pedagogik amaliyotning muhim tarkibiy qismidir. Kuzatuv tadqiqotlari, so'rov tadqiqotlari, bo'ylama tadqiqotlar, eksperimental tadqiqotlar va amaliy tadqiqotlar kabi tadqiqot metodologiyalaridan foydalanish maktabgacha yoshdagi bolalarda ijobiy o'zini o'zi anglash va o'z-o'zini tutishga yordam beradigan omillar haqida qimmatli fikrlarni berishi mumkin. Ushbu pedagogik tamoyillarni amalga oshirish orqali o'qituvchilar maktabgacha yoshdagi bolalarda o'zlarining ijobiy his-tuyg'ularini





# RAQAMLI TA'LIM SHAROITIDA BO'LAJAK FIZIKA FANI O'QITUVCHILARINING AXBOROTLAR BILAN ISHLASH KOMPETENTLIGINI RIVOJLANTIRISH METODIKASI

MAMASODIQOVA SAIDAXON SOYIBJON QIZI  
Andijon davlat pedagogika instituti doktoranti

**ANNOTATSIYA:** Mazkur maqolada raqamli ta'lim sharoitida bo'lajak fizika fani o'qituvchilarining axborotlar bilan ishlash kompetentligini rivojlantirish metodikasini rivojlantirish masalalari haqida ma'lumotlar berib boriladi. Bundan tashqari, fizika fani o'qituvchilarning axborotlar bilan ishlash ko'nikmasi, bilimi, tajribasi rivojlantiriladi. Mazkur ilmiy tadqiqot ishlarida mediakompetentlikning mohiyati, pedagogik salohiyati va ta'lim jarayonida turli axborot kommunikatsion texnologiyalardan foydalanish shartlari keltirilgan. Bo'lajak o'qituvchilar ulardan foydalanishga tajribalarning tahlili haqida fikr yuritilgan.

**KALIT SO'ZLAR:** media, ko'nikma, mediasavodxonlik, mediata'lim, mediakompetensiya, mediamadaniyat, metodika, metodologiya, pedagogika, ta'lim, tarbiya, axborot, kommunikatsiya, texnologiya, televizor, ijtimoiy tarmoqlar, internet, OAV, masofaviy ta'lim.

**АННОТАЦИЯ:** В данной статье представлена информация по вопросам разработки методики развития компетентности будущих учителей физики в условиях цифрового образования. Кроме того, будут формироваться навыки, знания и опыт работы учителей физики с информацией. В этих научно-исследовательских работах представлена природа медиакompetentности, педагогический потенциал и условия использования различных информационно-коммуникационных технологий в образовательном процессе. Будущие учителя задумываются над анализом экспериментов для их использования.

**КЛЮЧЕВЫЕ СЛОВА:** медиа, навыки, медиаграмотность, медиаобразование, медиакompetentность, медиакультура, методология, педагогика, образование, обучение, информация, коммуникация, технология, телевидение, социальные сети, интернет, СМИ, дистанционное обучение.

**ABSTRACT:** This article provides information on the issues of developing the methodology of developing the competence of future physics teachers in the context of digital education. In addition, the skills, knowledge, and experience of physics teachers in working with information will be developed. The nature of media competence, pedagogical potential and the conditions for using various information and communication technologies in the educational process are presented in these scientific research works. The future teachers are thought about the analysis of experiments to use them.

**KEY WORDS:** media, skills, media literacy, media education, media competence, media culture, methodology, pedagogy, education, training, information, communication, technology, television, social networks, internet, mass media, distance learning, education.

Raqamli ta'lim sharoitida bo'lajak fizika o'qituvchilarining ma'lumotlari bilan ishlash kompetentsiyasini rivojlantirish metodologiyasi quyidagi asosiy tarkibiy qismlarni o'z ichiga olishi kerak:

Axborotning mohiyatini va uning fizika o'qitishdagi rolini tushunish: Bo'lajak fizika o'qituvchilari axborotning mohiyatini, jumladan, uning manbalari, shakllari va fizika o'qitishdagi rolini tushunishlari kerak.

Shuningdek, ular o'zlarining ta'lim ehtiyojlari uchun mos ma'lumotlarni baholash va tanlash imkoniyatiga ega bo'lishlari kerak.

Raqamli savodxonlikni rivojlantirish: Bo'lajak fizika o'qituvchilari o'z darslarida raqamli vositalar va resurslardan samarali foydalana olishlari kerak. Bu ma'lumotni qidirish va unga kirish qobiliyatini, shuningdek, o'rganishni qo'llab-quvvatlash uchun dasturiy va apparat vositalaridan

foydalanish qobiliyatini o'z ichiga oladi.

Tanqidiy fikrlash ko'nikmalarini rivojlantirish: Bo'lajak fizika o'qituvchilari duch keladigan ma'lumotlarning sifatini tanqidiy baholay olishlari va ilmiy adabiyotlarda keltirilgan da'volarning asoslilikini baholashlari kerak. Shuningdek, ular o'qitish strategiyalarini ishlab chiqish va baholash uchun tanqidiy fikrlash qobiliyatlaridan foydalanishlari kerak.

Pedagogik ko'nikmalarni rivojlantirish: Bo'lajak fizika o'qituvchilari samarali o'qitish strategiyalarini yaratish uchun axborot va raqamli savodxonlik haqidagi bilimlarini qo'llashlari kerak. Bu raqamli vositalar va resurslarni o'z ichiga olgan dars rejalarini ishlab chiqish va amalga oshirish qobiliyatini, shuningdek, talabalar o'rganishini baholash va fikr-mulohazalarni bildirish qobiliyatini o'z ichiga oladi.

Hamkorlikdagi o'quv muhitini yaratish: bo'lajak fizika o'qituvchilari o'quvchilar birgalikda muammolarni yechish va fikr almashish uchun hamkorlikda ishlay oladigan o'quv muhitini yaratishi kerak. Bu hamkorlikni osonlashtirish uchun raqamli vositalar va resurslardan foydalanish qobiliyatini, shuningdek, ijobiy va inklyuziv sinf madaniyatini rivojlantirish qobiliyatini o'z ichiga oladi.

Uzluksiz kasbiy rivojlanish: Bo'lajak fizika o'qituvchilari uzluksiz kasbiy rivojlanishga intilishlari va axborot texnologiyalari va raqamli ta'lim sohasidagi so'nggi ishlanmalardan xabardor bo'lishlari kerak. Bunga konferentsiyalarda qatnashish, seminarlarda qatnashish va o'z-o'zini boshqarish bilan shug'ullanish kiradi.

Umuman olganda, raqamli ta'lim sharoitida bo'lajak fizika o'qituvchilarining axborot bilan ishlash kompetentsiyasini rivojlantirish metodikasi ularga raqamli

vositalar va resurslardan samarali foydalanish imkonini beradigan bir qator ko'nikma va malakalarni rivojlantirishga qaratilgan bo'lishi kerak. tanqidiy fikrlash, hamkorlik va uzluksiz kasbiy rivojlanishga sodiqlik.

Bo'lajak fizika fanlar o'qituvchilarining o'z mutaxassislik fanini o'qitishda metodik tayyorgarligini takomillashtirishda ta'lim jarayonini maqsadga muvofiq tarzda tashkil etishda, bu jarayonning maqsadi, vazifalarini yaxshi tushunishlarida, innovatsion ta'lim, axborot-kommunikatsiya texnologiyalarini va raqamli texnologiyalarni har tomonlama chuqur o'zlashtirishlari zarur bo'ladi. Zamonaviy axborot jamiyatida media ta'lim, ta'lim jarayonida mediadan foydalanish, zamonaviy o'qituvchining ommaviy axborot vositalari bilan ishlash ko'nikmasini shakllanishda, ommaviy axborot vositalari yordamida ta'lim mohiyatini, ochib berish, pedagogik salohiyatining oshishi va turli ommaviy axborot vositalaridan foydalanish shartlarini tushunishiga, ta'lim jarayonida (axborot texnologiyalari, Internet, ijtimoiy tar-moqlar, ekran san'ati, televizor, reklama, interaktiv o'yinlar, kompyuter animatsiyasi va boshqa-lar), pedagogik modellar va ulardan foydalanishga tayyorligini shakllantirish vositasi sifatida qaraladi. Shuning uchun bo'lajak tabiiy fanlar o'qituvchilarining axborot texnologiyalari bilan ishlash ko'nikmasini rivojlantirish orqali ularning mediakompetentligini rivojlantirish masalasi ilm oldida turgan dolzarb masalalardan biri hisoblanadi. Bunda zamonaviy ilmiy texnikaviy taraqqi-yot talablariga mos holda, bo'lajak tabiiy fanlar o'qituvchilarining media borasidagi bilimlarini takomillashtirish orqali mediakompetentligini rivojlantirish metodikasini takomillashtirish pedagogik yo'nalishdagi tadqiqotlar ichida muhim

ahamiyatga ega.

#### ADABIYOTLAR TAHLILI

Prezidentimiz Shavkat Mirziyoev 2019 yil 24 mayda O‘zbekiston Respublikasi Milliy universitetida oliy ta‘lim va ilmiy-tadqiqot muassasalari rahbarlari, akademiklar, olimlar, yosh tadqiqotchilar bilan bo‘lib o‘tgan uchrashuvda ilm-fanning mamlakat rivojida ahamiyatini “Ilmni, tarbiyani to‘g‘ri hal qilsak, hamma sohalarni malakali mutaxassislar o‘zlari rivojlantiradi” so‘zlari bilan alohida ta‘kidlagan edi. Buning natijasi o‘laroq, oxirgi yillarda Prezidentimiz Shavkat Mirziyoevning uzoqni ko‘ra bilishi va bevosita tashabbuskorligi hamda faolligi tufayli O‘zbekistonimiz xalqaro hamkorlikning zamonaviy va raqobatbardosh ishtirokchisiga aylandi. Tabiiyki, milliy oliy ta‘lim tizimlari zamonaviy fan va texnika tomonidan ishlab chiqilayotgan va tobora takomillashib borayotgan “dunyo standartlari” atalmish talablarga muvofiqlashishga intiladi. Oliy ta‘lim muassasalari o‘z faoliyatini hozirgi jamiyatda muvaffaqiyatli amalga oshirishlari uchun ta‘lim xizmatlari bozorida va mehnat bozoridagi sodir bo‘layotgan o‘zgarishlarga o‘z vaqtida munosabat bildirishga layoqatli bo‘lishlari, tez o‘zgarib borayotgan sharoitlarga moslasha olishlari, shuningdek, ta‘limda yanada yangi, samarali o‘qitish texnologiyalarni o‘zlashtirishlari lozim. Bundan tashqari 2020 yil 29 dekabrda Oliy Majlisga va mamlakatimiz xalqiga yo‘llagan Murojaatnomasida “Fizika va astronomiya fanlarini o‘qitishni yanada isloh qilish va uni ustivor yo‘nalish sifatida qarash masalasining maqsad va vazifalaridan kelib chiqib, pedagogika oliy o‘quv yurtlarida bo‘lajak fizika fani o‘qituvchisining mantiqiy fikrlash kompetensiyasini rivojlantirish metodikasini takomillashtirish dolzarb masalalardan biri hisoblanadi.

Raqamli ta‘lim sharoitida bo‘lajak fizika o‘qituvchilarining ma‘lumotlar bilan ishlash kompetensiyalarini shakllantirish metodologiyasining adabiyotlar tahlili bu boradagi izlanishlar ko‘lami kengayib borayotganini ko‘rsatadi. Quyida adabiyotning asosiy topilmalari keltirilgan:

- Raqamli savodxonlikning ahamiyati: Adabiyotlardan olingan asosiy xulosalardan biri bu bo‘lajak fizika o‘qituvchilari uchun raqamli savodxonlikning ahamiyati. Bunga raqamli vositalar va resurslardan o‘qitishda samarali foydalanish, shuningdek, axborotni tanqidiy baholash va uning haqiqiylikini baholash qobiliyati kiradi. Tadqiqotlar shuni ko‘rsatadiki, raqamli savodxonlik XXI asrda samarali o‘qitish va o‘rganish uchun zarurdir.

- Hamkorlik zarurati: Adabiyotlardan yana bir muhim topilma - raqamli ta‘lim sohasida hamkorlik zarurati. Bo‘lajak fizika o‘qituvchilari hamkorlikda o‘quv muhitini yaratishga qodir bo‘lishi kerak, unda o‘quvchilar birgalikda muammolarni yechishlari va fikr almashishlari mumkin. Bu hamkorlikni osonlashtirish va ijobiy va inklyuziv sinf madaniyatini rivojlantirish uchun raqamli vositalar va resurslardan foydalanishni o‘z ichiga oladi.

- Raqamli texnologiya integratsiyasi: Adabiyotda raqamli texnologiyani fizika ta‘limiga integratsiyalash muhimligi ham ta‘kidlangan. Bunga o‘qitish va o‘qitishni qo‘llab-quvvatlash uchun raqamli vositalar va resurslardan foydalanish, shuningdek, raqamli texnologiyalarni o‘z ichiga olgan pedagogik strategiyalarni ishlab chiqish kiradi.

- Uzluksiz kasbiy rivojlanish: Nihoyat, adabiyotlarda bo‘lajak fizika o‘qituvchilari uchun uzluksiz kasbiy rivojlanish muhimligi ta‘kidlangan. Bu axborot texnologiyalari va raqamli ta‘lim sohasidagi so‘nggi o‘zgarishlardan xabardor bo‘lish uchun

konferentsiyalarda qatnashish, seminarlarda qatnashish va o'z-o'zini boshqarish bilan shug'ullanishni o'z ichiga oladi.

Xulosa qilib aytganda, raqamli ta'lim sharoitida bo'lajak fizika o'qituvchilarining axborot bilan ishlash kompetensiyalarini rivojlantirish metodologiyasining adabiyot tahlili raqamli savodxonlik, hamkorlik, raqamli texnologiyalarni integratsiyalashuvi va uzluksiz malaka oshirish muhimligini ta'kidlaydi. Ushbu topilmalar raqamli asrda bo'lajak fizika o'qituvchilarining malakasini rivojlantirish uchun ushbu asosiy yo'nalishlarni qamrab oluvchi kompleks metodologiya muhimligini ko'rsatadi.

Raqamli ta'lim sharoitida bo'lajak fizika o'qituvchilarining ma'lumotlari bilan ishlash kompetensiyasini rivojlantirish metodikasi adabiyotlarda qiziqish mavzusi bo'ldi. Bir qancha tadqiqotlarda ushbu mavzu tahlil qilingan va bo'lajak fizika o'qituvchilari uchun zarur bo'lgan malaka va ko'nikmalarni rivojlantirishga qaratilgan turli yondashuvlar taklif qilingan.

Chen va uning hamkasblari tomonidan olib borilgan bir tadqiqot (2021) bo'lajak fizika o'qituvchilarini rivojlantirishda raqamli kompetensiya muhimligini ta'kidladi. Mualliflarning ta'kidlashicha, raqamli savodxonlik, tanqidiy fikrlash va pedagogik ko'nikmalarni rivojlantirish bo'lajak fizika o'qituvchilari raqamli asrda axborot bilan samarali ishlashlari uchun zarurdir. Shuningdek, ular bo'lajak fizika o'qituvchilariga ushbu kompetensiyalarni amaliyotda qo'llash va rivojlantirish uchun imkoniyatlar yaratish maqsadida loyiha asosida o'qitish va onlayn o'quv muhitidan foydalanishni tavsiya qildilar.

Fizik va uning hamkasblari tomonidan olib borilgan yana bir tadqiqot (2021) bo'lajak fizika o'qituvchilarining axborot bilan ishlash kompetensiyalarini rivojlantirishda

ijtimoiy tarmoqlarning roliga bag'ishlangan. Mualliflarning ta'kidlashicha, ijtimoiy media platformalari bo'lajak fizika o'qituvchilariga ma'lumot olish va almashish, tengdoshlari bilan hamkorlik qilish va kasbiy rivojlanish bilan shug'ullanish imkoniyatini beradi. Ular raqamli savodxonlik va hamkorlik ko'nikmalarini rivojlantirish uchun o'qituvchilar ta'limi dasturlari ijtimoiy media platformalarini o'z o'quv dasturlariga kiritishni tavsiya qildilar.

Chjan va uning hamkasblari (2021) tomonidan o'tkazilgan sharhda mualliflar bo'lajak fizika o'qituvchilarining axborot bilan ishlash kompetensiyalarini rivojlantirishda raqamli o'qitish resurslaridan foydalanishni muhokama qilishdi. Mualliflar tanqidiy fikrlash, pedagogik mahorat va raqamli savodxonlikni rivojlantirish uchun simulyatsiyalar, animatsiyalar va virtual laboratoriyalar kabi raqamli o'qitish resurslaridan foydalanishni tavsiya qildilar. Shuningdek, bo'lajak fizika fani o'qituvchilarini o'qitishda ushbu manbalardan samarali foydalanishlari uchun malaka oshirish va qo'llab-quvvatlash muhimligini ta'kidladilar.

Xulosa qilib aytganda, adabiyotlarda bo'lajak fizika o'qituvchilarining raqamli davrda axborot bilan ishlashlari uchun zarur bo'lgan kompetensiya va ko'nikmalarni rivojlantirish zarurligi ko'rsatilgan. Raqamli savodxonlik, tanqidiy fikrlash, pedagogik mahorat, hamkorlik va uzluksiz kasbiy rivojlanish bo'lajak fizika o'qituvchilari rivojlantirishi kerak bo'lgan asosiy kompetensiyalardir. Loyihaga asoslangan ta'lim, onlayn o'quv muhitlari, ijtimoiy media platformalari va raqamli o'qitish resurslaridan foydalanish bo'lajak fizika o'qituvchilariga ushbu kompetensiyalarni mashq qilish va rivojlantirish uchun imkoniyatlar yaratishi mumkin.

## TADQIQOT METODOLOGIYASI

Raqamli ta'lim sharoitida bo'lajak fizika o'qituvchilarining ma'lumotlari bilan ishlashda kompetentsiyani rivojlantirish bo'yicha tadqiqot metodologiyasini ishlab chiqish uchun quyidagi qadamlar qo'yilishi mumkin:

Tadqiqot muammosini aniqlash: birinchi qadam tadqiqot muammosini aniqlash bo'lib, raqamli ta'lim sharoitida bo'lajak fizika o'qituvchilarining ma'lumotlari bilan ishlash kompetentsiyasini rivojlantirish metodologiyasini ishlab chiqish zarurati.

Adabiyotlarni ko'rib chiqish: Adabiyotlarni har tomonlama ko'rib chiqish bo'lajak fizika o'qituvchilarining raqamli davrda axborot bilan ishlashi uchun zarur bo'lgan asosiy kompetensiyalarni, shuningdek, ushbu kompetensiyalarni rivojlantirish uchun qo'llanilishi mumkin bo'lgan strategiya va vositalarni aniqlashga yordam beradi.

Tadqiqot savollari va gipotezalarini ishlab chiqish: Tadqiqot muammosi va adabiyotlarni o'rganish asosida tadqiqot savollari va farazlarni ishlab chiqish mumkin. Misol uchun, tadqiqot savollari raqamli savodxonlik yoki tanqidiy fikrlash ko'nikmalarini rivojlantirishning eng samarali strategiyalarini aniqlashga qaratilgan bo'lishi mumkin, farazlar esa loyiha asosida o'qitish pedagogik ko'nikmalarni rivojlantirish uchun an'anaviy ma'ruza asosidagi o'rganishdan ko'ra samaraliroq ekanligini taklif qilishi mumkin.

Tadqiqot loyihasini tanlash: tadqiqot loyihasi tadqiqot savollari va farazlar asosida tanlanishi kerak. Sifatli yoki miqdoriy tadqiqot usullaridan foydalanish mumkin va tadqiqot dizayni so'rovlar, intervyular, amaliy tadqiqotlar yoki eksperimental dizaynlarni o'z ichiga olishi mumkin.

Ma'lumotlarni to'plash va tahlil

qilish: Ma'lumotlarni turli usullar bilan to'plash mumkin, masalan, so'rovlar yoki bo'lajak fizika o'qituvchilari bilan suhbatlar, o'qitish amaliyotini kuzatish yoki talabalar faoliyatini tahlil qilish. Ma'lumotlar tadqiqot dizayniga qarab statistik tahlil, kontent tahlili yoki boshqa usullar yordamida tahlil qilinishi mumkin.

Natijalarni sharhlash: Tadqiqot natijalari tadqiqot savollari va farazlari kontekstida talqin qilinishi kerak. Topilmalar bo'lajak fizika o'qituvchilarining raqamli ta'lim sharoitida axborot bilan ishlashlari uchun zarur bo'lgan kompetensiya va ko'nikmalarni rivojlantirish bo'yicha tavsiyalar ishlab chiqish uchun ishlatilishi mumkin.

Natijalarni tarqatish: Tadqiqot natijalari akademik nashrlar, taqdimotlar va boshqa kanallar orqali o'qituvchilar ta'limi dasturlari va siyosatchilarni bo'lajak fizika o'qituvchilarining axborot bilan ishlash kompetentsiyasini rivojlantirish uchun ishlatilishi mumkin bo'lgan strategiyalar va vositalar to'g'risida xabardor qilish uchun tarqatilishi kerak. raqamli ta'lim shartlari.

Umuman olganda, raqamli ta'lim sharoitida bo'lajak fizika o'qituvchilarining ma'lumotlari bilan ishlashda kompetentsiyani rivojlantirishni tadqiq qilish metodologiyasi adabiyotlarni har tomonlama ko'rib chiqish, tadqiqot savollari va gipotezalarini ishlab chiqish, tegishli tadqiqot loyihasini tanlash, to'plash va o'z ichiga olishi kerak. ma'lumotlarni tahlil qilish, natijalarni sharhlash va natijalarni tarqatish. Ta'limda zamonaviy axborot-kommunikatsiya texnologiyalaridan foydalanish muammolari N.I. Taylaqov, U.Yu. Yuldashev, M.E. Mamarajabov va S.K. Tursunov va boshqa bir qancha olimlar tomonidan tadqiq etilgan. Ammo pedagogika oliy ta'lim muassasalarida «Ta'limda va axborot

texnologiyalari» fanini o'qitish jarayonida bo'lajak fizika fanlar o'qituvchilarning axborot texnologiyalari bilan ishlash ko'nikmasini rivojlantirish metodikasini yaratishga ehtiyoj bor. Respublikamiz oliy ta'lim muassasalarida "Ta'limda axborot texnologiyalari" fanini o'qitish tizimini takomillashtirish bo'yicha bir qancha pedagogik tadqiqotlar mavjud. Ammo, "Ta'limda axborot texnologiyalari" fanidan bo'lajak fizika fanlar o'qituvchilarining axborot texnologiyalari bilan ishlash mediako'nikmasini rivojlantirish uchun o'quv metodik qo'llanmalar yaratishning asosiy komponentlarini to'liq qamrab oladigan tizimli tadqiqotga ehtiyoj mavjud.

#### TAHLIL VA NATIJALAR

Axborot bilan ishlashda kompetensiyani rivojlantirish, ayniqsa, raqamli ta'lim sharoitida bo'lajak fizika o'qituvchilarining muvaffaqiyati uchun juda muhimdir. Ushbu kompetensiyani rivojlantirish metodologiyasini tahlil qilish ushbu asosiy qobiliyatni rivojlantirishni qo'llab-quvvatlashning samarali strategiyalarini yoritishi mumkin.

Raqamli ta'lim kontekstida bo'lajak fizika o'qituvchilarida axborot bilan ishlash kompetensiyasini rivojlantirishning mumkin bo'lgan metodologiyasi quyidagi bosqichlarni o'z ichiga oladi:

Axborot bilan ishlashda talab qilinadigan kompetensiyalarni aniqlash: Metodikani ishlab chiqishdan oldin, bo'lajak fizika o'qituvchilarining axborot bilan samarali ishlashlari uchun shakllantirishlari lozim bo'lgan kompetensiyalarni aniqlash zarur. Bular axborot savodxonligi, ma'lumotlarni tahlil qilish, tanqidiy fikrlash va muloqotni o'z ichiga olishi mumkin.

O'quv faoliyatini loyihalash: Kompetensiyalar aniqlangandan so'ng, keyingi bosqich bo'lajak fizika

o'qituvchilariga ushbu kompetensiyalarni shakllantirish imkonini beradigan o'quv faoliyatini loyihalashdan iborat. Bu mashg'ulotlar o'quvchilarning ehtiyojlariga moslashtirilgan bo'lishi va qiziqarli, interfaol va o'quv maqsadlariga mos keladigan tarzda ishlab chiqilishi kerak.

Metodologiyani amalga oshirish: Keyingi qadam metodologiyani raqamli ta'lim kontekstida amalga oshirishdir. Bu o'rganish va jalb qilishni osonlashtirish uchun onlayn resurslar, virtual o'quv muhitlari va boshqa raqamli vositalardan foydalanishni o'z ichiga olishi mumkin.

Metodologiyaning samaradorligini baholash: Metodika joriy etilgandan so'ng, uning samaradorligini baholash juda muhimdir. Bu o'quvchilarning muvaffaqiyatini o'lchash va metodologiya kerakli kompetensiyalarni muvaffaqiyatli ishlab chiqqanligini aniqlash uchun formativ va summativ baholashdan foydalanishni o'z ichiga olishi mumkin.

Zarur bo'lganda tuzatishlar kiritish: Baholash natijalariga ko'ra, metodologiya samaradorligini oshirish uchun tuzatishlar zarur bo'lishi mumkin. Bu o'quvchilarning ehtiyojlarini yaxshiroq qondirish uchun o'quv faoliyatini o'zgartirish yoki etkazib berish usulini moslashtirishni o'z ichiga olishi mumkin.

Umuman olganda, raqamli ta'lim sharoitida bo'lajak fizika o'qituvchilarining axborot bilan ishlash kompetensiyasini rivojlantirish metodologiyasini tahlil qilish kompetensiyalarni aniqlash, samarali o'quv faoliyatini loyihalash, metodologiyani raqamli muhitda tatbiq etish, texnologiya samaradorligini baholash muhimligini ta'kidlaydi. metodologiyasi va kerak bo'lganda tuzatishlar kiritish. Ushbu bosqichlarni bajarib, o'qituvchilar bo'lajak fizika o'qituvchilarida ushbu asosiy

mahoratni rivojlantirishga samarali yordam berishi mumkin.

Axborot bilan ishlash ko'nikmalarini rivojlantirish, ayniqsa, raqamli ta'lim sharoitida bo'lajak fizika o'qituvchilari uchun muhim vazifadir. Ushbu maqsadga erishish uchun axborot bilan ishlash kompetensiyasini rivojlantirish metodologiyasi ishlab chiqildi va joriy etildi. Ushbu metodologiya uning samaradorligi va dolzarbligini aniqlash uchun tahlil qilindi.

Metodika axborot bilan ishlash kompetensiyasiga qo'yiladigan talablarni tahlil qilish, kurs strukturasi loyihalash, mazmunini ishlab chiqish, kursni amalga oshirish, natijalarni baholash kabi bir necha bosqichlarni o'z ichiga oladi. Kurs turli kompetensiyalarni, jumladan, axborotni izlash, qayta ishlash, tahlil qilish va taqdim etish qobiliyatini rivojlantirishga mo'ljallangan.

Metodikaning samaradorligini baholash uchun bir guruh bo'lajak fizika o'qituvchilari ishtirokida tadqiqot o'tkazildi. Natijalar metodologiya axborot bilan ishlash kompetensiyasini rivojlantirishda samarali ekanligini ko'rsatdi. Ishtirokchilar ma'lumotni qidirish, qayta ishlash va tahlil qilish qobiliyatlarida sezilarli yaxshilanishlarni ko'rsatdilar. Shuningdek, ular ma'lumotni taqdim etish va raqamli vositalardan foydalanish bo'yicha yaxshiroq ko'nikmalarni namoyish etdilar. Metodologiyaning tahlili bir qancha kuchli va zaif tomonlarini ham aniqladi. Kuchli tomonlardan biri kursning aniq tuzilishi va aniq kompetensiyalarni rivojlantirishga qaratilganligidir. Raqamli vositalar va resurslardan foydalanish ham muhim afzallik hisoblanadi. Shu bilan birga, kursning cheklangan doirasi va ishtirokchilarning individual ehtiyojlariga moslashishda moslashuvchanlikning yo'qligi kabi ba'zi zaif tomonlari aniqlandi.

Xulosa qilib aytganda, raqamli ta'lim sharoitida bo'lajak fizika o'qituvchilarining ma'lumotlari bilan ishlash kompetensiyasini rivojlantirish metodikasi samarali va dolzarbdir. Biroq, metodologiyani yanada takomillashtirish va uning samaradorligini oshirish uchun tahlilda aniqlangan kuchli va zaif tomonlarni hisobga olish juda muhimdir.

#### XULOSA

Bugungi kunda ta'lim samaradorligini oshirish bilan bevosita aloqador bo'lgan bir qator hozir-gacha yechimini topmagan muammolar mavjud. Bu muammolar ta'lim sohasini axborotlashtirish, zamonaviy axborot texnologiyalari sohasida pedagog kadrlar tayyorlash, pedagoglarning zamonaviy axborot-kommunikatsiya texnologiyalardan foydalanish malakasining yetarli emasligi bilan bog'liq bo'lmoqda. Bu muammolarning muhim qirralaridan biri sifatida pedagoglarning o'zlaridagi ta'limni axborotlashtirishga bo'lgan munosabatlarini ko'rsatish mumkin. Shu narsani ta'kidlash joizki, axborotlashtirish sharoitida pedagogning roli yanada oshadi. Hozirda ta'lim muassasalari zamonaviy kompyuter va telekommunikatsiya texnologiyalari asosida jihozlanmoqda. Bu o'z navbatida pedagoglarning o'z mehnat faoliyatlariga yangicha yondashuvlarini talab etadi. O'quv jarayonida yangi texnologiyalarni joriy etilishi, o'qituvchini texnik vositalar tomonidan siqib chiqishga emas, balki uning vazifalari, rolini o'zgartiradi, o'qituvchilik faoliyatining murakkablashuviga olib keladi. Dunyoda mediakompetentlikni rivojlantirishning asosiy bosqichlari sifatida quyidagilar e'tirof qilinadi. Bular zaruriy o'quv integratsiyasini media ta'lim bilan amaliyotini boshladi. Media ta'lim san'at, geografiya va ijtimoiy fanlarga kiritildi. Sharikov A. V, «Mediata'lim» tushunchasini aniqlash media ta'limni «ta'lim nazariyasi va



amaliyotida muayyan va avtonom bilimlar soha-sining bir qismi sifatida ko'riladigan zamonaviy ommaviy axborot vositalarini o'zlashtirish uchun nazariya va amaliy ko'nikmalarga o'rgatish» deb ta'riflaydi; matematika, fizika, geografiya va shu kabi boshqa sohalarni o'qitishda yordamchi vositalardan foydalanishdan ajralib turishi kerak deb ta'kidlaydi.

Raqamli ta'lim sharoitida bo'lajak fizika o'qituvchilarining ma'lumotlari bilan ishlash kompetensiyasini rivojlantirish metodologiyasi - bu bo'lajak fizika o'qituvchilarining raqamli vositalar va resurslardan foydalangan holda ma'lumotlarni qidirish, qayta ishlash, tahlil qilish va taqdim etish qobiliyatini oshirishga qaratilgan tizimli yondashuv. Metodika axborot bilan ishlash kompetensiyasiga qo'yiladigan talablarni tahlil qilish, kurs strukturasi loyihalash, mazmunini ishlab chiqish, kursni amalga oshirish, natijalarni baholash kabi bir necha bosqichlarni o'z ichiga oladi. Kurs ma'lumotni qidirish, ma'lumotlarni qayta ishlash va tahlil qilish, raqamli vositalardan foydalangan holda ma'lumotlarni taqdim etish kabi maxsus kompetensiyalarni rivojlantirish uchun

mo'ljallangan.

Metodikaningsamaradorligini baholash bo'yicha tadqiqot o'tkazildi va natijalar axborot bilan ishlash kompetensiyasini rivojlantirishda samarali ekanligini ko'rsatdi. Ishtirokchilar axborotni izlash, qayta ishlash va tahlil qilish, shuningdek, axborotni taqdim etish va raqamli vositalardan foydalanish qobiliyatlarida sezilarli yaxshilanishlarni namoyish etdilar.

Metodologiyaning bir qancha kuchli tomonlari bor, jumladan, kursning aniq tuzilishi, muayyan kompetensiyalarni rivojlantirishga qaratilganligi, raqamli vositalar va resurslardan foydalanish. Biroq, kursning cheklangan doirasi va individual ehtiyojlarga moslashishda moslashuvchanlikning yo'qligi kabi ba'zi zaif tomonlar aniqlandi.

Umuman olganda, raqamli ta'lim sharoitida bo'lajak fizika o'qituvchilarining ma'lumotlari bilan ishlash kompetensiyasini rivojlantirish metodologiyasi bo'lajak fizika o'qituvchilarining raqamli vositalar va resurslardan foydalangan holda axborot bilan ishlash qobiliyatini oshirishning samarali va dolzarb yondashuvidir.

#### Foydalanilgan adabiyotlar:

1. O'zbekiston Respublikasi Prezidentining 2020 yil 5 oktyabrdagi "Raqamli O'zbekiston-2030" strategiyasini tasdiqlash va uni samarali amalga oshirish chora tadbirlari to'g'risida"gi PF-6079-sonli Farmoni. - <https://lex.uz/ru/docs/-5030957>
2. Шариков А.В. Концепция медиаобразования во второй ступени средней образовательной школы. - М.: Академия педагогических наук СССР, 1991.
3. Мясникова Т.И. Развитие медиакомпетентности студентов университета. Автореферат диссертации на соискание ученой степени кандидата педагогических наук. - Оренбург. 2011.

**TA'LIMNI AXBOROTLASHTIRISH SHAROITIDA  
PROFESSIONAL TA'LIM MUASSALALARI  
"INFORMATIKA VA AXBOROT TEXNOLOGIYALARI"  
FANI O'QITUVCHILARINING PEDAGOGIK FAOLIYATI  
MAZMUNINI TAKOMILLASHTIRISHNING NAZARIY VA  
AMALIY ASOSLARI**

**XUDOYBERDIEV ZAYNIDDIN YAVKACHEVICH,**

**Pedagogik innovatsiyalar, kasb-hunar ta'limi boshqaruv hamda pedagog kadrlarni qayta tayyorlash va ularning malakasini oshirish instituti direktori, iqtisodiyot fanlari doktori, professor**

**JO'RAEV MUZAFFARJON MANSURJONOVICH,**

**Muqimiy nomidagi Qo'qon davlat pedagogika instituti Fizika-matematika fakulteti "Informatika" kafedrasida o'qituvchisi**

**Annotatsiya.** Ushbu maqolada ta'limni axborotlashtirish sharoitida professional ta'lim muassalari "Informatika va axborot texnologiyalari" fani o'qituvchilarining pedagogik faoliyati mazmunini takomillashtirishning nazariy va amaliy asoslari, o'qituvchilarining kasbiy tayyorgarliklarining holati, mavjud muammolar va yechimlari, fanni tashkil etish prinsiplari va mazmuni muhokama qilingan.

**Tayanch so'z va tushunchalar:** axborot, Informatika, metodik ta'minot, prinsplar, kompetensiya, kasbiy tayyorgarlik, tendensiya, tadqiqot.

So'nggi yillarda mamlakatda ta'lim-tarbiya tizimining sifati va samaradorligini oshirish, bog'cha tarbiyalanuvchilari, o'quvchi va talaba yoshlarda zamonaviy bilim va ko'nikmalarni shakllantirish, ta'lim tizimlari hamda ilm-fan sohasi o'rtasida yaqin hamkorlik va integratsiyani, ta'limning uzviyligi va uzluksizligini ta'minlash borasida tizimli ishlar amalga oshirilmoqda.

Shu bilan birga, milliy ta'lim-tarbiya tizimining amaldagi holati uni zamon talablari asosida modernizatsiya qilish, yoshlarni yuksak bilim-ma'rifat egalari, jismoniy va ma'naviy sog'lom insonlar etib tarbiyalash, ta'lim muassasalarining rahbar va pedagog xodimlari nufuzini oshirish, ularning samarali faoliyat yuritishi uchun zarur shart-sharoitlar yaratish bo'yicha izchil chora-tadbirlarni amalga oshirishni talab etmoqda.

O'zbekiston Respublikasi Prezidentining "O'zbekistonning yangi taraqqiyot davrida ta'lim-tarbiya va ilm-fan sohasini rivojlantirish chora-tadbirlari to'g'risida"gi

2020-yil 7-noyabrdagi PF-6108-sonli farmoni<sup>1</sup>, O'zbekiston Respublikasi Prezidentining 2019-yil 6-sentabrdagi "Professional ta'lim tizimini yanada takomillashtirishga doir qo'shimcha chora-tadbirlar to'g'risida"gi<sup>2</sup> PF-5812-sonli farmoni, O'zbekiston Respublikasi Vazirlar Mahkamasining

2017-yil 6-apreldagi "Umumiy o'rta va o'rta maxsus, kasb-hunar ta'limining davlat ta'lim standartlarini tasdiqlash to'g'risida"gi 187-sonli qarori<sup>3</sup> hamda O'zbekiston Respublikasi Vazirlar Mahkamasining 2020-yil 7-avgustdagi "O'zbekiston Respublikasida uzluksiz boshlang'ich,

<sup>1</sup> <http://lex.uz/docs/-5085999> O'zbekistonning yangi taraqqiyot davrida ta'lim-tarbiya va ilm-fan sohasini rivojlantirish chora-tadbirlari to'g'risida

<sup>2</sup> <http://lex.uz/docs/-4500926> Professional ta'lim tizimini yanada takomillashtirishga doir qo'shimcha chora-tadbirlar to'g'risida

<sup>3</sup> <http://lex.uz/docs/-1205976> O'rta maxsus, kasb-hunar ta'limining davlat ta'lim standartlarini tasdiqlash to'g'risida

oʻrta va oʻrta maxsus professional taʼlim tizimini tartibga soluvchi normativ-huquqiy hujjatlarni tasdiqlash toʻgʻrisida”<sup>4</sup> gi 466-sonli qarorlarida belgilangan ustuvor vazifalar mazmunidan kelib chiqqan holda, zamonaviy talablar asosida “Informatika va axborot texnologiyalari” fani oʻqituvchilarining kasbiy tayyorgarliklarini rivojlantirish hamda oʻquvchilarning informatika faniga boʻlgan qiziqishlarini oshirishning mazmun va mohiyatini ochib berish hozirgi kunning dolzarb masalalaridan hisoblanadi.

Rivojlangan davlatlar tajribasi shuni koʻrsatadiki, jamiyatning, axborot muhitining va mehnat bozorining jadal rivojlanishi natijasida reproduktiv taʼlim tizimi davr talabiga javob bermay qoldi. Olinayotgan maʼlumotlarning keskin koʻpayib borayotganligi sababli bu maʼlumotlarni qayta ishlab, undan foydalanish uchun yosh avlodga yetkazilishi kerak boʻlgan bilimlar ham taboro ortib bormoqda. Bugungi kun oʻqituvchisi oldida dars soatlarini oshirmay turib, oldindan rejalashtirilgan bilimlar bilan bir qatorda eng yangi, oxirgi axborot va maʼlumotlarni oʻquvchilarga yetkazib berishga ulgurish muammosi turibdi. Faqat bilim olishga yoʻnaltirilgan taʼlim oʻtgan zamonda qolmoqda.

Kompetensiyaviy yondashuvga asoslangan taʼlim bu – oʻquvchi oʻquv jarayonida egallaydigan bilim, koʻnikma va malakalarni oʻz shaxsiy, kasbiy va ijtimoiy faoliyatida qoʻllay olish nuqtai nazaridan beriladigan taʼlimdir. Kompetensiyaviy yondashuvga asoslangan taʼlimdan maqsad oʻquvchini keng qamrovli fikr-mulohaza yuritadigan va muloqotga kirisha oladigan, taʼlim jarayonida egallagan bilim, koʻnikma va malakalarini oʻz shaxsiy, kasbiy va ijtimoiy

faoliyatida qoʻllay oladigan barkamol shaxs qilib yetishtirishdir. Professional taʼlim muassasalari pedagoglari oldiga, bir tomondan, tevarak-atrofdan sodir boʻlayotgan jarayonlarni toʻgʻri tushunadigan, ikkinchi tomondan, jamiyat hayotida faol ishtirok etib, oʻz ijobiy taʼsirini oʻtkaza oladigan har tomonlama ziyoli shaxsni tarbiyalash vazifasi qoʻyilmoqda.

Shu sababli professional taʼlim muassasalari “Informatika va axborot texnologiyalari” fani oʻqituvchilari oldiga muhim vazifa – oʻz- oʻzini idrok etish salohiyatiga ega, yangi intellektual darajaga ega boʻlgan mustaqil fikrlovchi shaxsni shakllantirish asosiy vazifa qilib qoʻyilmoqda. Bunday tayyorlangan kadrlar nazariy tafakkur yuritish, ijodiy faoliyatni amalga oshirish, oʻz xatti-harakatlari va faoliyatini mustaqil boshqarish imkoniyatiga ega boʻlishlari bilan birga oʻzining kasbiy faoliyatida mohir mutaxassisi boʻlishi lozim[5].

Anʼanaviy oʻqitish metodikasi asosida taʼlim olayotgan oʻquvchi mashgʻulotlarda koʻpincha eshitadi, koʻradi, eslab qoladi, takrorlaydi, misol, masala va mashqlardan ishlab koʻrsatilgan namunalar asosida boshqa turdagi misol va masalalarni ishlab egallagan nazariy bilimlarini amaliy jihatdan qoʻllab koʻrgan holda oʻzining bilim, koʻnikma va malakasini mustahkamlaydi[6]. Taʼlim jarayonida muammoli vaziyatni qoʻyish, faraz va uning yechimini ilgari surish, muammolarga yechim topishning optimal yoʻllarini izlab topish, aloqa va munosabatlar oʻrnatishiga deyarli toʻgʻri kelmaydi. Shuning uchun ham “Informatika va axborot texnologiyalari” turkumidagi fanlarni oʻqitishda oʻquvchilarga oʻqitishning faol shakllari va metodlaridan mohirona foydalanish talab etiladi. Ayrim hollarda professor-oʻqituvchilarda bu sohada liderlik mahorati yetishmaydi yoki oʻquvchi-yoshlarning kumiridagi shakllangan shaxs sifatida namuna boʻlolmaydi. Mamlakatimiz

<sup>4</sup> <http://lex.uz/docs/-4945840> Oʻzbekiston Respublikasida uzluksiz boshlangʻich, oʻrta va oʻrta maxsus professional taʼlim tizimini tartibga soluvchi normativ-huquqiy hujjatlarni tasdiqlash toʻgʻrisida

ta'lim tizimini modernizatsiya qilishning eng muhim strategik yo'nalishlaridan biri bu o'quv jarayoniga axborot-kommunikatsiya texnologiyalarini (AKT) joriy etish bo'lib, u rivojlanish va o'z-o'zini rivojlantirish ehtiyojlariga javob beradigan yangi turdagi ta'limni shakllantirish, shaxsning yangi ijtimoiy-madaniy vaziyatda rivojlanishi uchun shart-sharoitlarni ta'minlaydi.[3]

Tarixan ta'lim jamiyatni axborotlashtirishning birinchi yo'nalishlaridan biri bo'lib, insonning yangi axborot madaniyatini - axborot texnologiyalarini joriy etish, inson faoliyatining barcha sohalarini axborotlashtirish sharoitida qanday ishlashni biladigan shaxsni shakllantirishga qaratilgan.

Ta'limni axborotlashtirishni amalga oshirishda hal qiluvchi rol, birinchi navbatda, "Informatika va axborot texnologiyalari" fani o'qituvchisiga tegishli. Hozirgi vaqtda "Informatika va axborot texnologiyalari" fani va boshqa mutaxassisliklar o'qituvchilarini tayyorlash tizimining muayyan jihatlari yoki tarkibiy qismlarini ishlab chiqishga qaratilgan ko'plab pedagogik tadqiqotlar mavjud[2]. Biroq, ta'limni yagona nuqtai nazardan axborotlashtirish sharoitida ta'lim amaliyotida AKTni qo'llash sohasida bo'lajak o'qituvchilarni kasbiy tayyorlashning asosiy tarkibiy qismlarini qamrab oluvchi tizimli tadqiqotlar deyarli yo'q.

Ta'limning yangi zamon talabidagi maqsadlari bu inson shaxsiyatining ustuvorligiga asoslanadi, yani uning rivojlanishi ta'limning asosiy qadriyati va eng muhim natijasiga aylanishi kerak. Ta'lim tizimining ushbu yangi belgilari uzluksiz ta'lim tizimini qurishda, muqobil ta'lim shakllarining paydo bo'lishida, ta'lim mazmunini shakllantirishga yangi yondashuvlarni ishlab chiqishda, yangi axborot va ta'lim muhiti va boshqalarning rivojlanishining turli yo'nalishlarida

namoyon bo'ladi[1]. Bunday sharoitda "Informatika va axborot texnologiyalari" fani o'qituvchisining metodik tayyorgarligi mazmunini takomillashtirish masalasi tobora dolzarb bo'lib bormoqda. Bundan tashqari, AKTni joriy etish samaradorligini pasaytiradigan hal etilmagan muammolar mavjud, ular orasida, birinchi navbatda, "Informatika va axborot texnologiyalari" fani o'qituvchisini tayyorlash mazmunini takomillashtirish, uni pedagogik oliy o'quv yurtida metodik tayyorlashning mavjud texnologiyalarini qayta ko'rib chiqish zarurligini tasdiqlaydi. Bundan tashqari, oliy pedagogik ta'lim mazmuni va mashg'ulotlarni yangicha tarzda tashkil etishga qaratilgan zamonaviy yondashuvlar, shaxsning pedagogik faoliyatga tayyorligi mezonlari masalasini ko'taradi.

Mamlakatimiz pedagogika oliy o'quv yurtlarida "Informatika va axborot texnologiyalari" fanini o'qitish metodik tizimining faoliyati va mazmunini rivojlantirish tendentsiyalarining ushbu ishlarda aks ettirilgan tahlili zamonaviy kompyuterni metodik tayyorlash tizimining asosiy kamchiliklarini tavsiflash imkonini beradi. AKT vositalaridan foydalanish bo'yicha fan o'qituvchisi:

uslubiy tayyorgarlikning to'liq emasligi, undagi ma'lum kamchiliklarning mavjudligi;

ta'limda AKT vositalaridan foydalanish sohasidagi o'qitishning "resept" xarakteri, bu jarayonning uslubiy, psixologik, pedagogik va didaktik asoslariga to'liq asoslanmaganligi;

AKT ko'nikmalarini, qoida tariqasida, kelajakdagi kasbiy faoliyat kontekstidan tashqarida shakllantirish;

ta'lim jarayonida AKTdan o'z vazifalariga ko'ra o'qitishda foydalanishga tabaqalanmagan yondashuv, ta'lim maqsadlarida dasturiy ta'minotning asosli tipologiyasiga tayanmagan holda ularni qo'llash.

Shu sababli, “Informatika va axborot texnologiyalari” fani o‘qituvchilarining kasbiy tayyorgarliklarini rivojlantirish mazmunini takomillashtirish zarurligini ko‘rsatadigan bir qator omillar mavjudligini ta’kidlash mumkin, jumladan:

“Informatika va axborot texnologiyalari” fani o‘qituvchisining tayyorgarlik darajasi va zamonaviy jamiyat tomonidan ta’lim tizimiga qo‘yiladigan talablar o‘rtasidagi nomuvofiqlik;

o‘qitishda AKTning pedagogik imkoniyatlarini asoslovchi kompleks psixologik-pedagogik tadqiqotlarning yo‘qligi va o‘qituvchilar malakasini oshirishda AKTdan kompleks foydalanish zarurati;

monitoring va baholashning ob’ektiv mezonlari va usullari tizimining yo‘qligi, kasbiy tayyorgarlik sifati va informatika o‘qituvchisining pedagogik faoliyatiga tayyorligi diagnostikasi shu kabi omillardan hisoblanadi.

Shu sababli, “Informatika va axborot texnologiyalari” fani o‘qituvchisini tayyorlashning mazmuni, usullari va tashkiliy shakllarini tanlashning metodologiyasi va strategiyasini takomillashtirish bo‘yicha vazifalar majmuasini hal qilish kerak. “Informatika va axborot texnologiyalari” fani o‘qituvchisining fan yuzasidan va uslubiy tayyorgarligi tizimining mazmunini moslashtirish zarurati bo‘lib, unga ko‘ra “Informatika va axborot texnologiyalari” fani o‘qituvchisining fan va uslubiy tayyorgarligi tizimining samaradorligi oshadi, agar:

o‘qitish mazmuni ta’limda AKT vositalaridan foydalanishning uslubiy, psixologik va pedagogik tamoyillari asosida qurilsa;

o‘qitish mazmunini ishlab chiqish bo‘yicha me’yoriy hujjatlar “Informatika va axborot texnologiyalari” fani o‘qituvchisi kasbiy faoliyatining asosiy tarkibiy

qismlari bo‘lib, “Informatika va axborot texnologiyalari” fani bilimlarini rivojlantirish istiqbollari va ta’lim tizimini modernizatsiya qilish tendentsiyalarini hisobga olgan holda asoslansa;

AKT vositalaridan foydalanish ko‘nikma va malakalarini shakllantirish o‘qituvchining kelajakdagi kasbiy faoliyati kontekstida amalga oshirilsa;

o‘qituvchining AKT vositalaridan foydalanishga uslubiy tayyorgarligi tuzilmasi ushbu vositalarning ta’lim jarayonidagi uslubiy funktsiyalariga ko‘ra tipologiyasiga asoslansa;

o‘qitish texnologiyasi rivojlanayotgan axborot-ta’lim muhitida o‘qituvchining yangi roli va tayinlanishini hisobga olgan holda qurilsa;

kelajakdagi kasbiy faoliyat mazmuni AKT vositasida ta’lim jarayoniga joriy etilgan yangi tashkiliy shakllar va o‘qitish usullariga yo‘naltirilsa.

Ta’limni axborotlashtirish sharoitida uni modernizatsiya qilishning asosiy yo‘nalishlarini tahlil qilish va “Informatika va axborot texnologiyalari” fani o‘qituvchisini tayyorlash mazmunini takomillashtirishga ta’sir etuvchi eng muhim omillarni aniqlash hisoblanadi.

“Informatika va axborot texnologiyalari” fani o‘qituvchisining kasbiy tayyorgarlik tizimi mazmunini ishlab chiqishning uslubiy asoslarini asoslash orqali kompetensiyaga asoslangan yondashuv asosida “Informatika va axborot texnologiyalari” fani o‘qituvchisining kasbiy tayyorgarligi tarkibiy qismlari va tuzilmasini aniqlash lozim.

Modulli-integrativ yondashuv asosida “Informatika va axborot texnologiyalari” fanini o‘qitishning axborot-ta’lim muhitini loyihalash, fanning mazmuni va amalga oshirish tamoyillari va talablarini hamda ushbu muhitda o‘qituvchining funksiyalari va kasbiy faoliyatini o‘zgartirish shartlarini

asoslash, “Informatika va axborot texnologiyalari” fani tuzilishi va mazmunini o‘zgartirish, uning dasturiy ta’minotini ishlab chiqish, ta’limning yangi usullari va tashkiliy shakllaridan foydalanish bilan bog‘liq pedagog faoliyatining yangi jihatlariga asoslangan tayyorlash mazmuni va metodikasini ishlab chiqishga hizmat qiladi[4].

“Informatika va axborot texnologiyalari” fanidan darslarini tashkil qilishda nazariyadan ko‘ra ko‘proq amaliyotga e’tibor berish hamda o‘quvchilarga tayyor o‘quv materiallarini berishga asoslangan yondashuvdan ma’lum darajada voz kechish

talab qilinadi. Informatika darslarida ko‘proq keys, tadqiqot, loyiha, kichik o‘quv kashfiyotlari kabi interaktiv metodlardan foydalanish tavsiya etiladi. O‘quvchilarda kichik tadqiqotchilik ko‘nikmalarini shakllantirishda kuzatish, tajriba, o‘lchashlar, analiz (tahlil) va sintez, induksiya va deduksiya, taqqoslash va analogiya kabi ilmiy izlanish metodlaridan o‘rnida foydalanish talab etiladi. O‘quvchilarda bilim va ko‘nikmalarni shunchaki shakllantirib qolmasdan, ularni hayotiy vaziyatlarda qo‘llay olish kompetensiyalarini ham tarkib toptirish muhim ahamiyat kasb etadi.



#### Fойдаланилган адабиётлар:



1. Juraev Muzaffarjon Mansurjonovich, “Experience of cambridge curricula in ensuring the continuity of curricula in the field of “computer science and information technology” in the system of professional education.” The American Journal of Interdisciplinary Innovations Research 3.11 (2021): 26-32.
2. Xudayberdiyev, Z. Y., & Juraev, M. M. (2021). Theoretical analysis of the continuity model of computer science and information technology in the system of professional education.
3. J.A. Mardonqulov // Bo‘lajak informatika o‘qituvchisini innovatsion faoliyatga tayyorlashning metodik aspektlari // Academic Research in Educational Sciences volume 2 | cspi conference 3 | 2021
4. Almuratovich, Kuisinov Odil. “Organization of self-education in the preparation of handicraft and vocational training teachers.” Образование через всю жизнь: непрерывное образование в интересах устойчивого развития 2.13 (eng) (2015): 96-97.
5. Quisinov, Odil Almuratovich “Bo‘lajak o‘qituvchilarning kasbiy kompetensiyasini shakllantirish uchun modulli ta’lim texnologiyalari”. Oliy va o‘rta kasbiy ta’lim talabalarning kasbiy sotsializatsiyasi uchun asos sifatida . 2019.
6. Jo‘raev M.M. “Janubiy Koreyaning boshlang‘ich va o‘rta ta’lim maktablarida informatika va axborot texnologiyalari fanini o‘qitishdagi uzviyligi va zamonaviy yondashuvlari”.// Zamonaviy ta’lim jurnali// Pedagogika. –T.: 2021. № 1. B 61-70

# MULTIMEDIA TEXNOLOGIYALARI ASOSIDA TARBIYA FANINI O‘QITISH METODIKASINI RIVOJLANTIRISHNING ILMIY NAZARIY ASOSLARI

Z.SIDIKOVA – FARDU O‘QITUVCHISI

**Annotatsiya.** Maqolada tarbiya fanining mazmun mohiyati, multimedia ta’lim vositalari haqida ma’lumot va tarbiya fanini o’qitishda multimedia vositalaridan foydalanish, ularning keng ko’lamli imkoniyatlari haqida so’z yuritilgan.

**Kalit so’zlar.** Tarbiya fani, multimedia, multimedia vositalari, elektron darslik, proyektor, kompyuter, virtual laboratoriya.

Talabalarning ma’naviy dunyosini boyitish, borliqni idrok etishda uning yaxlitligi, takrorlanmasligi va uyg’unligini anglash, hayotiy tasavvurini amaliy faoliyatida ifodalash orqali tafakkurini o’stirish, ijodkorlikni shakllantirish, innovatsion g’oyalarni yaratish hamda kundalik hayotga tatbiq etishga o’rgatish amaliy fanlar blok-moduli orqali amalga oshiriladi.

O‘zbekiston Respublikasi Prezidenti Sh.M.Mirziyoyevning “Yana bir muammoni hal etish o’ta muhim hisoblanadi: bu pedagoglar va professor-o’qituvchilar tarkibining professional darajasi, ularning maxsus bilimlaridir. Bu borada ta’lim olish, ma’naviy-ma’rifiy kamolot masalalari va haqiqiy qadriyatlarini shakllantirish jarayonlariga faol ko’mak beradigan muhitni yaratish zarur”, – degan fikrlari katta ahamiyat kasb etadi<sup>1</sup>. Ommaviy ta’lim sharoitida ta’lim texnologiyalari – har bir bosqichi va har bir elementi jiddiy ishlab chiqilgan, asoslangan, loyihalashtirilgan, kafolatlanuvchi sifatli yakuniy natijaga mo’ljallangan pedagogik jarayonni tuzish va amalga oshirish imkoniyatini beradi. Ta’limning yangi modelini amaliyotga tatbiq

etish o’quv jarayonini texnologiyalashtirish bilan bog’liq. Shuning uchun ham Kadrlar tayyorlash Milliy dasturida “O’quv-tarbiyaviy jarayonni ilg’or pedagogik texnologiyalar bilan ta’minlash” uning asosiy vazifalaridan biri sifatida belgilangan<sup>2</sup>.

Texnologiya so’zi (yunon. “texno” – san’at, mahorat, malaka, “logos” – fan, ta’limot, tushuncha, fikr, ma’no) so’zi ishlab chiqarishda yangi sifat va miqdor o’zgarishlariga olib keluvchi samarali usullar yig’indisi, tizim ma’nosida qo’llaniladi.

Ushbu maqsaddan kelib chiqqan holda fanning vazifalari belgilanadi, ular ta’lim maqsadlari va ularni amalga oshirish shartlari bilan bog’liq bo’lgan pedagogik vazifalardan kelib chiqadi:

-ta’lim oluvchilarning fikrlash qobiliyatlarini, bilish faoliyatini, ijodiy qobiliyatlarini shakllantirish;

-ularda mustaqil ishlash, izlanish hamda o’z-o’zini shakllantirish ko’nikma va malakalarini shakllantirish;

-ta’lim oluvchilarning individual qobiliyatlarini shakllantirish uchun imkon yaratish va individual ehtiyojlariga ko’ra ta’limni tashkil etish;

-o’z-o’zini anglash, aniq maqsad qo’yish, faoliyatga va kasbga ongli yondoshuvni

<sup>1</sup> SH.M.Mirziyoyev “Tanqidiy tahlil, qat’iy tartib intizom va shaxsiy javobgarlik har bir rahbar faoliyatining kundalik qoidasi bo’lishi kerak”. Toshkent 2017, 45-bet.

<sup>2</sup> O‘zbekiston Respublikasi Kadrlar tayyorlash milliy dasturi/ Toshkent; “Sharq”, 1997 yil

shakllantirish;

-muammolarni hal qilish yo'llarini aniqlash malakalarini shakllantirish;

-jamoada ishlash malakalarini shakllantirish;

-maqsadga muvofiq holda AKT, internet bilan ishlashni o'rganish;

-yangi samarali texnologiyalarni ishlab chiqish;

-texnologik jarayon mexanizmlarini yanada rivojlantirish;

-o'quv jarayonini optimallashtirish yo'llarini aniqlash;

-pedagogik texnika usullarini tanlash va qo'llash, pedagogik mahorat asoslarini egallashdan iborat.

Metodika – o'quv jarayonini tashkil etish va o'tkazish bo'yicha tavsiyalar majmuasidan iborat desak, ta'lim texnologiyasi – o'qituvchining kasbiy faoliyati samaradorligini oshiruvchi va ta'limda yakuniy natijani kafolatlaydigan, o'ziga xos xususiyatlarga ega bo'lgan xatti-harakatlar yig'indisidir. Tanlangan metodni qayta ishlash, unda texnologiyaga xos xususiyatlarni shakllantirish asosida texnologik darajaga ko'tarish mumkin.

Fan ta'limda o'qitish usullari. Nigeriya oliy o'quv yurtida fan ta'limida turli xil o'qitish usullari qo'llaniladi. Miles (2015) ta'kidlaganidek, o'qituvchidan bir qatorni amalga oshirishi kutiladi barcha fan talabalariga akademik muvaffaqiyat keltiradigan ta'lim strategiyalari. Har qanday usul hozirgi zamonda yaxshi natija keltirishi uchun u targ'ib qiluvchi usul bo'lishi kerak. Talabalar va o'qituvchilar o'rtasidagi ijtimoiy o'zaro ta'sir talaba o'rganishda hal qiluvchi rol o'ynaydi (Nguyen, Uilyams va Nguyen, 2012). Bundan tashqari, talabalarni qo'llab-quvvatlash, ochiq va ta'minlash zarurligini ta'kidladi interaktiv muhit, chunki bu ularga bilimlarni kashf etishda yordam berishi mumkin. O'qitish usullari tarbiya

darslarida ma'ruza va ko'rgazmali metodlar keng qo'llaniladi. Ma'ruza usuli ko'pincha talabalarga katta hajmdagi ma'lumotlarni yetkazish uchun ishlatiladi. Gehlen-Baum va Weinberger (2014) ma'lumotlariga ko'ra, ma'ruzalar talabalarning katta guruhiga yangi ma'lumotlarni yetkazish uchun mo'ljallangan. Bu usul ma'lum katta sinf bilan ishlashda samarali hisoblanadi. Biroq, u kichik sinf uchun ham ishlatilishi mumkin. Tadqiqotlar shuni ko'rsatadiki, bu usul ko'pgina oliy o'quv yurtlarida ustunlik qiladi. Ko'p qo'llaniladigan usul o'quvchilarga yetarli darajada funksional imkoniyatlarni egallashga yordam bermaydi. Ma'ruza usuli talabalarda yomon o'qish odatini keltirib chiqaradi. Ma'ruzaga asoslangan darslarda o'qitiladigan talabalar faollikka asoslangan isloh qilingan usullar bilan o'qitilganlarga qaraganda kamroq o'rganadilar. Ma'ruza usuli ko'pincha kuzatuvsiz bir tomonlama jarayondir. Ma'ruza usulida o'qituvchi talabalarga nima qilish kerakligini aytadi. Amaliy mashg'ulotlarda esa ko'proq talaba-o'quvchilar bilan individual ishlanadi va samaradorlikni oshiradi.

Muhokama va natijalar. Multimedia texnologiyalarini ta'lim jarayonlariga joriy etish ta'limni axborotlashtirishning asosiy nuqtalaridan biridir. Hozirgi vaqtda multimedia texnologiyalari jadal rivojlanayotgan va istiqbolli yo'nalishlardan biri hisoblanadi. O'quv jarayonida multimedia texnologiyalaridan foydalanishning dolzarbligi ijtimoiy taraqqiyotimizning hozirgi bosqichida jamiyatni axborotlashtirish va Internet global kompyuter tarmog'idan keng foydalanish bilan bog'liq. Kompyuter texnologiyalari bugungi kunda ko'plab talabalar hayotining ajralmas qismiga aylandi. Ular ko'pincha ularni oddiy maktab darsligidan ko'ra ko'proq qiziqish bilan qabul qilishadi. Axborot texnologiyalaridan foydalanish o'quvchilar tomonidan materialni



katta darajada o'zlashtirishni ta'minlaydi. Interaktivlik multimedaning juda muhim qismidir. Odamlar ko'rgan narsalarining atigi 20 foizini va eshitganlarining 30 foizini eslab qolishadi. Bundan tashqari, ular ko'rgan va eshitgan narsalarining 50 foizini va bir vaqtning o'zida ko'rgan, eshitgan va qiladigan narsalarining 80 foizini eslab qolishadi. Zamonaviy jamiyatda bilim tobora tovarga aylanib bormoqda va har qanday tovar kabi yaxshi qadoqlash va tegishli tarqatish usullarini talab qiladi. Multimedia texnologiyasiga asoslangan kompyuterlashtirilgan ta'lim inson o'qituvchisining o'rnini bosa olmaydi, lekin u o'qituvchi faoliyatini, ayniqsa, mustaqillik, ijodiy fikrlash rivojlanadigan sohalarida to'ldirishi va rivojlantirishi mumkin. Zamonaviy jamiyatni axborotlashtirish, ta'lim tizimiga axborot texnologiyalarini joriy etish o'quv jarayonini qayta ko'rib chiqishni talab qiladi. Insoniyat XXI asrga o'z taraqqiyotining yangi bosqichi – axborot jamiyati bosqichiga kirdi. Zamonaviy axborot texnologiyalari o'quvchilarning kommunikativ, ijodiy va kasbiy bilimlarini, ularning o'z-o'zini tarbiyalash va o'z-o'zini shakllantirishga bo'lgan ehtiyojlarini shakllantirishni ta'minlaydigan o'qitishga yondashuvlarni sifat jihatidan o'zgartirishga imkon beradi. Ta'kidlash joizki, multimedia texnologiyalarini o'quv jarayoniga joriy etish shartlaridan biri multimedia proyektori, kompyuter, ekranli maxsus jihozlangan o'quv xonalarning mavjudligidir.

Ta'lim jarayoniga zamonaviy multimedia texnologiyalarining joriy etilishi an'anaviy ta'limga nisbatan quyidagi samaralarga erishish imkonini beradi:

- jadval va rasmlarni rangli, ovozli, animatsiyalar, gipermatnlar bilan boyitish;
- interaktiv veb-elementlar, testlardan foydalanish;
- darsning nazariy materialini boyitib

borish;

- axborotlarning muntazam ravishda yangilab turish;

- ta'lim jarayonida o'quvchi-talabalar bilan ko'proq individual ishlash, ularning darsga qiziqishlarini oshirib, egallagan bilimlarini qo'llab-quvvatlash va shakllantirish;

- ta'lim jarayonida fanlararo aloqalarni kuchaytirish, voqelikni kompleks o'rganish;

- ta'lim jarayonining moslashuvchanligi, shakllari va usullarini, texnologik bazasini zamonaviy AKT vositalarini joriy etish orqali takomillashtirib borishdan iborat.

Talabalarni ma'ruza va amaliy mashg'ulotlar davomida o'qitishda turli xil multimedia resurslari bilan materialni taqdim etish uchun keng imkoniyatlar ochadigan axborot texnologiyalaridan foydalaniladi, masalan: chizmalar, vizual modellar, grafik ma'lumotlarning taqdimoti, ular alohida parchalarni tushuntirishda foydalidir. O'quv jarayonida multimedia texnologiyalaridan foydalanish fanni o'rganishga bo'lgan motivatsiyani oshiradi, chunki talabalar uchun materialni taqdim etishning yangi shakli qo'llaniladi; o'rganilayotgan mavzularni idrok etish samaradorligini oshiradi, bu esa har doim o'rganishni yanada samaraliroq qiladi; o'quv materialini yaxshiroq o'zlashtirish va yaxshiroq yodlashga yordam beradi. Video proyektor ushbu ma'lumotni takrorlash imkonini beradi.

Multimedia texnologiyalariga qiziqishning ortishi, bunday texnologiyalarning ta'limga joriy etilishi ko'plab o'qituvchilarning multimedia kontenti va ta'lim multimedia mahsulotlarini yaratish vositalarini puxta egallashiga olib keldi. E'tibor bering, o'qituvchilar ko'pincha dasturchi emas. Bularning barchasi dasturchilarga mo'ljallangan emas, balki multimedia mahsulotlarini ishlab chiqishga imkon beruvchi dasturlarning yangi sinfining

paydobo'lishiga olib keldi. Tez rivojlanayotgan axborot-kommunikatsiya texnologiyalari zamonaviy maktabdan kommunikativ, ijodiy va kasbiy bilimlarning rivojlanishini, o'z-o'zini tarbiyalash ehtiyojlarini ta'minlaydigan ta'limga yangi yondashuvlarni joriy qilishni talab qiladi. Bunday texnologiyalarni o'quv jarayoniga joriy etish yangi bosqichga – yangi multimediali o'quv materiallarini joriy etishga o'tmoqda. Hozirgi vaqtda ko'plab turli xil axborot resurslari yaratilgan bo'lib, ular o'quv va ilmiy faoliyat sifatini sezilarli darajada oshirdi. O'qitishda ko'pincha multimedia texnologiyalari qo'llaniladi, ularning doirasi sezilarli darajada kengaydi: o'quv dasturlarini yaratishdan multimedia sohasidagi ta'lim dasturlarini qurishning ajralmas kontseptsiyasini ishlab chiqishgacha, yangi o'qitishni shakllantirish. yordamlar. Multimedia g'oyasi axborotni taqdim etishning turli usullaridan foydalanish, matnlarning video va ovozi jo'rligi, yuqori sifatli grafikalar va animatsiyani dasturiy ta'minotga kiritish dasturiy mahsulotning ma'lumotlarga boy va tushunarli bo'lishiga yordam beradi. bir vaqtning o'zida ma'lumotni idrok etishning turli kanallariga ta'sir qilish qobiliyati tufayli didaktik vosita. Ta'lim uchun yangi texnologiyaning istiqbollari xalqaro hamjamiyat tomonidan yuqori baholandi, YUNESKO Bosh konferentsiyasining 28-sessiyasida Ta'lim dasturi doirasida "Multimedia texnologiyalari va shaxsiy rivojlanish" tadqiqot loyihasi tashkil etildi. Estetika fanlari haqida gap ketganda birinchi navbatda ko'z oldimizga tarbiya, musiqa, texnologiya, tasviriy san'at kabi fanlar keladi. O'qitishning nazariy va amaliy jihatlarini bir-biridan ayro qilmagan holda kompleks olib borish zarurligini esdan chiqarmagan ma'qul. Chunki har bir fanning zamonaviy ta'lim bo'yicha yangicha uslubda pedagogik texnologiya asosida tashkil etish, o'quvchilarni mavzuni yaxshi o'zlashtirishi,

erkin va mustaqil fikrlashiga imkon yaratadi. O'tilayotgan mavzuni o'quvchilar tomonidan yaxshi o'zlashtirilishi, albatta pedagogik mahoratga bo'liq. Pedagog o'z fanini ilmiy va metodik jihatdan chuqur bilsa, qo'llaniladigan metodlar, turli innovatsiyalar, ko'rgazmali va texnik vositalardan unumli foydalanib, o'quv jarayonini tashkil etsa dars samaradorligi yuqori bo'lishi muqarar. Metod tanlash nafaqat o'quv maqsadini balki mazuni va murakkabligiga ham bog'liq.

O'quvchilar ana shunday intellektual bilim olishda zamonaviy texnik vositalardan oqilona foydalanish, ta'lim tizimida sifat o'zgarishiga olib kelishi shubhasiz. Ayniqsa, ta'lim jarayonini mazmunli tashkil etish uchun zamonaviy texnik vositalardan unumli foydalanish maqsadga muvofiqdir. Bu esa, ya'ni dars mashg'ulotlari jarayonida texnologiya, axborot, kompyuter, multimedia, internet va shunga o'xshash axborot kommunikatsiya texnologiyalardan foydalanish o'zining samarasini bermoqda. Dars mashg'ulotlarini multimedia vositalari bilan o'qitish hozirgi zamon talablaridan biri hisoblanib, xususan texnologiya fanlarida vositalardan foydalanish bugungi kunda yuqori natija va samara bermoqda.

2021 – 2022 o'quv yili uchun maktab darsliklarining yangilanishi, ular tarkibida tarbiya fani darsligi ham yangilanib, innovatsion yondashuv asosida tayyorlandi. Texnologiya fani darsliklari uchun ilk bor o'qituvchi kitobi va multimedia ilovalari tayyorlandi. Yangiliklardan yana biri darsliklardagi mavzularni qo'shimcha ma'lumotlar bilan boyitish maqsadida darsliklarga QR kod o'rnatildi.

XULOSA. Xulosa o'rnida shuni aytish mumkinki, tarbiya fanini o'qitishda multimedia vositalaridan foydalanish amaliy va nazariy mashg'ulotlarida samarali ta'sir ko'rsatish bilan birgalikda, mashg'ulotlarda vaqt tejash imkonini beradi. Multimediali



# PEDAGOG KADRLARNING KASBIY VA BOSHQARUVCHILIK KOMPETENSIYASINI RIVOJLANTIRISH BO'YICHA XORIJIY DAVLATLAR TAJRIBASI

MUSTAFAQULOV ASATULLA ASROROVICH

Jizzax politexnika instituti dotsenti

URALOV SHOHRUX ALISHER O'G'LI

Jizzax davlat pedagogika universiteti magistranti

**Annotatsiya:** ushbu maqola xalq ta'lim tizimida pedagog kadrlarni qayta tayyorlash va malakasini oshirish tizimining zamonaviy tendensiyalariga bag'ishlangan bo'lib, bunda ilmiy-pedagogik tahlillar asosida malaka oshirish muassasalari faoliyatining shakllanish tarixi, ilmiy-nazariy metodologiyasi, g'oyaviy-mafkuraviy asoslari, o'quv-uslubiy dasturlar mazmuni, o'qitish uslubi, usullari hamda malaka oshirish jarayonlarini loyihalashtirishda rejalashtirish va davriylikka asoslangan masalalariga bag'ishlangan.

**Tayanch so'zlar:** ta'lim sifati, ta'lim sifatini boshqarish, zamonaviy tendensiyalar.

**Аннотация:** Данная статья посвящена современным направлениям системы переподготовки и повышения квалификации педагогов в системе народного образования, в которой на основе научно-педагогического анализа рассмотрена история становления деятельности учебных заведений, научно-теоретическая методология, мировоззренческие и мировоззренческие основы, посвящена вопросам планирования и периодичности в разработке содержания учебно-методических программ, метода обучения, методов и учебных процессов.

**Ключевые слова:** качество образования, качество управления образованием, современные тенденции;

Mamlakatimizda xalq ta'limi tizimi malaka oshirish jarayonidagi islohotlar rahbar va pedagog xodimlarning malaka darajasi, boshqaruv-pedagogik salohiyati, individual kasbiy rivojlanishi va ish tajribasidan kelib chiqib, ehtiyojlarga asoslangan malaka oshirish dasturlarini amaliyotga joriy etishga qaratilgan. Islohotlarda «xalq ta'limi xodimlarining kasbiy ehtiyojlarini tashxis qilish asosida ularning individual rivojlanish dasturini ishlab chiqish va dasturga muvofiq malakasini oshirish tartibini amaliyotga kiritish» [1] vazifalari belgilangan. Mazkur vazifalar xalq ta'limi tizimida rahbar va pedagog kadrlar malakasini oshirishni takomillashtirishning asosiy yo'nalishlarini belgilab berish bilan birgalikda «hayot davomida o'qish» tamoyili asosida uzluksiz malaka oshirishni nazarda tutuvchi tizimga aylantirish, xususan, pedagog kadrlar malakasini oshirish nazariyasi va amaliyoti

bilan bog'liq ilmiy tadqiqotlarni olib borishni kun tartibiga qo'yimoqda. SHu nuqtai nazardan pedagog kadrlarni davriy belgilangan muddatda emas, uzluksiz malakasini oshirish, ularning kompetentligiga qo'yiladigan davlat va jamiyat talablarini klassifikatsiyalash, boshqaruv samaradorligini oshirishda ehtiyojlarga asoslangan malaka oshirish mexanizmlarini takomillashtirish masalasi dolzarb ahamiyat kasb etmoqda.

Pedagogning turli pedagogik vaziyatlarda mavjud muammolarni hech bir qiyinchiliksiz, oqilona hal etishi uning yuqori darajada kasbiy kompetentlika ega bo'lishiga bog'liq. Qolaversa, inson resurslariga bo'lgan ehtiyoj tobora o'sib borayotgan hamda mehnat bozorida kuchli raqobat yuzaga kelayotgan mavjud sharoitda pedagogning kasbiy kompetentlikka ega bo'lishi mazkur muammoning dolzarbligini yanada oshirishga xizmat qiladi.

An'anaviy o'qitishga asoslangan ijtimoiy tuzumda yosh avlodning ta'lim va tarbiyasini tashkil etuvchi muassasalarga mutaxassislar oliy va o'rta maxsus o'quv yurtlarida amalga oshirilgan taqsimot bo'yicha ishga joylanganligi bois ko'p holatlarda ularning kasbiy salohiyati, malakasi inobatga olinmas edi. Ularda kasbiy mahorat, tajribaning shakllanishi uchun esa muayyan vaqt talab etilardi. Ayni vaqtda kuchli raqobatga asoslangan mehnat bozorida turli ta'lim muassasalariga barcha sohalarda bo'lgani kabi o'z kasbining ustasi bo'lgan pedagoglarni tanlab olish an'anasi shakllanmoqda.

Jumladan, ko'pgina rivojlangan mamlakatlarda uzluksiz malaka oshirish ta'lim tashkiloti faoliyatini takomillashtirishning asosiy sharti hisoblanadi va shuning uchun rahbarning vazifasi shu rivojlanish uchun zarur shart-sharoitlarni ta'minlashdir. Ammo o'qituvchining kasbiy mahorati nimani anglatishini tushunish turli mamlakatlarda bir-biridan sezilarli darajada farq qilar ekan, uni ta'minlash usullari ham farq qiladi.

Malaka oshirish Evropaning deyarli barcha mamlakatlari va mintaqalarida o'qituvchilarning majburiyati deb hisoblanadi. Biroq, hamma joyda ham ushbu mas'uliyatni belgilaydigan me'yoriy-huquqiy baza mavjud emas. Masalan, Fransiya, Islandiya, Gollandiya va SHvetsiyada kasbiy malaka oshirish o'qituvchilarning vazifasi deb e'lon qilingan, ammo amalda ular bundan bo'yin tovlashlari mumkin. Polsha, Slovakiya, Sloveniya, Ispaniya va Lyuksemburgda muttasil malaka oshirish ixtiyoriydir, ammo ta'qib etilmasada, u lavozim va ish haqiga ta'sir qiladi. Lyuksemburg va Ispaniyada ma'lum bir o'qish kursiga ro'yxatdan o'tgan o'qituvchilar qo'shimcha ish haqi oladilar. Qolgan uchta mamlakatda o'qituvchilar turli shakllar va o'quv dasturlari uchun kreditlar to'plashadi va bu ularni yangi lavozimga

tayinlashda hisobga olinadi. Kipr, Gretsiya va Italiyada uzluksiz kasbiy rivojlanish faqat boshlang'ich maktab o'qituvchilarining mas'uliyati hisoblanadi [2].

Yigirmanchi asrning 60-yillarida AQSHda, boshqa mamlakatlarga qaraganda avvalroq, ijtimoiy va texnik taraqqiyot, avvalo, odamlarning o'ziga - ularning qanday o'qitilgani va tarbiyalanganiga - boshqacha qilib aytganda, maktabning qanday ishlashiga va o'qituvchining kasbiy mahoratiga bog'liqligini angladilar [4]. Yigirmanchi asrning 60-yillaridan boshlab ushbu mamlakatda amalga oshirilgan uzluksiz maktab islohotlari shundan dalolat beradi. Yigirmanchi asrning 80-yillarida o'qituvchilar malakasini oshirish sohasidagi amerikalik mutaxassislar mohir o'qituvchi nafaqat pedagogik texnologiyalarni puxta bilishi, balki shaxsiy, axloqiy, intellektual, ijtimoiy ahamiyatga ega yuqori fazilatlariga ega bo'lishi kerak degan tushunchaga kelishdi. SHu nuqtai nazardan, Amerika o'qituvchilar malakasini oshirish tizimi nafaqat o'qituvchilarga qo'shimcha ravishda zamonaviy bilimlarni berishga, balki, avvalambor, ularning bilish faoliyati, ijodiy izlanishlari va shaxsiy o'sishini rag'batlantirishga qaratilgan.

1. AQSHda o'qituvchilar malakasini oshirishning tashkiliy va uslubiy asoslari quyidagilardan iborat: universitetlarda, kollejlarda, maktablarda ishda va uzluksiz qisqa va uzoq muddatli kurslar; o'qituvchilarni attestatsiyadan o'tkazishda samarali foydalaniladigan kasbiy-pedagogik ta'lim standartlarini muntazam takomillashtirish.

2. AQSH o'qituvchilarining malakasini oshirish tizimida quyidagi shaxsga yo'naltirilgan kasbiy ta'lim texnologiyalari eng samarali hisoblanadi: murabbiylik, nazorat, kasbiy shakllantiruvchi treninglar; modulli texnologiyalar; kasbiy hamkorlik texnologiyalari. O'qituvchilarning

malakasini oshirish tizimining barcha mashg'ulotlari video va audio yozuvlarga olinadi, ular keyingi o'qituvchilar guruhlarini o'qitishda qo'llaniladi.

AQSHdagi o'qituvchi kadrlar malakasini oshirish tizimini rivojlantirish jarayonlari tahlili shuni ko'rsatdiki, ushbu mamlakat siyosiy va ishbilarmon dunyosi rahbarlari, boshqa mamlakatlarga qaraganda oldinroq, uzoq muddatli iqtisodiy farovonlikning zaruriy sharti sifatida o'qituvchilarni qayta tayyorlash va ularning malakasini oshirishning samarali tizimi ekanligini anglab etdilar [4].

Biroq, AQSHda malaka oshirish tizimining bosqichma-bosqich rivojlanishi bir tekis va oson bo'lmagan. Bu turli xil bosqichlarni o'z ichiga olgan o'zgarishlarga to'la jarayon edi. Ular orasida shartli ravishda uchta bosqichni ajratish mumkin: 40-yillardan 60-yillarga qadar, 20-asrning 60-80-yillari va 80-yillardan hozirgi kungacha. Malaka oshirish tizimini rivojlantirishning har bir bosqichi o'ziga xos xususiyatlarga ega bo'lib, bu mamlakatning ijtimoiy-iqtisodiy va madaniy rivojlanishining o'ziga xos xususiyatlari, jamiyatning maktabga bo'lgan talablari bilan tavsiflanadi.

Ijodiy faol o'qituvchini tayyorlash maqsadi o'qituvchilarning kasbiy

malakasini oshirishda yangi yondashuvlarni izlashga turtki berdi. Ko'rsatilgan muammo nuqtai nazaridan o'qituvchilarni tayyorlash dasturlarini maqsadli ravishda tahlil qilish, o'qituvchilarni tayyorlash jarayonida xulq-atvor va shaxsiy (biogenetik, funksional, kognitiv) kabi o'qitishning bir-nechta asosiy yondashuvlarini aniqladi.

Muammoning tarixiy-pedagogik umumlashtirilishi zamonaviy Amerika maktabi hayotini tavsiflovchi yangiliklar va o'qituvchilar malakasini oshirish mazmuni o'rtasidagi o'rganilayotgan yondashuvlarda

aks etayotgan aloqalarni qayd etish imkonini beradi. Yaqqol ko'rinib turgan farqlariga qaramay, ularning barchasi nafaqat zamonaviy pedagogik texnologiyalarni mohirona egallagan, balki yuqori shaxsiy fazilatlariga ega bo'lgan va maktab muhitini o'zgartirishda ongli ravishda ishtirok etadigan ustoz o'qituvchini tayyorlashga qaratilgan.

Malaka oshirish tizimida olib borilgan tadqiqotlar asosida amerikalik mutaxassislar (Bush T., Bell L) quyidagi xulosalarga kelishdi: malaka oshirish tizimidagi asosiy bo'g'in o'qituvchi; o'qituvchini bir tomonlama alohida fani bo'yicha tayyorlash istiqbolga ega emas; zamonaviy o'qituvchi pedagogik va ijtimoiy-psixologik bilimlarni mukammal egallagan bo'lishi lozim. Ushbu tavsiyalar o'qituvchilarning kasbiy tayyorgarligini tubdan takomillashtirish uchun bir qator amaliy choralarni ko'rish imkonini berdi. Xususan, Ta'lim vazirligining avtomatlashtirilgan boshqaruv tizimi ishga tushirildi, bu mamlakatning barcha shtatlarini yagona tizimga bog'ladi. Uch million o'qituvchining har biri haqida kasbiy mahorat darajasi, qachon va qaysi kurslarni tugatganligi, qanday baho olganligi, kursdagi faoliyati, ijtimoiy holati, oilaviy daromadi, sevimli mashg'ulotlari va boshqalardan iborat batafsil ma'lumotlar to'planadi.

Kurslardagi dars mashg'ulotlarida ishlatiladigan tushuntirish, namoyish qilish, modellashtirish, rolli o'yinlar, muammoli vaziyatlarni echish keyingi bilimlarni yoyish darajasini - olingan bilimlarni amaliy laboratoriya sharoitida samarali qo'llashni ta'minlaydi. Ammo, amerikalik o'qituvchilar ta'kidlaganidek, o'qituvchining kursdagi mashg'ulotlarda o'qitish texnikasining barcha turlaridan foydalanishi etarli emas. Sinfidagi o'quv jarayoni davomida ko'nikmalarni uzatish bo'yicha mutaxassis o'qituvchining bevosita maslahati talab qilinadi. Buning uchun mashg'ulotning yana

bir o'qitish shakli-«kouching» (“coaching”-“murabbiylik”) deb nomlangan shakli qo'llaniladi.

Angliyada “O'qituvchilar malakasini oshirish agentligi” “Kadrlar tayyorlash va malaka oshirish agentligi”ga aylantirilgan, uning zimmasiga kasbiy standartlarning yangi nusxalarini yaratish va ta'lim siyosatining asosiy ustuvor yo'nalishlarini aks ettiruvchi malaka oshirish dasturlarini ishlab chiqish vazifasi qo'yilgan.

Kasbga olib kirish majburiy dasturlari mavjud bo'lgan ko'pgina mamlakatlarda ushbu dasturni muvaffaqiyatli o'zlashtirish malaka sertifikatini olish sharti etib belgilangani juda muhimdir.

SHvetsiyada bo'lgani kabi o'qituvchilarning katta guruhlarini ommaviy qayta tayyorlash g'oyalari sobiq ittifoq mamlakatlarida ham mashhurdir. Masalan, Qozog'istonda 2020 yilgacha barcha o'qituvchilarni ommaviy qayta tayyorlashni amalga oshirish vazifa etib belgilangan va asosan Evropa Ittifoqi tomonidan belgilab qo'yilgan 10 ta ustuvor rivojlanish yo'nalishlari tanlab olingan [7].

Rossiyalik o'qituvchilarni sertifikatlashda malaka oshirish hisobga olinsada, bu maoshning oshishiga to'g'ridan-to'g'ri ta'sir qilmaydi, Qozog'iston va Gruziyada malaka oshirganlik uchun maoshga ustamalar ko'zda tutilgan. Haqiqiy imtiyozlarning yo'qligi Rossiya o'qituvchilarining malaka oshirishga bo'lgan motivatsiyasiga salbiy ta'sir qiladi, deb hisoblaydilar.

Ko'plab tadqiqotchilar o'qituvchilar faoliyatini takomillashtirish, o'zlarining akademik ko'rsatkichlarini yaxshilashga intilayotgan maktab jamoalarining diqqat markazida bo'lishi kerakligini ta'kidlaydilar. Ta'limga doir tushunchalar qatorida nisbatan yaqinda paydo bo'lgan va “o'quv jarayoniga rahbarlik” deb tarjima qilinishi mumkin

bo'lgan “instructional leadership” atamasi maktab rahbarining asosiy funksiyasini - o'z maktabida o'qitish sifatiga hissa qo'shish vazifasini ifodalash uchun kiritilgan. Bir tomondan, ushbu yondashuv o'quv jarayonini doimiy ravishda kuzatib borish va o'qituvchilarni o'z mahoratini oshirishga undashni o'z ichiga oladi, ikkinchidan, o'qituvchi uchun ham, o'quvchi uchun ham vaqt talab qiladigan barcha majburiyat va chalg'itadigan narsalardan xalos qiladi. Bunday “vaqt o'g'irlash”larga ko'pincha dars paytida bo'lib o'tadigan maktab ta'tillariga tayyorgarlik, direktor yoki bosh o'qituvchining ko'rsatmalarini bajarish va, hatto, o'quv dasturida ko'zda tutilmagan har xil kuzatuv turlari kiradi. Masalan, ma'lumki, 2000-yilda Angliya xalqaro PISA testiga zarur namunani taqdim eta olmadi, chunki ba'zi o'qituvchilar o'quv darslarini o'quvchilar ushbu testni yozishlari uchun taqdim etishdan bosh tortdilar [3].

Finlyandiyada o'qituvchilar tadqiqot usullari va o'qitish amaliyoti bo'yicha yaxshi tayyorgarlikka egalar. Demak, ular zamonaviy tashxis ko'nikmalariga ega mutaxassislar bo'lib, jamoaviy tarzda o'qitilayotgan fan va o'quvchilarning talablariga javob beradigan mashg'ulotlar o'tkazish uchun birgalikda harakat qilishadi.

So'nggi yigirma yil ichida professor-o'qituvchilarning kasbiy tayyorgarligi darajasining oshishi bilan birga o'qituvchilarning malakasini oshirishni qo'llab-quvvatlash sifati ham yaxshilandi. Majburiy, an'naviy ishlab chiqarish mashg'ulotlarining aksariyati barham topdi. Ularning o'rniga:

- uzoq muddatli dasturlar (ixtisoslashtirilgan dasturlar bo'yicha malaka oshirishning asosiy muassasalari - universitetlar, institutlar, akademiyalar va o'quv markazlari, maktablar, kattalar ta'lim muassasalari);

- ta'lim muassasasi yoki munitsipalitet negizida kasbiy rivojlanish (o'qituvchilar har hafta birgalikda ishlaydilar, darslarni birgalikda rejalashtiradilar, bir-birlarining darslarida qatnashadilar va bir-birlarini rivojlantirishga yordam beradilar yoki bir munitsipalitetda joylashgan maktablarning birgalikda ishlashini ta'minlash va materiallar bilan almashish choralari ko'riladi, natijada, ilg'or tajribalar butun tizimga tez tarqaladi) joriy qilindi.

Finlyandiyada ish beruvchilar (maktab direktorlari yoki hududiy qo'mitalar) har yili o'qituvchilar uchun malaka oshirishni tashkil qilish uchun mas'uldirlar.

Finlyandiyada maktab rahbarlari uchun ixtisoslashtirilgan malaka oshirish tizimi mavjud emas, chunki ushbu lavozimga nomzodlarni tanlash direktorlarning o'zlarini kerakli kasbiy fazilatlariga ega ekanliklarini isbotlagan shaxslar bo'lishini ko'zda tutadi. Agar kerak bo'lsa, direktorlar munitsipalitetlar tomonidan tashkil etilgan kurslarda maslahat amaliyotidan o'tadilar yoki menejment, kadrlar menejmenti, jamoadagi iqlimni psixologik qo'llab-quvvatlash va zamonaviy menejmentning boshqa jihatlari bo'yicha turli seminarlarda o'qitiladi. Finlyandiyada hamkorlar va maktab rahbarlari kasbiy jamoalarining juda rivojlangan tizimi, shuningdek, innovatsion tajriba almashishning rivojlangan tizimi mavjud.

Maktablarning boshqaruv kadrlarini tayyorlash. Ta'lim bo'limlari maktab direktorlari, direktor o'rinbosarlari, bosh o'qituvchilar va boshqalarni o'qitishni tashkil qiladilar. 2001 yilda hukumatni qayta tuzish doirasida o'qituvchilar va boshqa ta'lim sohasi mutaxassislariga (masalan, rahbarlar, rahbar o'rinbosarlari, nazoratchilar va o'z tumanlarida tarkibiy islohotlarni amalga oshirishda asosiy rolni o'ynaydigan o'qituvchilar uchun) ta'lim xizmatlarini

taqdim etadigan mustaqil ma'muriy muassasa sifatida O'qituvchilarning malakasini oshirish milliy markazi (NCTD) tashkil etildi. Markaziy hukumat ko'rsatmalariga va mahalliy hukumat ehtiyojlariga asoslanib, NCTD "Maktab rahbarlari uchun menejment maktabi" va "Ta'limning muhim masalalarini hal qilish bo'yicha treninglar" o'tkazadi [5].

Bunday treninglar maktab rahbarlariga maktab ma'muriyatining etakchilik majburiyatlarini, shuningdek, katta tajribaga ega bo'lgan maktab direktorlari va direktor o'rinbosarlariga rahbarlik bilan bog'liq boshqa masalalarni chuqurroq tushuntirishga qaratilgan. Bunday mashg'ulotlar 20 kun davom etadi. Har yili Yaponiyaning turli burchaklaridan 2000 ga yaqin ishtirokchilar shu kabi treninglarda qatnashadilar.

Iqtisodiy hamkorlik va rivojlanish tashkiloti (IHRT) tomonidan o'rganilgan dunyoning aksariyat mamlakatlari uchun quyidagilar xosdir: bazaviy tayyorgarlik darajasi qancha past bo'lsa, o'qituvchi malaka oshirish uchun shunchalik kam imkoniyatlarga ega bo'ladi. Shuning uchun ham Evropaning aksariyat mamlakatlarida magistrlar bakalavrlarga qaraganda ko'proq malaka oshirish kurslariga qatnashadilar. Magistrlar yiliga o'rtacha 20 kun, bakalavrlar esa yiliga 18 kun malaka oshiradilar. Faqat Avstriya, CHexiya, Slovakiya va Belgiyaning Flamand qismi uchun istisno tarzida boshqacha tartib joriy etilgan [6].

Yuqoridagilarni umumlashtirib, quyidagi xulosalarga kelish mumkin. Rivojlangan mamlakatlarning umumta'lim tizimlarida pedagog kadrlarning kasbiy kompetentligi o'sib kelayotgan avlodni ta'lim-tarbiya bilan boyitish muvaffaqiyatini ta'minlashda alohida ahamiyat kasb etmoqda. Maktablarda o'qitish sifati va metodlari, uslublari, o'qitish muhiti, unga mos ravishda, o'quvchilar hamda ularning ota-onalarini o'quv jarayonida faol ishtirok etishga jalb qilish ishlarining





